



راهنمای استفاده از خودروی Haval H2

نگارش ۲- تابستان ۹۷

پیشگفتار

مشتری گرامی

از اینکه خودروی هاوال را انتخاب کرده‌اید از شما متشکریم. آشنایی هر چه بیشتر با این خودرو، راندگی را برای شما آسان‌تر کرده و آسایش بیشتری را به همراه خواهد داشت. بنابراین از شما درخواست می‌کنیم قبل از استفاده از خودرو، این کتابچه راهنما را با دقت مطالعه فرمایید. در این کتابچه راهنما اطلاعات مهمی در رابطه با عملکرد خودرو مطالعه خواهید کرد که شما را قادر می‌سازد تا از مزیت‌های فناوری‌های مورد استفاده در خودروی هاوال بهره کاملی ببرید. علاوه بر این، شاهد اطلاعات بسیار مفیدی در رابطه با ویژگی‌های ایمنی خودرو، ایمنی عبور و مرور و حفظ بالاترین کارایی خودروی هاوال خواهید بود.

از صمیم قلب سفرهای شاد و ایمنی را برای شما آرزو مندیم.

مدت ضمانت گارانتی خودروی هاوال H2 از تاریخ تحویل خودرو به مشتری ۳۶ ماه یا ۱۰۰۰۰۰ کیلومتر (هر کدام زودتر فرارسد) می باشد.

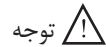

توجه

از آنجایی که انجام سرویس های ادواری مطابق با توصیه شرکت سازنده خودرو، نقش بسزایی در بهبود عملکرد خودرو و افزایش عمر مفید خودرو دارد، لذا انجام این سرویس ها (از جمله تعویض روغن و فیلتر روغن موتور) مطابق با جدول سرویس های ادواری خودرو (مندرج در کتاب راهنمای مشتری) در شبکه نمایندگی های مجاز خدمات پس از فروش بهمن الزامی بوده و عدم انجام آن در موعد مقرر منجر به خروج خودرو از شرایط گارانتی خواهد شد. لذا ضروری است جهت استفاده از گارانتی خودرو، با مراجعه به نمایندگی های مجاز خدمات پس از فروش بهمن، نسبت به انجام سرویس های مربوطه (با حداکثر اختلاف ۱۰۰۰ کیلومتر از سررسید پیمایش در جدول سرویس های ادواری مشروط به رعایت زمان اشاره شده در آن جدول) اقدام نمایید.

فهرست مندرجات

۱	نکات مهم
۳	فهرست تصویری (نمای داخلی و خارجی خودرو)
۵	فهرست جستجوی سریع مطالب
۹	فصل ۱: عملکردها
۶۷	فصل ۲: رانندگی
۱۳۷	فصل ۳: ایمنی
۱۶۵	فصل ۴: موارد اضطراری
۱۸۵	فصل ۵: تعمیر و نگهداری
۲۰۷	فصل ۶: اطلاعات فنی
۲۱۷	پیوست ۱: لیست نمایندگی های مجاز خدمات پس از فروش بهمن
۲۲۳	پیوست ۲: فهرست متعلقات و تجهیزات همراه خودرو (تحویلی به مشتری)

تجهیزات خودرو

لطفاً توجه داشته باشید که این کتابچه راهنما شامل تمام استانداردها، تجهیزات مخصوص و مختص به کشورهای مربوط به این مدل‌ها می‌باشد. بنابراین بعضی از تجهیزات یا عملکردهای شرح داده شده در این کتابچه راهنما ممکن است با خودروی شما مطابقت نداشته باشد یا فقط در کشورهای خاصی در دسترس باشند. لطفاً برای کسب اطلاعات دقیق از این مشخصات با سازمان فروش بهمن یا نمایندگی‌های مجاز بهمن تماس بگیرید.

دوره کاربرد کتابچه راهنما

تمام مشخصات فنی ذکر شده در این کتابچه راهنما، آخرین اطلاعات به‌روز شده تا زمان چاپ آن می‌باشد. با این وجود، از آنجایی که شرکت بهمن همواره در تلاش است تا محصولات خود را بهبود و ارتقاء ببخشد، اطلاعات موجود در این کتابچه راهنما ممکن است در هر دوره‌ای به‌روز شود. همچنین تجهیزات نشان داده شده در تصاویر ممکن است براساس مدل خودرو، با تجهیزات موجود خودروی شما متفاوت باشد.

لوازم جانبی، قطعات یدکی و تجهیزات

در حال حاضر ممکن است علاوه بر قطعات اصلی، از قطعات یدکی و لوازم جانبی ساخت سایر شرکت‌ها نیز استفاده شود. در هنگام تعویض قطعات، استفاده از قطعات اصلی را توصیه می‌کنیم، اما سایر قطعاتی که استانداردهای کیفی موردنظر را داشته باشند نیز قابل استفاده می‌باشند. شرکت بهمن در قبال قطعات یا لوازم جانبی غیراصلی یا تعویض و نصب آن‌ها ضمانتی ارائه نمی‌دهد و هیچ‌گونه مسئولیت و تعهدی ندارد. علاوه بر این، هرگونه آسیب یا مشکلات عملکرد ناشی از استفاده از قطعات و لوازم جانبی غیراصلی و خارج از برند هاوال، مشمول ضمانت‌نامه کیفی خودرو نمی‌شود.

هشدارها و احتیاطها

⚠ هشدار

این عنوان، نشان‌دهنده هشدار می‌باشد. در صورت نادیده گرفتن این هشدارها، ممکن است صدمات شدید جسمی و مرگ رخ دهد. چنین هشدارهایی بیان‌کننده باید‌ها و نبایدهایی است که باید رعایت کنید تا خطر صدمات شدید یا مرگ خود و سایر سرنشینان کاهش یابد.

⚠ احتیاط

این عنوان، نشان‌دهنده احتیاط می‌باشد. در صورت نادیده گرفتن این احتیاطها، ممکن است خودرو یا سایر تجهیزات آسیب ببینند. چنین احتیاطهایی بیان‌کننده باید‌ها و نبایدهایی است که برای جلوگیری یا کاهش خطر آسیب دیدن خودرو یا سایر تجهیزات باید انجام گیرد.

علائم ایمنی

علامت دایره همراه با خطی روی آن بیان‌کننده "خیر"، "انجام ندهید" یا "انجام چنین کاری مجاز نمی‌باشد" است.



نکات

⚠ احتیاط

اقدامات احتیاطی کلی برای رانندگی

- لطفاً با وضعیت ذهنی مناسب رانندگی کنید. پس از استفاده از داروهای خواب‌آور اقدام به رانندگی نکنید (زیرا بر قابلیت شما در کنترل خودرو تأثیرگذار خواهد بود).
داروهای خواب‌آور واکنش شما را کند خواهند کرد و بر تصمیمات رانندگی و هماهنگ شدن با شرایط تأثیرگذار خواهند بود. این مورد ممکن است منجر به وقوع تصادفات و همچنین صدمات شدید و مرگ شود.
- با احتیاط رانندگی کنید: لازم است با احتیاط رانندگی کنید. همواره به سایر رانندگان و عابرین پیاده در جاده دقت کنید تا در صورت بروز اشتباه از طرف آن‌ها، بتوانید بلافاصله واکنش نشان دهید و از وقوع تصادف جلوگیری کنید.
- به نحوه رانندگی خود دقت کنید: باید تمام توجه خود را معطوف رانندگی کنید. هرچیزی که توجه راننده را به خود جلب کند، نظیر تنظیم کردن کنترل‌کننده‌ها، برقراری تماس تلفنی یا مطالعه، می‌تواند منجر به وقوع تصادف و صدمات شدید یا مرگ خود و سایر سرنشینان شود.

اقدامات احتیاطی کلی برای ایمنی کودکان

- کودکان را بدون مراقب درون خودرو ترک نکنید و ریموت کنترل و کلیدها را در دسترس آن‌ها قرار ندهید.
- کودکان نباید خودرو را روشن کنند یا با اهرم تعویض دنده بازی کنند. کودکان هنگام بازی با شیشه‌ها، سان‌روف یا سایر تجهیزات خودرو ممکن است به خودشان آسیب بزنند. علاوه بر این، دمای بسیار زیاد یا بسیار کم داخل خودرو می‌تواند صدمات شدیدی به آن‌ها وارد کند.

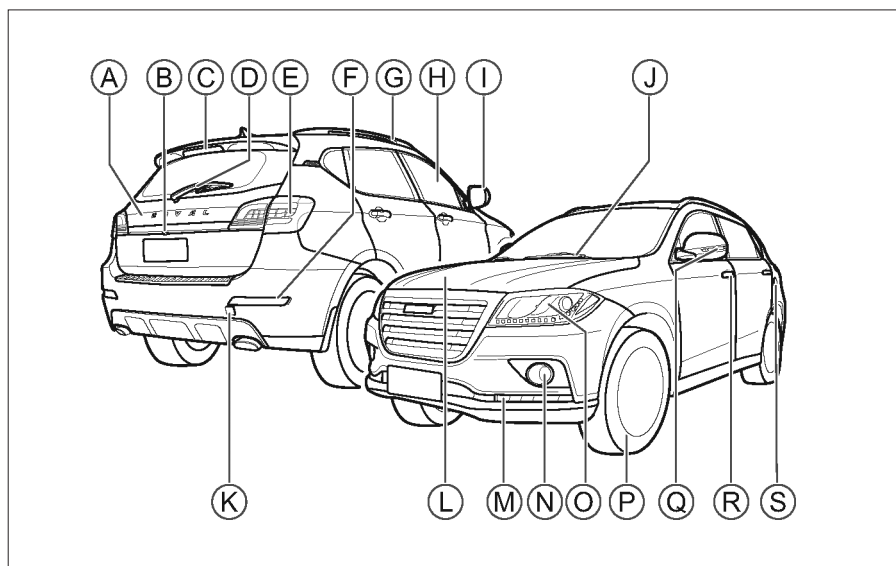

- | | |
|------------------------------------|-----------------------------------|
| K- قلاب یدک کش (صفحه ۱۸۱) | A- درب پشتی (صفحه ۱۸) |
| L- درب موتور (صفحه ۲۶) | B- دوربین حرکت دنده عقب (صفحه ۹۹) |
| M- چراغ رانندگی در روز (صفحه ۴۱) | C- چراغ ترمز سوم (صفحه ۳۷) |
| N- چراغ مه شکن جلو (صفحه ۴۰) | D- برف پاک کن شیشه عقب (صفحه ۴۸) |
| O- چراغ های موقعیت جلو (صفحه ۳۷) | E- چراغ های موقعیت عقب (صفحه ۳۷) |
| P- تایر (صفحه ۱۹۶) | F- چراغ مه شکن عقب (صفحه ۴۰) |
| Q- چراغ راهنمای روی آینه (صفحه ۴۰) | G- باربند (صفحه ۳۶) |
| R- قفل درب (صفحه ۱۵) | H- شیشه خودرو (صفحه ۲۱) |
| S- درب باک (صفحه ۲۵) | I- آینه بغل (صفحه ۳۴) |
| | J- برف پاک کن شیشه جلو (صفحه ۴۶) |

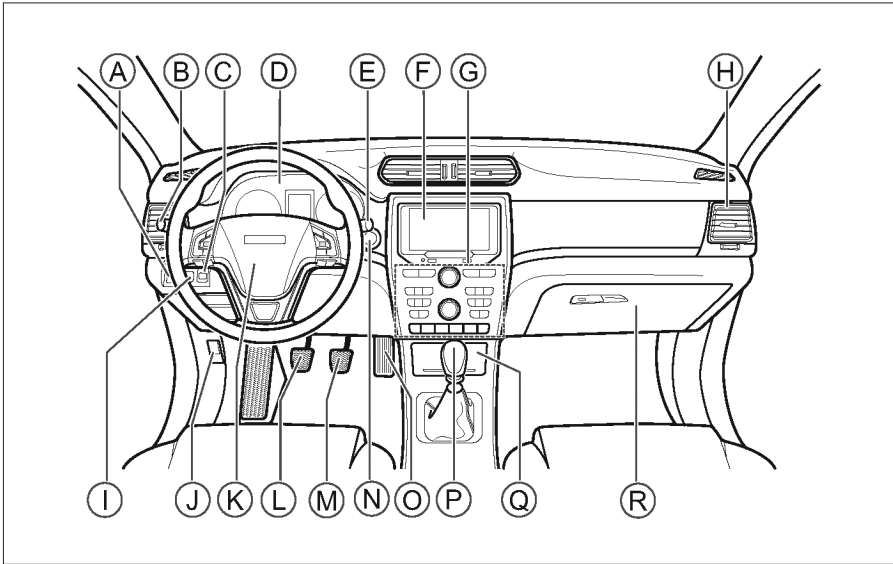

- A- تنظیم کننده روشنایی صفحه کیلومتر (صفحه ۴۳) I- کلید تنظیم کننده آینه برقی (صفحه ۳۴)
- B- دسته راهنما (تنظیم کننده وضعیت چراغ‌ها) (صفحه ۳۸) J- اهرم بازکن درب باک (صفحه ۲۵)
- C- کلید تنظیم کننده ارتفاع نور چراغ جلو (صفحه ۴۲) K- غربیلک فرمان (صفحه ۳۶)
- L- پدال کلاچ (صفحه ۴۳) کیلید سیستم شستشوی چراغ جلو
- D- صفحه کیلومتر (صفحه ۱۱۴) M- پدال ترمز
- E- دسته برف پاک‌کن (تنظیم کننده وضعیت برف) (صفحه ۷۳) N- دکمه استارت موتور
- O- پدال گاز (صفحه ۴۶) پاک‌کن
- F- سیستم چندرسانه‌ای
- G- پانل کلیدهای کنترل وسط داشبورد
- H- دریچه سیستم تهویه مطبوع A/C (صفحه ۵۸) R- جعبه داشبورد (صفحه ۶۱)

فهرست جستجوی سریع مطالب

<p>۲۶..... بستن درب موتور.....</p> <p>۲۷..... صندلی‌ها.....</p> <p>۲۷..... پشت‌سری صندلی.....</p> <p>۲۸..... صندلی‌های جلو.....</p> <p>۳۰..... نحوه تنظیم صندلی برقی.....</p> <p>۳۱..... صندلی‌های عقب.....</p> <p>۳۲..... گرمکن صندلی جلو.....</p> <p>۳۳..... آینه‌های دید عقب.....</p> <p>۳۳..... آینه دید عقب داخل.....</p> <p>۳۴..... آینه بغل.....</p> <p>۳۶..... غربلیک فرمان.....</p> <p>۳۶..... باربند.....</p> <p>۳۷..... کنترل چراغ‌ها.....</p> <p>۳۷..... محل قرارگیری چراغ‌های خودرو.....</p> <p>۳۸..... کلید ترکیبی چراغ‌ها.....</p> <p>۴۱..... چراغ هشدار خطر (فلاشر).....</p> <p>۴۱..... چراغ رانندگی روز.....</p> <p>۴۱..... عملکرد روشن کردن مسیر پیش‌رو.....</p> <p>۴۱..... روشنایی کمکی چراغ مه‌شکن.....</p> <p>۴۲..... کلید تنظیم ارتفاع نور چراغ جلو.....</p> <p>۴۳..... کلید تنظیم کننده روشنایی صفحه کیلومتر.....</p> <p>۴۳..... سیستم شستشوی چراغ جلو.....</p> <p>۴۴..... چراغ‌های داخل خودرو.....</p> <p>۴۶..... کنترل برف‌پاک‌کن‌ها.....</p> <p>۴۶..... برف‌پاک‌کن شیشه جلو.....</p> <p>۴۷..... برف‌پاک‌کن خودکار.....</p> <p>۴۸..... برف‌پاک‌کن شیشه عقب.....</p> <p>۴۹..... بوق.....</p> <p>۵۰..... سیستم تهویه مطبوع.....</p> <p>۵۰..... عملکردهای تهویه مطبوع.....</p> <p>۵۴..... تهویه مطبوع خودکار.....</p> <p>۵۸..... دریچه‌های هوا.....</p> <p>۵۹..... تجهیزات داخلی.....</p> <p>۵۹..... آفتاب‌گیر.....</p> <p>۵۹..... محفظه‌های نگهدارنده.....</p>	<p>۱ - عملکردها</p> <p>۱۰..... سوئیچ.....</p> <p>۱۰..... درباره سوئیچ.....</p> <p>۱۰..... دکمه‌ها.....</p> <p>۱۲..... تعویض باتری.....</p> <p>۱۳..... سیستم ورود و استارت بدون سوئیچ.....</p> <p>۱۳..... عملکردها.....</p> <p>۱۳..... محدوده عملکرد مؤثر.....</p> <p>۱۴..... عوامل مؤثر بر عملکرد عادی.....</p> <p>۱۵..... عملکرد هشدار.....</p> <p>۱۵..... قفل کردن و باز کردن قفل درب‌های خودرو.....</p> <p>۱۵..... قفل و باز کردن سیستم ورود بدون سوئیچ.....</p> <p>۱۶..... دکمه‌های کنترل قفل و باز کردن درب‌ها از داخل خودرو.....</p> <p>۱۶..... باز کردن قفل درب‌های خودرو با دستگیره داخلی.....</p> <p>۱۷..... قفل کردن و باز کردن قفل درب‌های خودرو در مواقع اضطراری.....</p> <p>۱۷..... باز و بسته کردن درب پشتی.....</p> <p>۱۸..... قفل ایمنی کودک.....</p> <p>۲۰..... سایر عملکردها.....</p> <p>۲۱..... شیشه بالابر برقی.....</p> <p>۲۱..... کلید اصلی شیشه بالابر برقی (سمت راننده).....</p> <p>۲۲..... عملکرد قفل شیشه بالابر درب سرنشین.....</p> <p>۲۲..... عملکرد برگشت‌پذیری شیشه بالابر برقی.....</p> <p>۲۳..... سان‌روف.....</p> <p>۲۳..... عملکرد باز و بسته شدن سان‌روف.....</p> <p>۲۳..... عملکرد حرکت لولایی سان‌روف.....</p> <p>۲۳..... عملکرد برگشت‌پذیری سان‌روف.....</p> <p>۲۳..... شروع به کار.....</p> <p>۲۴..... محافظت در برابر دمای بیش از حد.....</p> <p>۲۴..... سایه‌بان.....</p> <p>۲۵..... بنزین زدن.....</p> <p>۲۶..... درب موتور.....</p> <p>۲۶..... باز کردن درب موتور.....</p>
---	---

رانندگی در شرایط سخت ۸۷

توصیه‌هایی برای رانندگی در مه ۸۷

توصیه‌هایی برای رانندگی در هوای باران ۸۸

عبور از محل‌های آب گرفته ۸۸

توصیه‌هایی برای رانندگی در فصل گرم ۸۹

توصیه‌هایی برای رانندگی در فصل سرد ۹۰

سیستم تشخیص فشار باد تایر ۹۱

سیستم کروز کنترل ۹۴

سنسورهای فاصله‌سنج دنده عقب ۹۶

دوربین دنده عقب ۹۹

سیستم نمایش نقطه کور ۱۰۳

سیستم خاموش - روشن شدن هوشمند موتور ۱۰۵

سیستم کنترل حرکت خودرو در سرازیری ۱۰۷

سیستم‌های کمکی رانندگی ۱۰۹

سیستم ترمز ضدقفل ۱۰۹

سیستم الکترونیکی توزیع نیروی ترمز ۱۱۰

سیستم کمکی ترمز ۱۱۰

سیستم الکترونیکی کنترل پایداری خودرو (ESP) ۱۱۰

سیستم کنترل کششی (TCS) ۱۱۱

سیستم شروع حرکت در سربالایی (HHC) ۱۱۱

سیستم فرمان برقی (الکتریکی) (EPS) ۱۱۱

سیستم کنترل آلاینده‌ها ۱۱۱

صفحه نشانگرها ۱۱۴

صفحه کیلومتر ۱۱۴

نشانگر سرعت خودرو ۱۱۵

چراغ‌های نشانگر، چراغ‌های هشدار ۱۱۵

نشانگر بسته نبودن کمربند ایمنی صندلی عقب ۱۲۱

نمایشگر اطلاعات صفحه کیلومتر ۱۲۱

بوق‌های هشدار ۱۳۲

یدک کشی تریلر (کاروان و ...) ۱۳۲

دستورالعمل‌های رانندگی ۱۳۳

شرایط فنی مورد نیاز ۱۳۴

۳ - ایمنی

کمربند ایمنی ۱۳۸

بستن صحیح کمربند ایمنی ۱۳۸

رخت‌آویز ۶۲

روکش محافظه بار ۶۳

قلاب محافظه بار ۶۴

سوکت برق ۶۴

فندک ۶۵

زیرسیگاری ۶۶

۲ - رانندگی

اصول رانندگی ۶۸

قبل از شروع به حرکت ۶۸

هنگام رانندگی ۶۹

اقدامات احتیاطی برای سرنشینان ۷۱

پارک کردن خودرو ۷۲

رانندگی اقتصادی ۷۲

دکمه استارت موتور ۷۳

روشن و خاموش کردن موتور ۷۵

نحوه روشن کردن موتور ۷۵

نحوه خاموش کردن موتور ۷۶

ترمز دستی ۷۷

ترمز دستی* ۷۷

ترمز پارک برقی ۷۸

پارک کردن خودکار ۷۹

گیربکس دستی* ۸۰

تعویض دنده ۸۰

یادآور تعویض دنده ۸۱

شروع حرکت خودرو ۸۱

توقف خودرو ۸۱

گیربکس اتوماتیک ۸۲

اهرم تعویض دنده و حالت‌های آن ۸۲

نحوه تعویض دنده ۸۴

آزادسازی اهرم تعویض دنده ۸۵

دوره آب‌بندی خودرو ۸۶

موارد مهم در دوره آب‌بندی خودرو ۸۶

موارد مهم هنگام استفاده از خودرو ۸۶

لنت ترمز ۸۷

تایرها ۸۷

فهرست جستجوی سریع مطالب

- ۱۷۴ هنگام گیر کردن خودرو
 ۱۷۵ باتری به باتری کردن خودرو
 ۱۷۵ نشانه‌های خالی شدن باتری خودرو
 ۱۷۵ نحوه باتری به باتری کردن خودرو
 ۱۷۷ جوش آوردن موتور
 ۱۷۷ علائم
 ۱۷۷ اقدامات مناسب هنگام جوش آوردن موتور
 ۱۷۹ جلوگیری از جوش آوردن موتور
 ۱۷۹ یدک کشیدن خودرو
 ۱۷۹ روش‌های یدک کشیدن خودرو
 ۱۷۹ استفاده از پشت‌سری صندلی برای خروج اضطراری از خودرو
 ۱۸۳ روش خروج اضطراری از خودرو
 ۱۸۳ روش خروج اضطراری از خودرو
- ۵ - تعمیر و نگهداری
 ۱۸۶ بررسی محفظه موتور
 ۱۸۷ سطح روغن
 ۱۸۸ روغن موتور
 ۱۸۹ مایع خنک‌کننده موتور
 ۱۸۹ مخزن روغن ترمز / روغن کلاچ
 ۱۹۰ مخزن مایع شیشه‌شوی
 ۱۹۰ رادیاتور
 ۱۹۰ باتری
 ۱۹۰ فیوزها
 ۱۹۱ سرویس و نگهداری بخش بیرونی خودرو
 ۱۹۲ نظافت خودرو
 ۱۹۲ واکس زدن خودرو
 ۱۹۳ تعمیر رنگ خودرو
 ۱۹۴ سرویس و نگهداری بخش داخلی خودرو
 ۱۹۴ کفپوش
 ۱۹۴ روکش‌های پارچه‌ای
 ۱۹۴ روکش‌های چرمی
 ۱۹۵ کمربند ایمنی
 ۱۹۵ شیشه‌ها
 ۱۹۵ سرویس و نگهداری سان‌روف
 ۱۹۵ بررسی‌های متناوب روزانه
- ۱۳۸ کمربند ایمنی پیش‌کشنده صندلی جلو
 ۱۴۰ تنظیم ارتفاع کمربند ایمنی صندلی جلو
 ۱۴۱ عملکرد کمربند ایمنی
 ۱۴۴ کیسه هوا
 ۱۴۴ کیسه هوای جلو
 ۱۴۴ کیسه هوای جانبی
 ۱۴۸ کیسه هوای پرده‌ای
 ۱۴۹ سیستم محافظ کودک
 ۱۵۰ انواع صندلی کودک
 ۱۵۰ نقاط اتصال صندلی کودک
 ۱۵۱ کاربرد صندلی کودک
 ۱۵۲ نصب صندلی کودک
 ۱۵۴ سیستم قطع‌کن بنزین
 ۱۵۸ سیستم الکترونیکی ضدسرقت موتور
 ۱۵۹ عملکردها
 ۱۵۹ پاکت امنیتی
 ۱۶۰ سیستم ضدسرقت خودرو
 ۱۶۰ درباره سیستم ضدسرقت خودرو
 ۱۶۰ فعال کردن سیستم
 ۱۶۰ غیرفعال کردن سیستم
 ۱۶۰ شرایط فعال شدن آژیر هشدار
 ۱۶۰ خاموش کردن آژیر هشدار
 ۱۶۱ برچسب‌های ایمنی
 ۱۶۲
- ۴ - موارد اضطراری
 ۱۶۶ جعبه ابزار موجود در خودرو*
 ۱۶۷ محل نگهداری
 ۱۶۷ نحوه بیرون آوردن و قرار دادن جعبه ابزار
 ۱۶۸ تایر زاپاس
 ۱۶۸ درباره تایر زاپاس
 ۱۶۸ محل نگهداری
 ۱۶۸ نحوه بیرون آوردن و قرار دادن تایر زاپاس
 ۱۶۹ مثلث هشدار
 ۱۶۹ تعویض تایرها
 ۱۶۹ اقدامات مورد نیاز جهت تعویض تایر
 ۱۷۰ نحوه تعویض تایر

نحوه بررسی روزانه.....	۱۹۶
سرویس و نگهداری چراغ‌های خودرو.....	۱۹۷
بازرسی لامپ‌ها.....	۱۹۷
تعویض لامپ‌ها.....	۱۹۷
سرویس و نگهداری تایرها.....	۱۹۸
بررسی تایر.....	۱۹۸
جابه‌جایی تایرها.....	۲۰۰
تیغه برف‌پاک‌کن.....	۲۰۰
تعویض تیغه برف‌پاک‌کن شیشه جلو.....	۲۰۰
تعویض تیغه برف‌پاک‌کن شیشه عقب.....	۲۰۱
متوقف کردن (پارک) بلندمدت خودرو.....	۲۰۲
برنامه نگهداری و مراقبت دوره ای.....	۲۰۴

۶ - اطلاعات فنی

شناسایی خودرو.....	۲۰۸
شماره شناسایی خودرو.....	۲۰۸
شماره سریال موتور.....	۲۰۸
پلاک مشخصات خودرو.....	۲۰۸
مشخصات فنی خودرو.....	۲۰۹
مشخصات فنی توان خودرو.....	۲۱۰
مشخصات فنی موتور.....	۲۱۰
مشخصات فنی گیربکس.....	۲۱۰
مشخصات فنی شاسی.....	۲۱۱
مشخصات فنی روغن‌ها.....	۲۱۳
روغن موتور.....	۲۱۳
سایر روغن‌ها.....	۲۱۴
مشخصات فنی لامپ‌ها.....	۲۱۵

پیوست ۱

لیست نمایندگی.....	۲۱۷
--------------------	-----

پیوست ۲

فهرست متعلقات و تجهیزات خودرو.....	۲۲۳
------------------------------------	-----

فصل ۱- عملکردها

- سوئیچ..... ۱۰
- سیستم ورود و استارت بدون سوئیچ (PEPS)..... ۱۳
- قفل کردن و باز کردن قفل درب‌های خودرو..... ۱۵
- قفل ایمنی کودک..... ۲۰
- شیشه بالابر برقی..... ۲۱
- سانروف..... ۲۳
- بنزین زدن..... ۲۵
- درب موتور..... ۲۶
- صندلی‌ها..... ۲۷
- آینه‌های دید عقب..... ۳۳
- غریبک فرمان..... ۳۶
- باربند..... ۳۶
- کنترل چراغ‌ها..... ۳۷
- کلید تنظیم ارتفاع نور چراغ جلو..... ۴۲
- کلید تنظیم کننده روشنایی صفحه کیلومتر..... ۴۳
- سیستم شستشوی چراغ جلو..... ۴۳
- چراغ‌های داخل خودرو..... ۴۴
- کنترل برف پاک‌کن‌ها..... ۴۶
- بوق..... ۴۹
- سیستم تهویه مطبوع..... ۵۰
- تجهیزات داخلی..... ۵۹

سوئیچ

i تجهیزات خودرو

لطفاً توجه داشته باشید که این کتابچه راهنما شامل تمام استانداردها، تجهیزات مخصوص و مختص به کشورهای مربوط به این مدل‌ها می‌باشد. بنابراین بعضی از تجهیزات یا عملکردهای شرح داده شده در این کتابچه راهنما ممکن است با خودروی شما مطابقت نداشته باشد یا فقط در کشورهای خاصی در دسترس باشند. لطفاً برای کسب اطلاعات دقیق از این مشخصات با نمایندگی‌های مجاز بهمن تماس بگیرید.

درباره سوئیچ

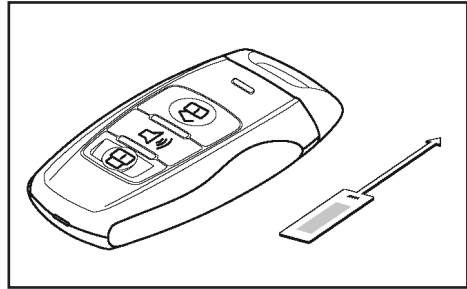

هر خودرو مجهز به دو سوئیچ و یک برچسب شماره سوئیچ می‌باشد.

⚠ احتیاط

- لطفاً برچسب شماره را در مکانی امن نگهداری کنید. روی صفحه شماره سوئیچ کدهایی وجود دارد که برای ساخت سوئیچ جدید استفاده می‌شود. فقط با استفاده از این کدها می‌توانید از نمایندگی‌های مجاز بهمن درخواست سوئیچ جدید کنید.
- هنگام فروش و انتقال خودرو به مالک دیگر، برچسب شماره نیز باید به وی تحویل داده شود.

دکمه‌ها

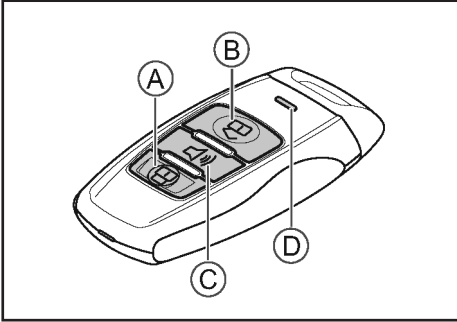

- A- دکمه قفل کردن درب
- B- دکمه باز کردن قفل درب
- C- دکمه جست‌وجو
- D- دکمه آزادسازی سوئیچ مکانیکی

دکمه قفل کردن درب‌ها

دکمه قفل کردن درب را فشار دهید تا تمام درب‌های خودرو و درب پشتی قفل شوند. با انجام این کار، چراغ‌های راهنما یکبار چشمک خواهند زد.

⚠ هشدار

اگر چراغ راهنما چشمک نزند به این معنا می‌باشد که درب‌های خودرو قفل نشده است. لطفاً بررسی کنید که تمام درب‌ها (همچنین درب پشتی) به‌طور صحیح بسته شده باشند.

هشدار ⚠

موارد مهم درباره ریموت کنترل

۱. تغییر فرکانس انتقال امواج ریموت کنترل، تقویت توان انتقال امواج سوئیچ (شامل نصب تقویت کننده‌های توان)، اتصال آنتن خارجی به سوئیچ یا تعویض آنتن اصلی آن اکیداً ممنوع می‌باشد.
۲. استفاده از ریموت کنترل در فرودگاه یا نزدیک آن اکیداً ممنوع می‌باشد زیرا سیگنال‌های وایرلس منتشر شده از ریموت کنترل ممکن است با عملکرد هواپیما تداخل ایجاد کند.
۳. استفاده از ریموت کنترل برای ایجاد تداخل با خدمات ارتباطی وایرلس (بدون سیم) قانونی، اکیداً ممنوع می‌باشد. به محض تشخیص چنین تداخل‌هایی، استفاده از ریموت کنترل باید متوقف شود و قبل از ادامه استفاده باید اقدامات لازم برای جلوگیری از چنین تداخل‌هایی انجام گیرد.

دکمه باز کردن قفل درب‌ها

دکمه باز کردن قفل درب‌ها را فشار دهید تا قفل تمام درب‌های خودرو و درب پشتی باز شود. با انجام این کار، چراغ‌های راهنما دوبار چشمک خواهند زد. اگر عملکرد روشن شدن چراغ مطالعه با باز شدن درب فعال باشد، چراغ مطالعه و چراغ سقف ۳۰ ثانیه روشن خواهند ماند.

دکمه جست‌وجو

هنگامی که درب‌های خودرو قفل شده‌اند، فشردن دکمه جست‌وجو باعث خواهد شد چراغ‌های راهنما و بوق هشدار ۳ بار چشمک زده و به صدا درآیند. دکمه قفل کردن یا باز کردن قفل درب‌ها را فشار دهید تا عملکرد جست‌وجو لغو شود.

دکمه آزادسازی سوئیچ مکانیکی

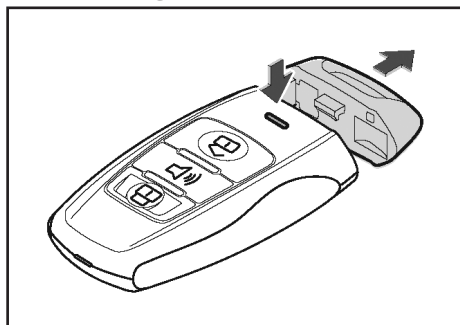

پس از فشردن دکمه آزادسازی سوئیچ، سوئیچ مکانیکی بیرون می‌آید.

تعویض باتری

۳. قسمت بالای قاب سوئیچ را داخل شیار قرار داده و به آرامی فشار دهید تا در جای خود محکم شود.

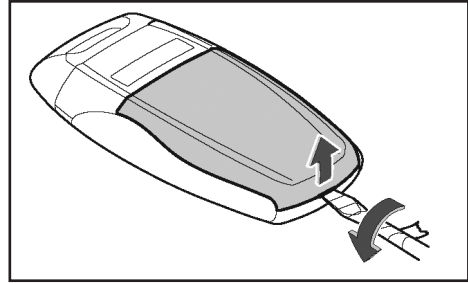

۱. با استفاده از پیچ‌گوشتی دوسو، قاب پشت ریموت کنترل را به سمت بالا کشیده و آن را جدا کنید.

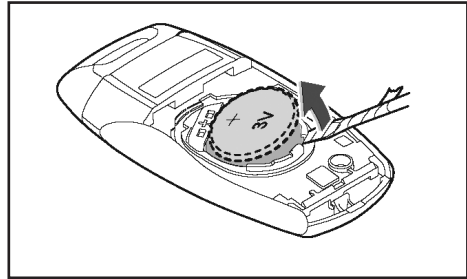

۲. باتری را به آرامی بیرون بیاورید و باتری جدیدی به جای آن قرار دهید. قطب مثبت باتری رو به بالا باشد. مدل باتری: CR۲۰۳۲.

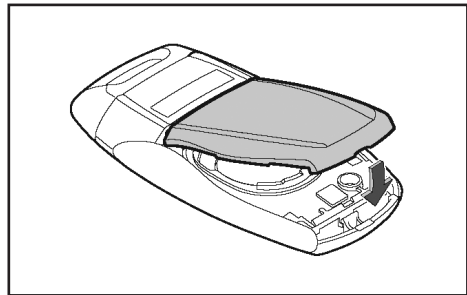

⚠ احتیاط

برای اطمینان از عملکرد صحیح ریموت کنترل پس از تعویض باتری، موارد زیر را رعایت کنید:

■ حین تعویض باتری، هر دو دست باید خشک باشند. رطوبت می‌تواند باعث زنگ زدن و خراب شدن باتری شود.

■ به سایر قطعات داخلی ریموت کنترل دست نزنید یا آن‌ها را جابه‌جا نکنید.

■ اطمینان حاصل کنید که قطب‌های مثبت و منفی باتری به‌طور صحیح در جای خود قرار گرفته‌اند.

■ حین تعویض باتری مراقب باشید که هیچ کدام از قطعات ریموت کنترل جدا و یا گم نشود.

⚠ هشدار

■ از آنجایی که باتری‌ها و سایر قطعات جدا شده بسیار کوچک می‌باشند، لطفاً آن‌ها را در مکانی دور از دسترس کودکان قرار دهید. خوردن اشتباهی این قطعات توسط کودکان منجر به بسته شدن راه تنفسی و حتی مرگ آنها می‌شود.

■ لطفاً باتری‌های استفاده شده را طبق قوانین و مقررات محلی دفع کنید. دفع نامناسب باتری‌های استفاده شده می‌تواند باعث بروز خطر برای محیط زیست و سلامتی انسان شود.

محدوده عملکرد مؤثر

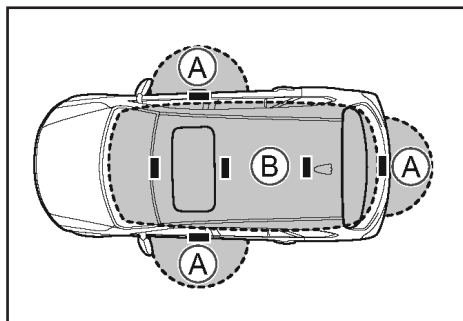

این خودرو مجهز به ۶ آنتن فرکانس پایین برای به حداکثر رساندن پوشش سیگنال‌های وایرلس ریموت کنترل می‌باشد.

A- محدوده قفل درب

هنگامی که ریموت کنترل در محدوده یکونیم متری دستگیره درب خودرو قرار گرفته باشد، می‌تواند برای قفل یا باز کردن تمام درب‌های خودرو و درب پشتی مورد استفاده قرار گیرد. از ریموت کنترل هنگامی که در محدوده یکونیم متری دستگیره درب پشتی خودرو قرار گرفته است می‌توان برای باز کردن درب پشتی استفاده کرد.

B- بخش داخلی خودرو

هنگامی که ریموت کنترل داخل خودرو قرار داشته باشد، می‌توانید موتور را روشن کنید یا حالت دکمه استارت موتور را تغییر دهید.

سیستم ورود و استارت بدون سوئیچ

(PEPS)

i تجهیزات خودرو

لطفاً توجه داشته باشید که این کتابچه راهنما شامل تمام استانداردها، تجهیزات مخصوص و مختص به کشورهای مربوط به این مدل‌ها می‌باشد. بنابراین بعضی از تجهیزات یا عملکردهای شرح داده شده در این کتابچه راهنما ممکن است با خودروی شما مطابقت نداشته باشد یا فقط در کشورهای خاصی در دسترس باشند. لطفاً برای کسب اطلاعات دقیق از این مشخصات با نمایندگی‌های مجاز بهمن تماس بگیرید.

عملکردها

تا زمانی که ریموت کنترل را همراه داشته باشید (به‌عنوان مثال در جیب لباس‌تان باشد) می‌توانید از عملکردهای زیر استفاده کنید:

۱. عملکرد ورود

بدون اینکه از سوئیچ استفاده کنید قادر خواهید بود درب‌های خودرو را قفل یا باز کنید.

۲. عملکرد استارت

هنگامی که سوئیچ داخل خودرو باشد می‌توانید موتور را روشن کنید یا حالت دکمه استارت موتور را تغییر دهید.



احتیاط

لازم است که سوئیچ همیشه همراه راننده باشد.

⚠ احتیاط

■ فقط درب‌هایی که مجهز به گیرنده شناسایی ریموت کنترل هستند می‌توانند عملکردهای مربوطه را انجام دهند.

■ ممکن است این سیستم تحت شرایط زیر، در محدوده عملکرد مؤثر بطور عادی کار نکند:

اگر هنگام قفل یا باز کردن درب‌های خودرو، ریموت کنترل به نشیسه درب‌ها، دستگیره بیرونی یا زمین بسیار نزدیک باشد یا در ارتفاع زیاد قرار داشته باشد.

اگر هنگام باز کردن قفل درب پشتی، ریموت کنترل به زمین نزدیک باشد، در ارتفاع قرار داشته باشد یا به وسط سپر عقب بسیار نزدیک باشد.

اگر ریموت کنترل روی داشبورد، کف خودرو، داخل جعبه داشبورد، در محدوده بین صندلی‌های عقب و محفظه بار قرار گرفته باشد.

■ تا زمانی که ریموت کنترل داخل محدوده عملکرد مؤثر قرار داشته باشد هر کسی می‌تواند درب‌های خودرو را باز و بسته کند.

■ حتی اگر ریموت کنترل داخل خودرو نباشد، و اگر نزدیک نشیسه درب‌ها باشد، همچنان موتور می‌تواند روشن شود.

■ اگر دستکش پوشیده باشید ممکن است نتوانید قفل درب خودرو را باز کنید.

■ امواج رادیویی سیستم ورود و استارت بدون سوئیچ، زمانی که توسط تجهیزات رادیویی دیگر یا موانع دیگر احاطه شده باشد، ممکن است ضعیف تر شده و ارتباط بین ریموت کنترل و خودرو تحت تاثیر قرار گرفته و سیستم به درستی عمل نکند.

⚠ احتیاط

■ اگر ریموت کنترل داخل محدوده عملکرد مؤثر باشد و به دلیل شست‌وشوی خودرو یا بارندگی، آب با دستگیره درب خودرو تماس پیدا کند، ممکن است قفل درب خودرو باز شود. (اگر درب خودرو طی ۳۰ ثانیه باز یا بسته نشود، بطور خودکار دوباره قفل خواهد شد.)

■ اگر ریموت کنترل بطور ناگهانی وارد محدوده عملکرد مؤثر شود یا اگر به طور اشتباه مورد استفاده قرار گیرد، قفل درب خودرو باز نمی‌شود. تحت چنین شرایطی، دستگیره درب را به وضعیت اولیه برگردانید و سپس دوباره بکشید تا درب خودرو باز شود.

عوامل مؤثر بر عملکرد عادی

سیگنال‌های وایرلس مورد استفاده توسط ریموت کنترل و سیستم ورود و استارت بدون سوئیچ تقریباً ضعیف می‌باشند. ارتباط بین ریموت کنترل و خودرو تحت شرایط زیر ممکن است با مشکل مواجه شود:

- ۱- هنگامی که باتری ریموت کنترل خالی شده باشد؛
- ۲- هنگامی که کاربر نزدیک دکل آنتن تلویزیونی، نیروگاه برق، پمپ بنزین، دکل‌های تلفن همراه، نمایشگرهای بسیار بزرگ، فرودگاه یا سایر مکان‌هایی که نویز یا سیگنال‌های وایرلس قوی ایجاد می‌کنند قرار گرفته باشد؛
- ۳- هنگامی که ریموت کنترل با شیئی فلزی در تماس باشد یا پوشیده شده باشد؛
- ۴- هنگامی که چندین ریموت کنترل در مجاورت خودرو باشد؛
- ۵- هنگامی که کاربر رادیوی قابل حمل، رایانه شخصی، تلفن همراه، تلفن بی‌سیم یا سایر تجهیزات وایرلس (بدون سیم) همراه داشته باشد؛
- ۵- هنگامی که ریموت کنترل به زمین بسیار نزدیک باشد یا در ارتفاع زیادی قرار داشته باشد.

فصل ۱: عملکردها / قفل کردن و باز کردن قفل درب‌های خودرو

کنترل ضعیف شده است، هشدار بر روی صفحه کیلومتر نمایش داده خواهد شد. لطفاً هرچه زودتر باتری را تعویض کنید.

قفل کردن و باز کردن قفل درب‌های خودرو

i تجهیزات خودرو

لطفاً توجه داشته باشید که این کتابچه راهنما شامل تمام استانداردها، تجهیزات مخصوص و مختص به کشورهای مربوط به این مدل‌ها می‌باشد. بنابراین بعضی از تجهیزات یا عملکردهای شرح داده شده در این کتابچه راهنما ممکن است با خودروی شما مطابقت نداشته باشد یا فقط در کشورهای خاصی در دسترس باشند. لطفاً برای کسب اطلاعات دقیق از این مشخصات با نمایندگی‌های مجاز بهمن تماس بگیرید.

قفل و باز کردن سیستم ورود بدون سوئیچ

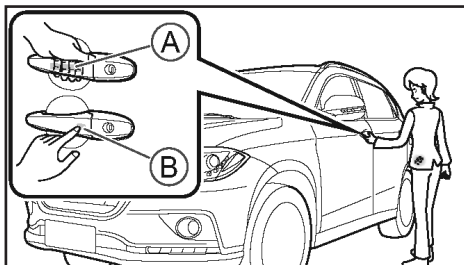

A- سنسور باز کردن قفل

B- سنسور قفل کردن

هنگامی که ریموت کنترل را همراه خود دارید:

۱. دستگیره درب را نگه دارید تا تمام درب‌های خودرو و درب پشتی باز شوند. همزمان چراغ‌های راهنمای سمت چپ و راست دوبار



هشدار

■ افرادی که دارای دستگاه تنظیم و تقویت کننده ضربان قلب می‌باشند باید از آنتن سیستم ورود و استارت بدون سوئیچ فاصله داشته باشند. سیگنال‌های وایرلس منتشر شده از آنتن ممکن است با عملکرد این دستگاه‌ها تداخل ایجاد کند.

■ افرادی که دارای تجهیزات پزشکی به غیر از دستگاه تنظیم و تقویت کننده ضربان قلب می‌باشند نیز باید با سازندگان این دستگاه‌ها مشورت کنند تا از تحت تأثیر قرار نگرفتن این دستگاه‌ها با سیگنال‌های وایرلس اطمینان حاصل کنند. سیگنال‌های وایرلس منتشر شده ممکن است اثرات غیرقابل پیش‌بینی بر تجهیزات پزشکی داشته باشند.

عملکرد هشدار

هشدار: ریموت کنترل داخل خودرو نمی‌باشد

(Intelligent Key not inside vehicle)

اگر ریموت کنترل داخل خودرو نباشد، هنگامی که دکمه استارت در وضعیت LOCK (قفل) یا ON (روشن) قرار داشته باشد یا موتور روشن شده باشد، این هشدار بر روی صفحه کیلومتر نمایش داده خواهد شد.

هشدار: قسمت سوئیچ هوشمند از ریموت

کنترل جدا شده است

(Intelligent Key removed)

این هشدار هنگامی روی صفحه کیلومتر نشان داده خواهد شد که سوئیچ در وضعیت ACC یا ON قرار داشته باشد و سوئیچ هوشمند داخل خودرو شناسایی نشود، پس از بستن تمام درب‌ها، یک یا بیش از یکی از درب‌ها باز باشد.

هشدار: باتری ریموت کنترل ضعیف است

(Battery Levels low in Intelligent Key)

هنگامی که سیستم تشخیص دهد باتری ریموت

چشمک خواهند زد.

۲. تماس با فرورفتگی‌های دستگیره درب می‌تواند تمام درب‌های خودرو و درب پشتی را قفل کند. همزمان چراغ‌های راهنما یکبار چشمک خواهند زد.

⚠ هشدار

اگر چراغ‌های راهنما چشمک نزدند به این معنا است که درب‌های خودرو قفل نشده‌اند. لطفاً بررسی کنید که تمام درب‌ها و همینطور درب پشتی بطور صحیح بسته شده‌اند و یا ریموت کنترل داخل خودرو نباشد.

⚠ احتیاط

- لازم است که راننده همیشه ریموت کنترل را همراه خود داشته باشد.
- لازم است که با سنسور باز کردن قفل که پشت دستگیره درب قرار دارد تماس پیدا کنید.

عملکردهای محافظتی

عملکرد جلوگیری از سوءاستفاده

- فعال‌سازی

اگر ریموت کنترل را به همراه ندارید، پس از آن‌که سنسورهای قفل و باز کردن درب‌ها یا درب پشتی بطور ممتد بیش از ۳۰ بار فعال شوند، سیستم ورود هوشمند برای ۱۵ دقیقه از کار خواهد افتاد.

- غیرفعال‌سازی

غیرفعال‌سازی بصورت زیر انجام می‌شود:

- یکی از دکمه‌های روی ریموت کنترل را فشار دهید؛
- از ریموت کنترل برای باز کردن دو درب دیگر استفاده کنید؛
- وارد خودرو شده و موتور را روشن کنید.

حالت ذخیره باتری

- فعال‌سازی

هنگامی که تمام درب‌ها و درب پشتی بیش از ۳۶ ساعت قفل باشند، سنسور باز کردن دستگیره درب سرنشین جلو به حالت ذخیره باتری وارد می‌شود، و اگر این زمان بیش از ۷۲ ساعت شود، سنسور باز کردن دستگیره درب راننده به حالت ذخیره باتری وارد می‌شود. در این حالت با نگه داشتن دستگیره درب نمی‌توانید درب را باز کنید.

- غیرفعال‌سازی

یکی از دکمه‌های روی ریموت کنترل را فشار دهید تا این حالت غیرفعال شود.

دکمه‌های قفل و بازکن ریموت کنترل

برای کسب جزئیات بیشتر در رابطه با عملکرد این دکمه‌ها (به صفحه ۱۰ مراجعه کنید).

دکمه‌های کنترل قفل و باز کردن درب‌ها از داخل خودرو

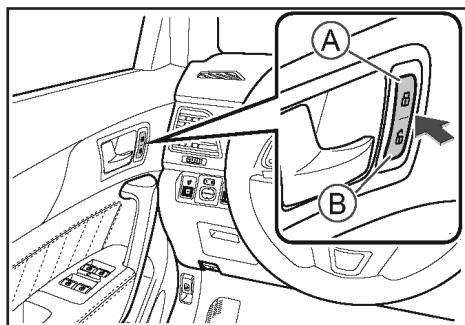

A- دکمه قفل

B- دکمه باز کردن قفل

فصل ۱: عملکردها / قفل کردن و باز کردن قفل درب‌های خودرو

قفل کردن و باز کردن قفل درب‌های خودرو در مواقع اضطراری

هنگام قطع شدن برق خودرو، از روش‌های زیر برای قفل و باز کردن درب‌های خودرو استفاده کنید.
قفل و باز کردن درب راننده

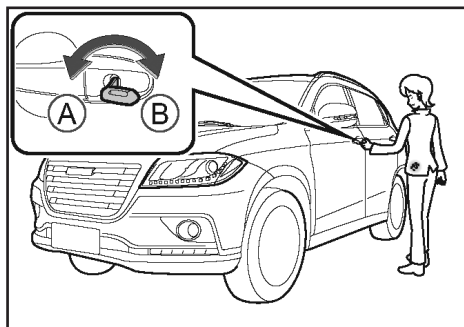

A- باز کردن

B- قفل کردن

در مواقع اضطراری، راننده باید از سوئیچ مکانیکی برای قفل یا باز کردن درب خودرو استفاده کند.

قفل کردن درب عقب

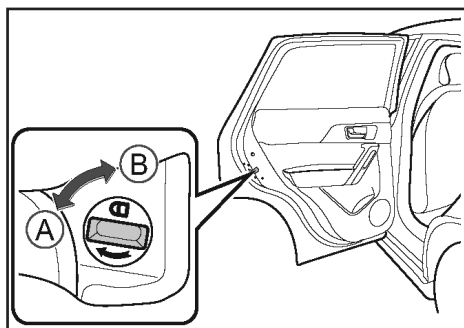

A- غیرفعال کردن عملکرد قفل اضطراری

B- فعال کردن عملکرد قفل اضطراری

کلید قفل مرکزی بر روی درب راننده و درب سرنشین جلو نصب شده است.
از این کلید برای قفل و باز کردن تمام درب‌های خودرو و درب پشتی استفاده می‌شود.

⚠ احتیاط

به محض فعال شدن عملکرد ضدسرقت خودرو، کلید قفل مرکزی غیرفعال خواهد شد.

باز کردن قفل درب‌های خودرو با دستگیره داخلی

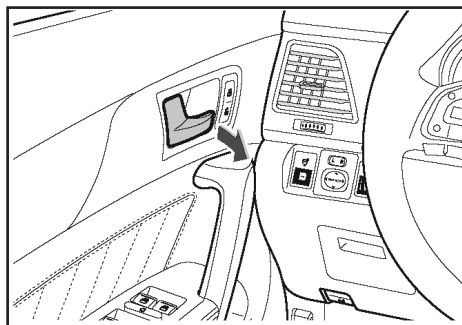

هنگامی که درب‌های خودرو قفل است:

- یکبار کشیدن دستگیره داخلی درب راننده، قفل تمام درب‌های خود را باز خواهد کرد. با کشیدن مجدد دستگیره، درب خودرو باز خواهد شد.
- یکبار کشیدن دستگیره داخلی درب سرنشین جلو، قفل همان درب را باز خواهد کرد. با کشیدن مجدد دستگیره، درب خودرو باز خواهد شد.

فصل ۱: عملکردها / قفل کردن و باز کردن درب‌های خودرو

⚠ احتیاط

- باز و بسته کردن درب پشتی با نیروی زیاد باعث آسیب دیدن آن خواهد شد.
- در صورت وزش شدید باد، درب پشتی را باز نکنید.
- هنگامی که دمای محیط زیر صفر درجه سلسیوس است، جک نگهدارنده درب پشتی ممکن است نتواند درب را نگه دارد. در صورت بروز چنین شرایطی، درب پشتی را بصورت دستی بالا برده و باز کنید.
- اگر درب پشتی یخ زده یا با برف و یخ پوشیده شده باشد، آن را با اعمال نیرو باز نکنید. گرمکن را روشن کرده و پس از گرم شدن خودرو، زمانیکه دمای داخل اتاق افزایش یافت، اقدام به باز کردن درب پشتی نمایید.
- در مواقع اضطراری، درب پشتی را باید از طریق ریختن آب گرم، یخ زدایی نموده و سپس اقدام به باز کردن آن نمایید.

بستن

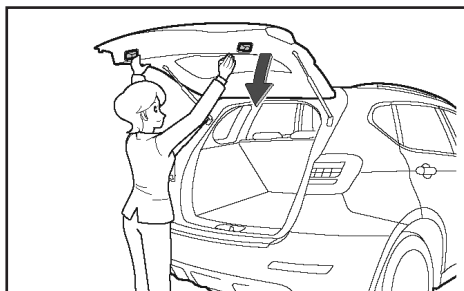

۱. دستگیره درب پشتی را به سمت پایین بکشید و قبل از این که درب پشتی بطور کامل بسته شود دستگیره را رها کنید.

سوئیچ یا ابزار مناسب دیگری را داخل روزنه قفل اضطراری قرار دهید و در جهت نشان داده شده بچرخانید تا عملکرد قفل اضطراری فعال یا غیرفعال شود.

با فعال شدن عملکرد قفل اضطراری، درب خودرو به محض بسته شدن، قفل خواهد شد.

باز و بسته کردن درب پشتی باز کردن

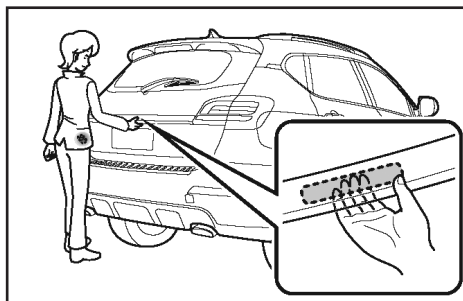

روش اول:

هنگامی که ریموت کنترل را به همراه دارید در محدوده یکونیم متری درب پشتی بایستید، کلید درب پشتی را فشار دهید تا درب باز شود.

روش دوم:

دکمه باز کردن روی ریموت کنترل را فشار دهید تا قفل تمام درب‌های خودرو و درب پشتی باز شوند. فشار دادن کلید درب پشتی طی ۳۰ ثانیه پس از انجام این کار، درب پشتی را باز خواهد کرد.

روش سوم:

هنگامی که قفل درب راننده باز است، تنها کافی است کلید درب پشتی را فشار دهید تا درب پشتی باز شود.

فصل ۱: عملکردها / قفل کردن و باز کردن قفل درب‌های خودرو

⚠ احتیاط

لطفاً به منظور جلوگیری از آسیب دیدن جک نگهدارنده درب پشتی و نقص عملکردهای احتمالی، موارد زیر را رعایت کنید:

- اجسام خارجی مانند برچسب، نوارچسب یا مواد چسبنده را به جک نگهدارنده نچسبانید.
- هیچ‌گونه جسم سنگینی به درب پشتی نصب نکنید.
- دست خود را روی جک نگهدارنده قرار ندهید یا نیروی اضافی در جهت افقی به آن وارد نکنید.

باز کردن درب پشتی در مواقع اضطراری

هنگامی که برق خودرو قطع شده است یا سیستم برقی قفل درب کار نمی‌کند، اقدامات اضطراری زیر را انجام دهید تا درب پشتی را از داخل خودرو باز کنید.

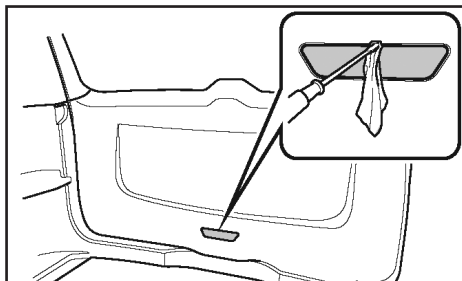

۱. صندلی عقب را به سمت پایین فشار دهید. با استفاده از پیچ‌گوشتی دوسو که با پارچه پوشانده شده است، قاب اضطراری درب پشتی را جدا کنید.

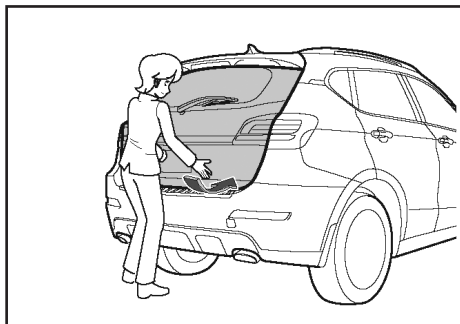

۲. درب پشتی را از بیرون فشار دهید تا کاملاً بسته شود.

⚠ هشدار

- درب پشتی باید از بیرون فشار داده شود تا بطور صحیح بسته شود. نگه داشتن دستگیره هنگام بسته شدن کامل درب پشتی ممکن است منجر به صدمات شدید به دست راننده شود.
- لطفاً به کیف، کراوات و سایر مواردی که پوشیده یا به همراه دارید توجه کنید.
- رانندگی در حالتی که درب پشتی باز است ممنوع می‌باشد.

جک نگهدارنده درب پشتی

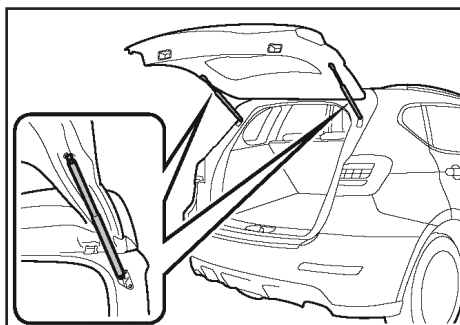

جک نگهدارنده درب پشتی برای ثابت نگه داشتن درب پشتی مورد استفاده قرار می‌گیرد.

هشدار ⚠️

فقط درب‌های عقب مجهز به قفل ایمنی کودک می‌باشند. اگر یک یا بیش از یک کودک بدون همراهی بزرگسالان در صندلی عقب نشسته است، لطفاً قفل ایمنی کودک هر دو درب عقب را فعال کنید تا از باز شدن تصادفی درب‌های خودرو که ممکن است منجر به تصادف شود، جلوگیری به عمل آید.

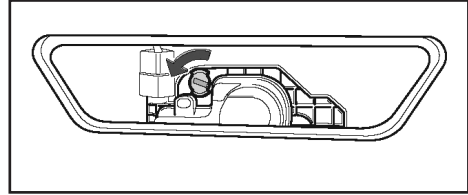

۲. پیچ‌گوشتی دوسو را داخل دستگاه بازکننده اضطراری درب قرار دهید و در جهت عکس حرکت عقربه‌های ساعت بچرخانید تا درب پشتی باز شود.

قفل ایمنی کودک

اگر سرنشین کودک در خودرو حضور دارد، توصیه می‌کنیم بر روی صندلی‌های عقب بنشینند زیرا درب‌های عقب مجهز به قفل ایمنی کودک می‌باشند تا از باز کردن غیرمنتظره درب توسط کودک جلوگیری به عمل آید.

احتیاط ⚠️

با فعال شدن قفل ایمنی کودک، درب‌ها فقط از بیرون خودرو و با کشیدن دستگیره‌های بیرونی باز می‌شوند.

سایر عملکردها

ریست خودکار

اگر پس از باز شدن قفل درب‌های خودرو از طریق فشردن دکمه باز کردن قفل روی ریموت کنترل یا توسط سیستم PEPS، هیچ‌کدام از درب‌ها باز نشوند، پس از ۳۰ ثانیه تمام درب‌های خودرو و درب پشتی دوباره قفل خواهند شد.

قفل خودکار

اگر تمام درب‌های خودرو و درب پشتی کاملاً بسته شده باشند، به محض این‌که سرعت خودرو از ۱۵ کیلومتر بر ساعت بیشتر شود، تمام درب‌ها بطور خودکار قفل خواهند شد.

باز شدن قفل هنگام تصادف

هنگامی‌که دکمه استارت در وضعیت ON قرار داشته باشد، هنگام تشخیص تصادف، سیستم تمام درب‌ها و درب پشتی را باز خواهد کرد.

باز شدن درب‌ها با خاموش شدن موتور

اگر دکمه استارت در وضعیت ACC قرار گیرد، با خاموش شدن موتور، تمام درب‌ها و درب پشتی باز خواهند شد.

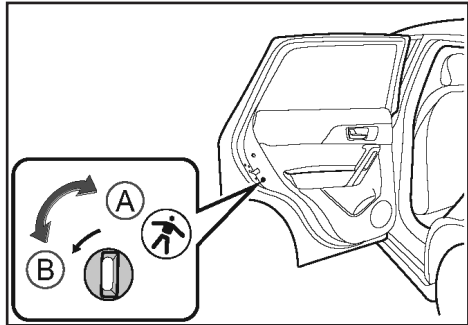

A- غیرفعال کردن قفل ایمنی کودک

B- فعال کردن قفل ایمنی کودک

شیشه بالابر برقی

i تجهیزات خودرو

لطفاً توجه داشته باشید که این کتابچه راهنما شامل تمام استانداردها، تجهیزات مخصوص و مختص به کشورهای مربوط به این مدل‌ها می‌باشد. بنابراین بعضی از تجهیزات یا عملکردهای شرح داده شده در این کتابچه راهنما ممکن است با خودروی شما مطابقت نداشته باشد یا فقط در کشورهای خاصی در دسترس باشند. لطفاً برای کسب اطلاعات دقیق از این مشخصات با نمایندگی‌های مجاز بهمین تماس بگیرید.

هنگامی که دکمه استارت در وضعیت ON قرار دارد، می‌توانید شیشه درب‌های خودرو را به سمت بالا یا پایین حرکت دهید.

⚠ هشدار

قبل از بالا بردن هر کدام از شیشه‌ها باید اطمینان حاصل کنید که سر یا دست سرنشینان از مسیر حرکت آن دور می‌باشد. در غیراینصورت ممکن است صدمات شدیدی رخ دهد.

کلید اصلی شیشه بالابر برقی (سمت راننده)

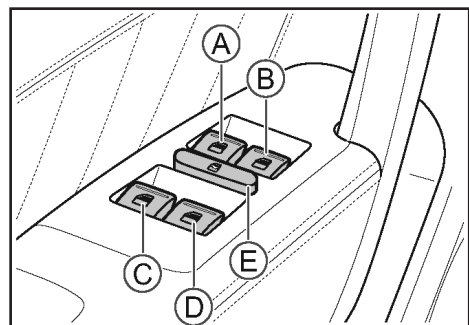

- A- شیشه بالابر درب راننده
 - B- شیشه بالابر درب سرنشین جلو
 - C- شیشه بالابر درب سمت چپ عقب
 - D- شیشه بالابر درب سمت راست عقب
 - E- کلید قفل شیشه بالابر درب سرنشین
- صفحه کنترل اصلی برای سیستم شیشه بالابرهاى برقى بر روى دستگیره درب راننده وجود دارد.

پایین آوردن شیشه‌ها

اگر می‌خواهید هر کدام از شیشه درب‌های خودرو را پایین بیاورید، کلید مربوطه را فشار داده و نگه دارید تا شیشه به وضعیت موردنظر برسد.

بالا بردن شیشه‌ها

اگر می‌خواهید هر کدام از شیشه درب‌های خودرو را بالا ببرید، کلید مربوطه را فشار داده و نگه دارید تا شیشه به وضعیت موردنظر برسد.

عملکرد پایین آمدن شیشه با یک فشار

شیشه بالابر درب راننده را با نیروی بیشتری نسبت به حالت از پیش تعیین شده فشار دهید تا شیشه بطور خودکار کاملاً پایین بیاید. اگر می‌خواهید این عملکرد متوقف شود، کلید را به آرامی فشار داده یا بکشید.

عملکرد بالا بردن شیشه‌ها با یک فشار

شیشه بالابر درب راننده را با نیروی بیشتری نسبت به حالت از پیش تعیین شده بکشید تا شیشه بطور خودکار کاملاً بالا برود. اگر می‌خواهید این عملکرد متوقف شود، کلید را به آرامی فشار داده یا بکشید.

عملکرد برگشت‌پذیری شیشه بالابر برقی

عملکرد برگشت‌پذیری فقط برای شیشه درب راننده در دسترس می‌باشد. اگر هنگامی که شیشه درب راننده با عملکرد یک فشار در حال بالا رفتن باشد و جسمی بین شیشه و قاب آن تشخیص داده شود، این عملکرد متوقف می‌شود و شیشه به وضعیت از قبل تعیین شده برمی‌گردد.

⚠ هشدار

■ هرگز با قرار دادن بخشی از بدن خود بین شیشه و چارچوب آن، عملکرد برگشت‌پذیری شیشه بالابر را آزمایش نکنید.

■ اگر دقیقاً قبل از این که شیشه کاملاً بالا برود، جسمی در مسیر آن شناسایی شود، عملکرد برگشت‌پذیری شیشه بالابر فعال نمی‌شود.

عملکرد قفل شیشه بالابر درب سرنشینان

کلید قفل شیشه بالابر درب سرنشینان را فشار دهید. همزمان تمام شیشه بالابرها درهای سرنشینان از کار خواهند افتاد و نمی‌توان از آنها برای بالا و پایین بردن شیشه‌ها استفاده کرد. برای غیرفعال کردن این عملکرد، کلید قفل را دوباره فشار دهید تا بیرون بیاید.

⚠ هشدار

در صورت حضور داشتن سرنشین کودک داخل خودرو، کلید قفل شیشه بالابر درب سرنشینان را فشار دهید تا از تصادفات یا صدمات ناشی از بازی بچه‌ها با شیشه بالابرها جلوگیری شود.

کلید شیشه بالابر برقی (سمت سرنشین جلو)

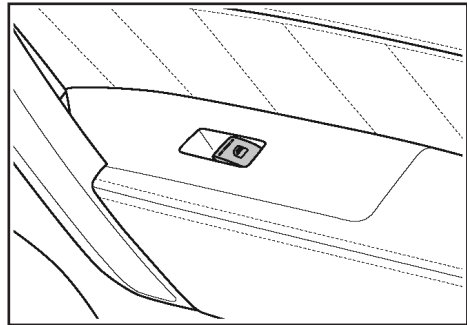

روی دستگیره درب سرنشین جلو و دو درب عقب فقط یک کلید شیشه بالابر وجود دارد که برای بالا و پایین بردن شیشه‌ها استفاده می‌شود.

عملکرد باز و بسته شدن سانروف

کلید سانروف را در جهت عکس حرکت عقربه‌های ساعت بچرخانید تا سانروف باز شود. می‌توانید یکی از ۳ روش عملکرد سانروف را انتخاب کنید. کلید را در جهت حرکت عقربه‌های ساعت بچرخانید تا سانروف کاملاً بسته شود.

عملکرد حرکت لولایی سانروف

کلید سانروف را در جهت حرکت عقربه‌های ساعت بچرخانید تا حرکت لولایی سانروف به آرامی انجام گیرد.

کلید را در جهت مخالف بچرخانید تا سانروف کاملاً بسته شود.

عملکرد برگشت‌پذیری سانروف

اگر هنگام بسته شدن سانروف، جسمی در مسیر آن تشخیص داده شود، به وضعیت قبلی خود برمی‌گردد. هنگامی که چنین حالتی رخ داد، دکمه شروع به کار را فشار داده و ۵ ثانیه نگه دارید تا سانروف کاملاً بسته شود.

شروع به کار

اگر خطایی در سیستم رخ داد، می‌توانید از دکمه شروع به کار برای ریست عملکردهای آن استفاده کنید.

۱. کلید سانروف را تا وضعیت بسته بچرخانید؛
۲. دکمه شروع به کار را فشار داده و ۱۰ ثانیه نگه دارید تا سانروف به وضعیت حرکت لولایی وارد شود؛
۳. هنگامی که سانروف از حرکت باز ایستاد دکمه را رها کنید؛

سانروف

i تجهیزات خودرو

لطفاً توجه داشته باشید که این کتابچه راهنما شامل تمام استانداردها، تجهیزات مخصوص و مختص به کشورهای مربوط به این مدل‌ها می‌باشد. بنابراین بعضی از تجهیزات یا عملکردهای شرح داده شده در این کتابچه راهنما ممکن است با خودروی شما مطابقت نداشته باشد یا فقط در کشورهای خاصی در دسترس باشند. لطفاً برای کسب اطلاعات دقیق از این مشخصات با نمایندگی‌های مجاز بهمن تماس بگیرید.

هنگامی که دکمه استارت در وضعیت ON قرار دارد یا موتور روشن است می‌توانید از سانروف استفاده کنید.

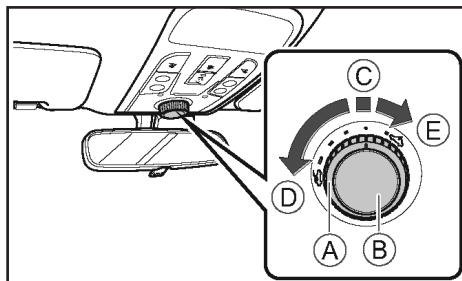

- A- کلید سانروف
- B- دکمه شروع به کار
- C- بستن سانروف
- D- باز شدن سانروف
- E- باز شدن لولایی

۴. دکمه شروع به کار را فشار داده و ۶ ثانیه نگه دارید تا سانروف کاملاً بسته شود؛
۵. دکمه را رها کنید. فرآیند شروع به کار پایان یافته است.

⚠ احتیاط

در هنگام شروع به کار سانروف، دکمه شروع به کار را رها نکنید.

محافظت در برابر دمای بیش از حد

اگر برای مدت طولانی کلید سانروف فشار داده شود، سانروف به دلیل داغ شدن مدتی کار نخواهد کرد.

سایه بان

هنگامی که سانروف باز شود، سایه بان نیز بطور خودکار باز خواهد شد.

می توانید بنابر نیاز و نحوه تابش خورشید، سایه بان را به صورت دستی به حرکت در آورید.

⚠ هشدار

■ هنگامی که خودرو در حال حرکت است سر یا دستان خود را از سانروف بیرون نیاورید. برخورد با اجسام بیرون یا ترمزگیری اضطراری می تواند منجر به صدمات شدید یا حتی مرگ شود.

■ هنگام بستن سانروف مراقب باشید که دستان، سر، گردن یا سایر قسمت های بدن سرنشینان در مسیر آن قرار نگیرد زیرا می تواند منجر به صدمات شدید شود.

■ دقیقاً زیر سانروف ننشینید. هنگام وقوع تصادف ممکن است باعث شود سرنشینی که در این قسمت نشسته است با پرتاب شدن به بیرون صدمه ببیند یا حتی مرگ شود.

■ از به کار انداختن سانروف توسط کودکان جلوگیری کنید. هنگام بسته شدن سانروف، ممکن است به دلیل گیر کردن تصادفی دست، سر، گردن یا سایر قسمت های بدن، صدمات شدید رخ دهد.

⚠ احتیاط

■ بر روی سایه بان فشار وارد نکنید. انجام این کار باعث افتادن سایه بان و صداهای غیرعادی حین عملکرد می شود.

■ هنگامی که حین رانندگی سانروف کاملاً باز است، ممکن است صدای باد بیش از حد معمول باشد.

■ هنگام پارک خودرو برای مدت طولانی، توصیه می کنیم که سایه بان را در وضعیت بسته قرار دهید. بهتر است خودرو را در پارکینگ پارک کنید تا از آسیب دیدن بخش داخلی خودرو به دلیل تابش بلند مدت نور خورشید و دمای زیاد جلوگیری شود.

■ هنگام رانندگی در مناطق ناهموار و دارای گرد و خاک از باز کردن سانروف خودداری کنید تا از آلودگی روغن کاری مسیر حرکت سانروف، آسیب به قطعات و نفوذپذیری آن جلوگیری شود.

■ عملکردهای سانروف و نفوذ ناپذیری آب به داخل آن را بطور مرتب بازرسی کنید. خودروی خود را بطور منظم بشویید.

■ هنگام شست و شوی خودرو در کارواش، سانروف باید کاملاً بسته باشد. نازل های پر فشار آب را بطور مستقیم به طرف درزگیرهای سانروف نگیرید. در غیراینصورت اطراف سانروف دچار نشستی می شود.

بنزین زدن

i تجهیزات خودرو

لطفاً توجه داشته باشید که این کتابچه راهنما شامل تمام استانداردها، تجهیزات مخصوص و مختص به کشورهای مربوط به این مدل‌ها می‌باشد. بنابراین بعضی از تجهیزات یا عملکردهای شرح داده شده در این کتابچه راهنما ممکن است با خودروی شما مطابقت نداشته باشد یا فقط در کشورهای خاصی در دسترس باشند. لطفاً برای کسب اطلاعات دقیق از این مشخصات با نمایندگی‌های مجاز بهمن تماس بگیرید.

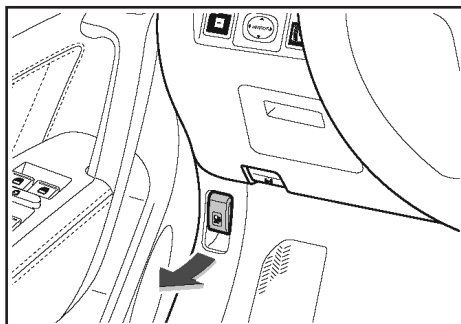

۱. اهرم بازکن درب باک را در جهت نشان داده شده در تصویر بکشید تا درب باک باز شود.

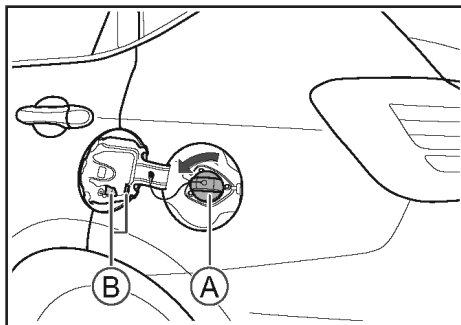

A- درپوش باک

B- قلاب قرارگیری درپوش باک

۲. درپوش باک را با چرخاندن در جهت عکس حرکت عقربه‌های ساعت باز کنید. درپوش باک را جدا کرده و روی قلاب قرارگیری قرار دهید.

⚠ هشدار

اگر هنگام باز کردن درپوش باک، صدای خارج شدن هوا شنیدید، این کار را ادامه ندهید. ممکن است به دلیل فشار بالای داخل باک در دماهای زیاد، سوخت از باک نشت پیدا کند. با قطع شدن صدا می‌توانید به آرامی باز کردن درپوش را ادامه دهید.

۳. پس از بنزین زدن، درپوش باک را با چرخاندن در جهت حرکت عقربه‌های ساعت سفت کنید تا صدای بسته شدن آن شنیده شود. درب باک را ببندید.

⚠ هشدار

موارد مهم هنگام بنزین زدن:

- فقط از بنزین با عدد اکتان توصیه شده استفاده کنید؛
- موتور باید خاموش باشد؛
- در مجاورت خودرو نباید شعله وجود داشته باشد یا سیگار بکشید؛
- از تلفن همراه استفاده نکنید؛
- نکات ایمنی ذکر شده را رعایت کنید.

درب موتور

i تجهیزات خودرو

لطفاً توجه داشته باشید که این کتابچه راهنما شامل تمام استانداردها، تجهیزات مخصوص و مختص به کشورهای مربوط به این مدل‌ها می‌باشد. بنابراین بعضی از تجهیزات یا عملکردهای شرح داده شده در این کتابچه راهنما ممکن است با خودروی شما مطابقت نداشته باشد یا فقط در کشورهای خاصی در دسترس باشند. لطفاً برای کسب اطلاعات دقیق از این مشخصات با نمایندگی‌های مجاز به‌هم‌تماس بگیرید.

۲. درب موتور را به آرامی بلند کنید. دست خود را درون شکاف قرار دهید و ضامن را در جهت نشان داده شده در تصویر بکشید تا درب موتور باز شود.

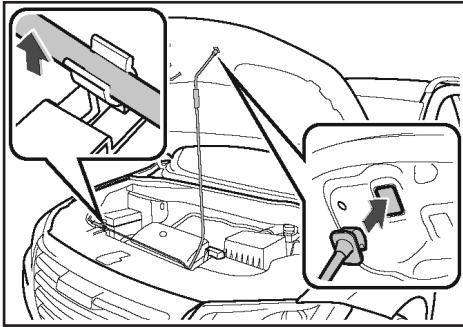

۳. انتهای میله نگهدارنده را داخل فرورفتگی درب موتور قرار دهید تا آن را بالا نگه دارد.

بستن درب موتور

۱. درب موتور را به آرامی بلند کنید؛
۲. میله نگهدارنده را جدا کنید و درب موتور را به وضعیت اولیه خود برگردانید؛
۳. درب موتور را با فاصله حدود ۳۰ سانتی‌متری ضامن رها کنید و بگذارید بدون دخالت شما پایین برود؛
۴. بررسی کنید که درب موتور در جای خود محکم شده باشد.

⚠ هشدار

- قبل از بستن درب موتور اطمینان حاصل کنید که در محفظه موتور گرد و خاک و سنگریزه وجود نداشته باشد.
- قبل از حرکت اطمینان حاصل کنید که درب موتور کاملاً بسته و محکم شده است. انجام ندادن این کار می‌تواند منجر به باز شدن تصادفی درب موتور حین حرکت و وقوع تصادف شود.

باز کردن درب موتور

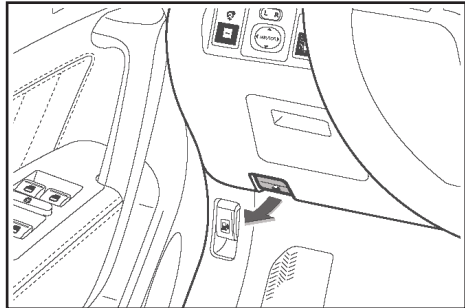

۱. دستگیره درب موتور که زیر داشبورد قرار دارد را بکشید. درب موتور به آرامی باز می‌شود.

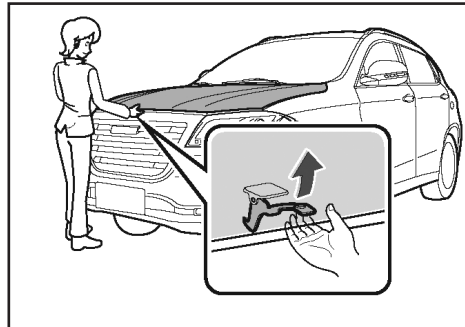

صندلی‌ها

i تجهیزات خودرو

لطفاً توجه داشته باشید که این کتابچه راهنما شامل تمام استانداردها، تجهیزات مخصوص و مختص به کشورهای مربوط به این مدل‌ها می‌باشد. بنابراین بعضی از تجهیزات یا عملکردهای شرح داده شده در این کتابچه راهنما ممکن است با خودروی شما مطابقت نداشته باشد یا فقط در کشورهای خاصی در دسترس باشند. لطفاً برای کسب اطلاعات دقیق از این مشخصات با نمایندگی‌های مجاز بهمین تماس بگیرید.

⚠ احتیاط

راهنمای تصویری برای استفاده از پشت‌سری به منظور شکستن شیشه خودرو و خروج از آن در مواقع اضطراری بر روی پشت‌سری صندلی‌های جلو نصب شده است.

پشت‌سری صندلی تنظیم پشت‌سری

وضعیت قرارگیری مطلوب پشت‌سری

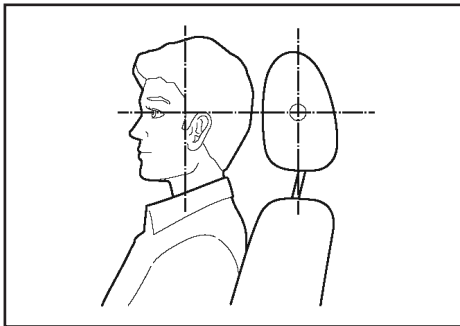

هنگامی که مرکز پشت‌سری با بالای گوش‌های راننده یا سرنشینان هم‌راستا باشد، حداکثر کارایی خود را خواهد داشت.

نمی‌توان از پایین‌ترین وضعیت قرارگیری پشت‌سری صندلی‌های عقب استفاده کرد. جهت استفاده از پشت‌سری، از بالا آوردن آن تا وضعیت قفل شده اطمینان حاصل کنید.

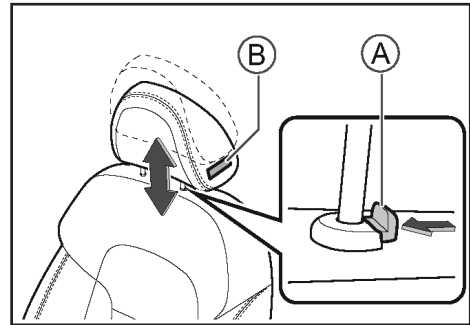

A- دکمه تنظیم پشت‌سری

B- راهنمای نحوه استفاده از پشت‌سری برای خروج اضطراری از خودرو

اگر می‌خواهید موقعیت قرارگیری پشت‌سری بالاتر باشد، کافی است مستقیماً پشت‌سری را تا وضعیت موردنظر بالا ببرید.

صندلی‌های جلو تنظیم دستی صندلی

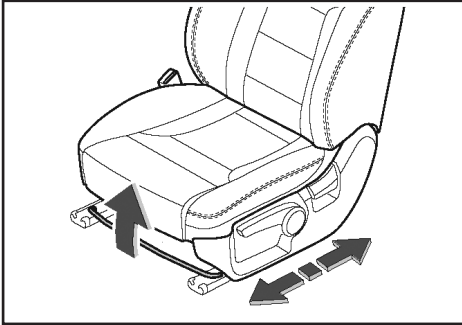

۱. تنظیم وضعیت قرارگیری صندلی

مرکز اهرم تنظیم را نگه دارید و به سمت بالا بکشید. سپس با کمک بدن خود، به آرامی به صندلی فشار وارد کنید و به وضعیت موردنظر حرکت دهید. سپس اهرم را رها کنید.

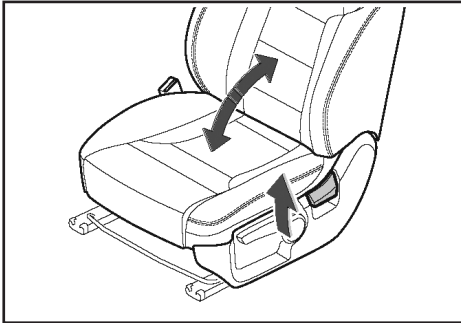

۲. تنظیم خم کردن پشتی صندلی

اهرم تنظیم خم کردن صندلی را به سمت بالا بکشید، سپس تکیه دهید تا صندلی به درجه موردنظر برسد. سپس اهرم را رها کنید.

⚠ هشدار

■ پس از تنظیم پشت‌سری، آن را به سمت پایین فشار دهید تا اطمینان حاصل کنید که در جای خود قفل شده است.

■ هنگامی که پشت‌سری را از صندلی جدا کرده‌اید رانندگی نکنید. در صورت وقوع تصادف، به گردن ضربه سختی وارد خواهد شد و منجر به صدمات شدیدی یا حتی مرگ می‌شود.

پشت‌سری‌های فعال صندلی جلو

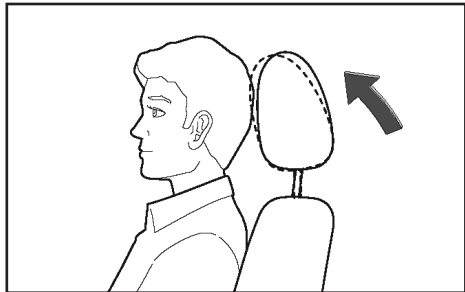

هنگامی که خودرو ضربه‌ای از عقب دریافت کند، با اعمال فشار کمر و قسمت پشت سرنشینان به پشتی صندلی آن‌ها، پشت‌سری کمی به جلو حرکت خواهد کرد تا خطر بروز صدمات به سر و گردن سرنشینان کاهش یابد.

هنگامی که فشار از پشتی صندلی برداشته شود، پشت‌سری بطور خودکار به وضعیت اولیه خود برمی‌گردد.

⚠ احتیاط

حتی اگر ضربه آرامی نیز به پشتی صندلی وارد شود، پشت‌سری کمی حرکت می‌کند.

احتیاط 

هنگام خم کردن پشتی صندلی، لطفاً قبل از انجام تنظیم، اهرم را کامل بکشید. اگر قبل از انجام تنظیم، اهرم کاملاً کشیده نشده باشد، ممکن است مکانیزم صندلی عملکرد مناسبی نداشته باشد.

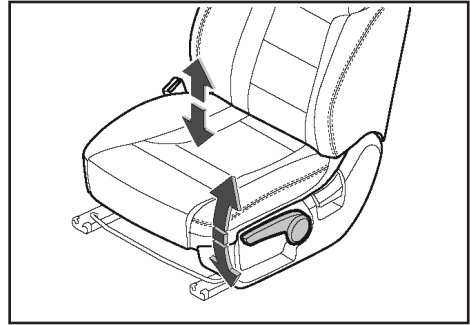

۳. تنظیم ارتفاع صندلی (فقط صندلی راننده)
برای بالا بردن صندلی، اهرم تنظیم ارتفاع را به سمت بالا بکشید. هر باری که اهرم کشیده شود، صندلی به مقدار مشخصی بالا خواهد رفت.
برای پایین آوردن صندلی، اهرم تنظیم ارتفاع را به سمت پایین فشار دهید. هر باری که اهرم فشار داده شود، صندلی به مقدار مشخصی پایین خواهد رفت.

نحوه تنظیم صندلی برقی

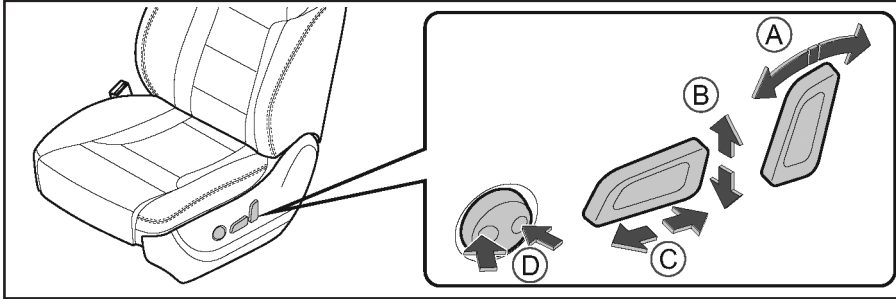

A- تنظیم خم کردن صندلی

B- تنظیم ارتفاع صندلی

C- تنظیم وضعیت قرارگیری صندلی

D- تنظیم قوس کمر

احتیاط ⚠️

فقط صندلی راننده برقی می‌باشد.

هشدار ⚠️

لطفاً هنگام تنظیم صندلی‌های جلو موارد زیر را رعایت کنید. انجام ندادن این موارد ممکن است منجر به صدمات جسمی شدید شود:

- قبل از حرکت اطمینان حاصل کنید که صندلی راننده در وضعیت صحیح قرار دارد.
- هرگز حین رانندگی صندلی را تنظیم نکنید.
- پس از انجام تنظیم دستی صندلی، اطمینان حاصل کنید که صندلی در جای خود قفل شده است.
- صندلی را بیش از حد خم نکنید تا هنگام وقوع تصادف یا برخورد از سر خوردن از زیر کمربند ایمنی جلوگیری شود. کمربند ایمنی فقط هنگامی می‌تواند حداکثر محافظت را ارائه دهد که راننده و سرنشین جلو کاملاً صاف روی صندلی نشسته باشند و کمر آن‌ها بطور صحیح بر روی پشتی صندلی قرار گرفته باشد.

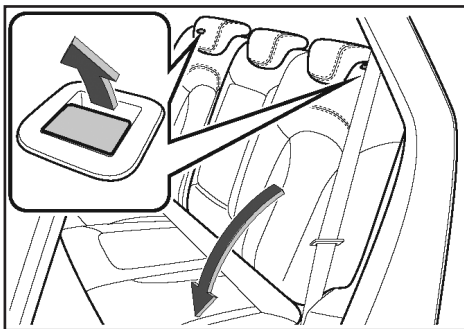

۳. هر دو طرف پشتی صندلی یک ضامن قرار دارد. ضامن را به سمت بالا بکشید تا قفل بخش پشتی صندلی برای خم کردن باز شود.

⚠ هشدار

هنگام جمع کردن پشتی صندلی‌های عقب، لطفاً موارد زیر را رعایت کنید تا از وقوع صدمات جسمی شدید یا حتی مرگ جلوگیری شود:

- حین رانندگی، صندلی‌های عقب را جمع نکنید.
 - حین رانندگی از نشستن افراد روی صندلی‌های جمع شده یا محفظه بار جلوگیری کنید.
 - از ورود کودکان به محفظه بار جلوگیری کنید.
- هنگام برگرداندن پشتی صندلی‌های عقب به حالت ایستاده، لطفاً موارد زیر را رعایت کنید تا از وقوع صدمات جسمی شدید یا حتی مرگ جلوگیری شود: پشتی صندلی را به آرامی به عقب و جلو تکان دهید تا اطمینان حاصل کنید که پشتی صندلی در جای خود قفل شده است.
- بررسی کنید که کمربندهای ایمنی و قفل آن‌ها تاب نخورده باشد و زیر صندلی گیر نکرده باشد.
- کمربندهای ایمنی را در وضعیت صحیح و آماده استفاده قرار دهید.

زیرآرنجی جلو

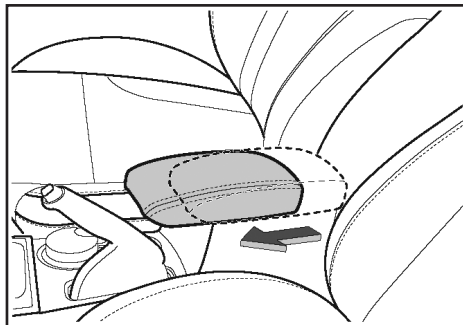

زیرآرنجی کنسول وسط را در وضعیت مناسب تنظیم کنید تا تکیه‌گاه و آسایش بیشتری برای راننده و سرنشین جلو فراهم شود.

صندلی‌های عقب

صندلی عقب را کفی یکپارچه و پشتی‌های مجزا تشکیل می‌دهد.

کفی صندلی به خودرو چسبیده و ثابت است و نمی‌توان آن را خم کرد. پشتی‌های صندلی را می‌توان خم کرد تا محفظه بار بزرگتری ایجاد شود.

جمع کردن صندلی عقب

۱. پشت‌سری را در پایین‌ترین وضعیت ممکن قرار دهید.
۲. کمربندهای ایمنی را به وضعیت اولیه خود برگردانید تا هنگام خم کردن پشتی‌های صندلی عقب، بین آن‌ها گیر نکنند.

گرمکن صندلی جلو

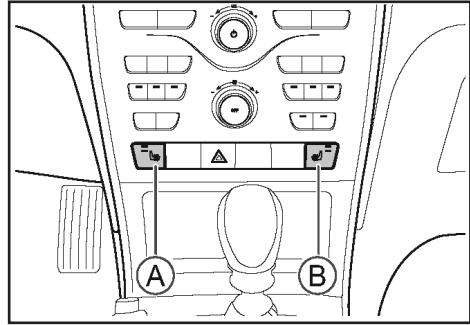

A- دکمه گرمکن صندلی (صندلی راننده)

B- دکمه گرمکن صندلی (صندلی سرنشین جلو)

هنگامی که دکمه استارت در وضعیت ACC یا ON قرار دارد:
دکمه گرمکن صندلی را فشار دهید. با هر بار فشردن این دکمه، مکانیزم گرمکن بین حالت‌های گرمای زیاد، گرمای کم و قفل (LOCK) تغییر وضعیت خواهد داد.

حالت‌ها	شرح عملکرد
حالت گرمای زیاد	دو چراغ نشانگر روشن می‌شوند. صندلی سریع‌تر و با دمای بیشتری گرم می‌شود.
حالت گرمای کم	یک چراغ نشانگر روشن می‌شود. صندلی آرام‌تر و با دمای کمتری گرم می‌شود.
OFF (خاموش)	چراغ‌های نشانگر روشن نمی‌شوند. گرمکن صندلی خاموش می‌شود.

- پس از گرم شدن صندلی به مقدار مناسب، عملکرد گرمکن صندلی بطور خودکار خاموش خواهد شد. با افت دمای صندلی، گرمکن دوباره

شروع به کار خواهد کرد.

- گرمکن پس از ۳۰ دقیقه عملکرد مداوم، خاموش خواهد شد.

⚠ احتیاط

- از مواد آلی (مانند بنزین یا الکل) برای تمیز کردن صندلی‌ها استفاده نکنید. انجام این کار می‌تواند به دستگاه گرمکن و سطح صندلی آسیب بزند.
- برای جلوگیری از تخلیه شارژ باتری، هنگامی که موتور روشن نیست از عملکرد گرمکن صندلی استفاده نکنید.

⚠ هشدار

- سرنشینان هنگام استفاده از عملکرد گرمکن صندلی باید بسیار مراقب باشند، زیرا حتی هنگامی که دمای محیط پایین است، گرمکن می‌تواند منجر به ناراحتی یا سوختگی شود. باید از سرنشینان زیر مراقبت ویژه‌ای به عمل آید:
نوزادان، کودکان، افراد مسن، بیماران یا معلولان؛
افرادی که حساسیت بسیار زیاد پوستی دارند؛
افرادی که هوشیاری کامل ندارند؛
افرادی که به دلیل مصرف داروهای خواب‌آور، هوشیاری کامل ندارند.
- برای جلوگیری از گرم شدن بیش از حد صندلی، هنگامی که گرمکن روشن است هیچ‌گونه کف‌پوش، بالش‌تک یا سایر مواد عایق روی صندلی قرار ندهید.

آینه دید عقب داخلی ضد انعکاس نور خودکار

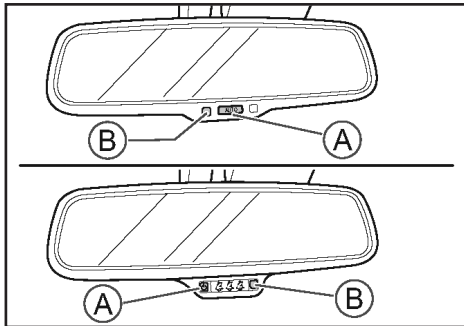

A- دکمه ضد انعکاس نور خودکار
B- چراغ نشانگر

۱. فعال کردن عملکرد ضد انعکاس نور خودکار
دکمه ضد انعکاس نور خودکار را فشار دهید.
چراغ نشانگر روشن خواهد شد و فعال شدن
عملکرد را نشان می‌دهد. در این حالت، آینه
هرگونه نور ایجاد شده پشت سر راننده را حذف
می‌کند.
۲. غیرفعال کردن عملکرد ضد انعکاس نور خودکار
دکمه ضد انعکاس نور خودکار را فشار دهید.
چراغ نشانگر خاموش خواهد شد که نشان‌دهنده
غیرفعال شدن این عملکرد می‌باشد.

آینه‌های دید عقب

i تجهیزات خودرو

لطفاً توجه داشته باشید که این کتابچه راهنما شامل تمام استانداردها، تجهیزات مخصوص و مختص به کشورهای مربوط به این مدل‌ها می‌باشد. بنابراین بعضی از تجهیزات یا عملکردهای شرح داده شده در این کتابچه راهنما ممکن است با خودروی شما مطابقت نداشته باشد یا فقط در کشورهای خاصی در دسترس باشند. لطفاً برای کسب اطلاعات دقیق از این مشخصات با نمایندگی‌های مجاز به‌همین تماس بگیرید.

آینه‌های دید عقب باید تمیز نگه داشته شوند:
قبل از حرکت اطمینان حاصل کنید که در وضعیت مطلوب قرار دارند.

⚠ هشدار

حین رانندگی، آینه دید عقب را تنظیم نکنید. در غیراینصورت باعث می‌شود که راننده کنترل خودرو را از دست بدهد و منجر به وقوع تصادف، صدمات یا حتی مرگ شود.

آینه دید عقب داخل

آینه دید عقب ضد انعکاس نور

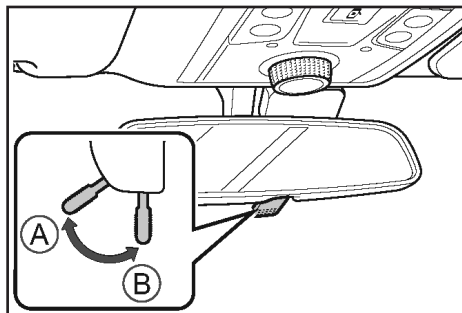

A- وضعیت اصلی
B- وضعیت ضد انعکاس نور

نحوه تنظیم

هنگامی که دکمه استارت در وضعیت ACC یا ON قرار دارد:

۱. دکمه انتخاب را فشار دهید تا آینه بغلی که باید تنظیم شود را انتخاب کنید.
- L: آینه بغل، سمت چپ
- R: آینه بغل، سمت راست
۲. دکمه تنظیم را فشار دهید. می‌توانید از دکمه‌های بالا، پایین، چپ و راست برای تنظیم زاویه آینه بغل استفاده کنید.
۳. پس از اتمام تنظیم، دکمه انتخاب را فشار دهید تا در وضعیت غیرفعال قرار گیرد.

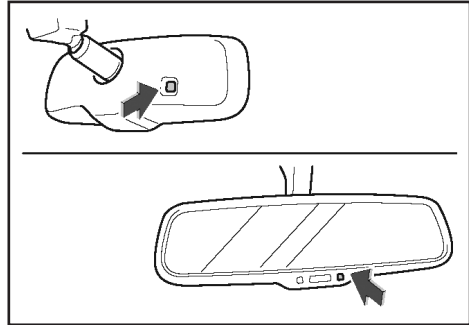

۳. سنسورهای نور

به سنسورهای نور جلو و پشت آینه دید عقب دست نزنید و آن‌ها را نپوشانید تا عملکرد عادی آن حاصل شود.

⚠ هشدار

- هنگام تنظیم آینه بغل، از دستان خود برای حرکت دادن آینه‌ها استفاده نکنید. در غیراینصورت ممکن است باعث شود انگشتان بین آینه و قاب آن گیر کند یا به آینه صدمه بزند.
- تنظیمات آینه بغل را قبل از حرکت انجام دهید.

نحوه جمع کردن آینه

نوع برقی

روش اول: هنگامی که دکمه استارت در وضعیت LOCK یا ACC یا ON قرار دارد، دکمه جمع‌کننده آینه بغل را فشار دهید. پس از آن، آینه‌های بغل بطور خودکار جمع خواهند شد.

روش دوم: هنگامی که دکمه استارت در وضعیت LOCK قرار دارد، دکمه قفل درب روی ریموت کنترل را فشار دهید یا از سیستم PEPS برای قفل کردن درب‌ها استفاده کنید. پس از آن، آینه‌های بغل بطور خودکار جمع خواهند شد.

آینه بغل

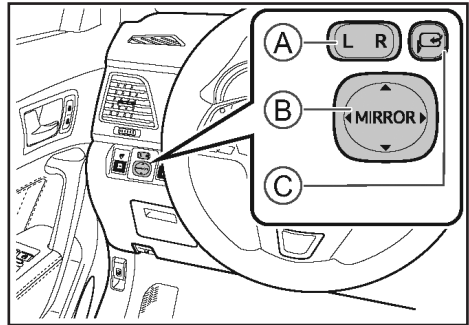

A- دکمه انتخاب

B- دکمه تنظیم آینه

C- دکمه جمع کردن آینه

فصل ۱ : عملکردها / آیینه‌های دید عقب

بخارزدای آینه بغل

می‌توانید از عملکرد بخارزدای آینه بغل برای از بین بردن بخارهای ایجاد شده روی آینه‌های بغل استفاده کنید.

این عملکرد با فشردن دکمه بخارزدای شیشه عقب فعال می‌شود.

⚠ هشدار
هنگام فعال بودن بخارزدای آینه بغل، دمای سطح آن افزایش می‌یابد. در این حالت به آینه بغل دست نزنید تا از سوختگی جلوگیری شود.

⚠ احتیاط

با فعال شدن عملکرد قفل خودکار، آینه بغل‌های برقی بطور خودکار جمع نخواهند شد.

نوع دستی

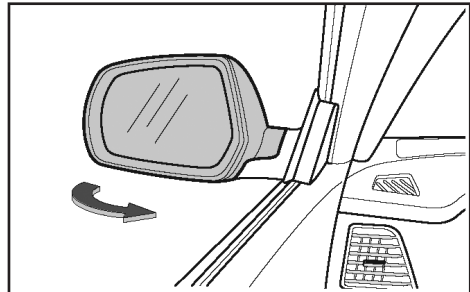

برای جمع کردن آینه بغل، آن را در جهت نشان داده شده حرکت دهید.

قبل از حرکت، باید آینه را در خلاف جهت نشان داده شده فشار دهید تا صدای "باز شدن کامل" آن شنیده شود.

⚠ احتیاط

- قبل از حرکت باید آینه‌های بغل را کاملاً باز کنید.
- هنگام جمع یا باز کردن آینه‌ها بصورت دستی، قبل از حرکت دادن آینه، آن را مقداری به سمت بالا فشار دهید. انجام این کار، از اعمال نیروی زیاد به آینه و آسیب به قطعات داخلی آن جلوگیری می‌کند.

⚠ هشدار

هنگامی که آینه‌های بغل جمع شده‌اند اقدام به رانندگی نکنید.

در غیراینصورت به دلیل اینکه راننده قادر به مشاهده شرایط ترافیکی پشت خودرو نمی‌باشد ممکن است منجر به وقوع تصادف شود.

غربلیک فرمان

شده است.

هشدار ⚠️

- تنظیم غربلیک فرمان نباید حین حرکت انجام گیرد.
- پس از تنظیم غربلیک فرمان لازم است اطمینان حاصل کنید که در جای خود قفل شده است.

باربند

i تجهیزات خودرو

لطفاً توجه داشته باشید که این کتابچه راهنما شامل تمام استانداردها، تجهیزات مخصوص و مختص به کشورهای مربوط به این مدل‌ها می‌باشد. بنابراین بعضی از تجهیزات یا عملکردهای شرح داده شده در این کتابچه راهنما ممکن است با خودروی شما مطابقت نداشته باشد یا فقط در کشورهای خاصی در دسترس باشند. لطفاً برای کسب اطلاعات دقیق از این مشخصات با نمایندگی‌های مجاز بهمن تماس بگیرید.

این خودرو مجهز به باربندی می‌باشد که ضریب مقاومت در برابر باد بسیار کمی دارد. باربند فقط استفاده تزئینی دارد.

احتیاط ⚠️

باربند قطعه تزئینی خودرو می‌باشد، بنابراین از آن برای حمل اشیاء استفاده نکنید تا خودرو آسیب نبیند.

i تجهیزات خودرو

لطفاً توجه داشته باشید که این کتابچه راهنما شامل تمام استانداردها، تجهیزات مخصوص و مختص به کشورهای مربوط به این مدل‌ها می‌باشد. بنابراین بعضی از تجهیزات یا عملکردهای شرح داده شده در این کتابچه راهنما ممکن است با خودروی شما مطابقت نداشته باشد یا فقط در کشورهای خاصی در دسترس باشند. لطفاً برای کسب اطلاعات دقیق از این مشخصات با نمایندگی‌های مجاز بهمن تماس بگیرید.

نحوه تنظیم

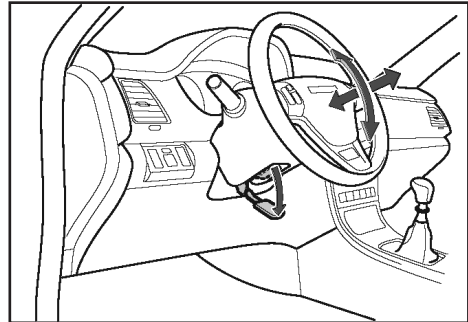

۱. اهرم تنظیم زیر غربلیک فرمان را تا پایین‌ترین وضعیت ممکن فشار دهید؛
۲. غربلیک فرمان را به سمت بالا، پایین، داخل و بیرون حرکت دهید تا با قفسه سینه شما در یک راستا قرار گیرد؛
۳. اهرم تنظیم را به سمت بالا فشار دهید تا غربلیک فرمان قفل شود؛
۴. سعی کنید غربلیک فرمان را حرکت دهید تا اطمینان حاصل کنید که در جای خود قفل

کنترل چراغ‌ها

i تجهیزات خودرو

لطفاً توجه داشته باشید که این کتابچه راهنما شامل تمام استانداردها، تجهیزات مخصوص و مختص به کشورهای مربوط به این مدل‌ها می‌باشد. بنابراین بعضی از تجهیزات یا عملکردهای شرح داده شده در این کتابچه راهنما ممکن است با خودروی شما مطابقت نداشته باشد یا فقط در کشورهای خاصی در دسترس باشند. لطفاً برای کسب اطلاعات دقیق از این مشخصات با نمایندگی‌های مجاز بهمن تماس بگیرید.

محل قرارگیری چراغ‌های خودرو

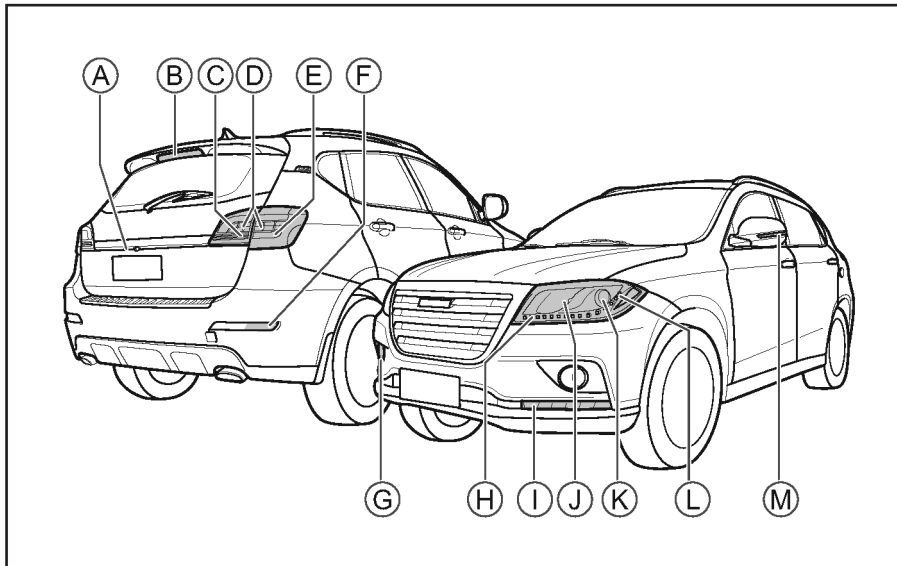

- | | |
|----------------------------|--------------------------|
| A- چراغ پلاک | H- چراغ کوچک جلو |
| B- چراغ ترمز سوم | I- چراغ رانندگی در روز |
| C- چراغ حرکت دنده عقب | J- چراغ نور بالا |
| D- چراغ ترمز/ چراغ خطر عقب | K- چراغ نور پایین |
| E- چراغ راهنمای عقب | L- چراغ راهنمای جلو |
| F- چراغ مه‌شکن عقب | M- چراغ راهنمای روی آینه |
| G- چراغ مه‌شکن جلو | |

کلید ترکیبی چراغ‌ها

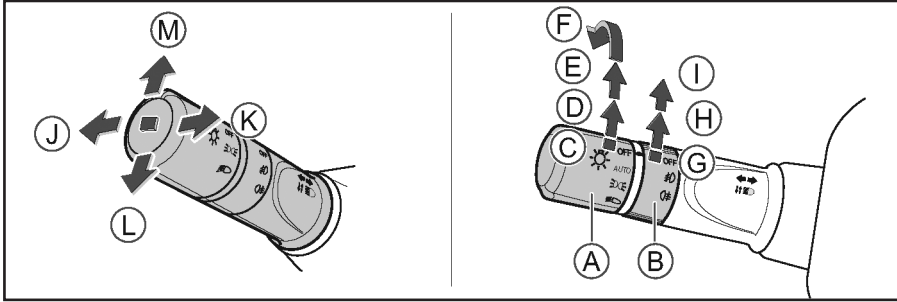

G- خاموش کردن چراغ‌های مه‌شکن

H- چراغ مه‌شکن جلو

I- چراغ مه‌شکن عقب

J- چراغ نور بالا

K- چراغ علامت دادن با نور بالا

L- چراغ راهنمای سمت چپ

M- چراغ راهنمای سمت راست

A- کلید روشنایی اصلی

B- کلید چراغ مه‌شکن

C- خاموش کردن تمام چراغ‌ها

D- کنترل خودکار چراغ جلو

E- چراغ‌های موقعیت (چراغ کوچک،

چراغ روی پلاک، چراغ صفحه کیلومتر)

F- چراغ نورپایین

چراغ‌های خودکار

هنگامی که دکمه استارت در وضعیت ON و کلید روشنایی اصلی در وضعیت AUTO قرار گرفته‌اند، بنابر روشنایی محیط، چراغ‌های موقعیت و چراغ نور پایین بطور خودکار روشن و خاموش خواهند شد.

⚠ احتیاط

- هنگامی که در طول روز به دلیل وجود مه، دید اطراف تحت تأثیر قرار می‌گیرد، این چراغ‌ها بطور خودکار روشن نخواهند شد. لطفاً در این شرایط، این چراغ‌ها را بصورت دستی روشن کنید.
- بدیهی است کنترل خودکار روشنایی بعنوان یکی از گزینه‌های قابل انتخاب می‌باشد و همواره راننده مسئول روشنایی چراغ‌های خودرو است.

سنسور چراغ‌ها و بارندگی

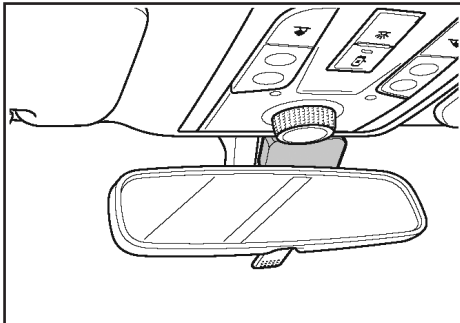

سنسور تشخیص نور و باران در مرکز شیشه جلو قرار دارد.

چراغ‌های نور بالا و نور پایین

برای روشن شدن چراغ‌های نور بالا و نور پایین، دکمه استارت باید در وضعیت ON قرار گرفته باشد.

چراغ نور پایین

کلید روشنایی اصلی را به وضعیت نور پایین بچرخانید تا چراغ نور پایین روشن شود.

چراغ نور بالا

هنگامی که چراغ نور پایین روشن شده است، دسته راهنما را به سمت داخل فشار دهید تا چراغ نور بالا روشن شود.

علامت دادن با نور بالا

دسته راهنما را به سمت بالا بکشید تا چراغ نور بالا روشن شود.

هنگام سبقت از خودروی دیگر، می‌توانید این عملکرد را به نشانه هشدار تکرار کنید.

⚠ احتیاط

- هنگام رانندگی، از چراغ‌های موقعیت به جای چراغ نور پایین استفاده نکنید. در غیراینصورت ممکن است منجر به وقوع تصادف شود.
- این مورد به این خاطر است که چراغ‌های موقعیت، خروجی نور کم و نامناسبی برای روشن کردن جاده یا جلب توجه سایر خودروها دارد. بنابراین لطفاً هنگام تاریک شدن محیط اطراف یا دید نامناسب، چراغ‌های نور پایین را روشن کنید.

چراغ‌های راهنما

عملکرد چراغ راهنما

هنگامی که دکمه استارت در وضعیت ON قرار دارد: دسته راهنما را به سمت پایین فشار دهید. چراغ راهنمای سمت چپ چشمک خواهد زد. دسته راهنما را به سمت بالا فشار دهید. چراغ راهنما سمت راست چشمک خواهد زد. هنگام چشمک زدن چراغ گردش، نشانگر گردش نیز روی صفحه کیلومتر بطور همزمان چشمک خواهد زد.

عملکرد علامت عبور از خط‌کشی جاده

هنگام عبور از خط‌کشی جاده، دسته راهنما را به آرامی به سمت بالا یا پایین حرکت دهید. پس از رها کردن دسته راهنما، بطور خودکار به وضعیت اولیه خود برمی‌گردد. چراغ‌های راهنما ۳ بار به نشانه عبور از خط‌کشی جاده چشمک خواهند زد.

چراغ‌های مه‌شکن جلو و عقب

چراغ مه‌شکن جلو

هنگامی که دکمه استارت در وضعیت ON قرار دارد و چراغ‌های کوچک روشن می‌باشند، کلید چراغ مه‌شکن را به وضعیت چراغ مه‌شکن جلو بچرخانید تا چراغ مه‌شکن جلو روشن شود.

چراغ مه‌شکن عقب

هنگامی که چراغ مه‌شکن جلو روشن شده است، کلید را به وضعیت چراغ مه‌شکن عقب بچرخانید. در این حالت چراغ مه‌شکن عقب روشن می‌شود درحالی‌که چراغ مه‌شکن جلو روشن مانده است. کلید را رها کنید تا به وضعیت چراغ مه‌شکن جلو برگردد. برای خاموش کردن چراغ مه‌شکن عقب، کلید چراغ مه‌شکن را دوباره به وضعیت چراغ مه‌شکن عقب بچرخانید و سپس رها کنید.

احتیاط

هنگامی که چراغ مه‌شکن جلو را خاموش کنید، چراغ مه‌شکن عقب خاموش نخواهد شد. برای خاموش کردن آن باید کلید چراغ مه‌شکن را بار دیگر به وضعیت چراغ مه‌شکن عقب بچرخانید یا چراغ‌های کمکی را خاموش کنید.

چراغ پارک خودرو

اگر می‌خواهید خودرو را بطور موقت بدون حضور سرنشین پارک کنید، توصیه می‌کنیم که چراغ پارک خودرو را روشن کنید تا محل قرارگیری خودروی خود را به سایر خودروها اطلاع دهید. چراغ پارک خودرو فقط زمانی روشن خواهد شد که دکمه استارت در وضعیت LOCK قرار گرفته باشد و تمام چراغ‌های بیرونی خودرو خاموش شده باشد.

دسته راهنما را به سمت بالا یا پایین فشار دهید تا چراغ پارک خودروی سمت چپ یا راست روشن شود.

احتیاط

- لطفاً هنگام استفاده از چراغ پارک خودرو، قوانین راهنمایی و رانندگی را رعایت کنید.
- اگر هنگامی که چراغ پارک خودرو روشن شود، سطح شارژ باتری کمتر از ۱۰ ولت باشد، چراغ پارک خودرو بطور خودکار خاموش خواهد شد.

هشدار 
چراغ‌های رانندگی در روز برای رانندگی در شب طراحی نشده‌اند.

عملکرد روشن کردن مسیر پیش‌رو

با فراهم شدن شرایط زیر، چراغ‌های جلو، ۳۰ ثانیه دیگر نیز روشن خواهند ماند تا در تاریکی مطلق خودرو را ترک نکنید:

هنگامی که دکمه استارت در وضعیت LOCK و کلید چراغ‌ها در وضعیت AUTO قرار داشته باشند و درب‌های خودرو به درستی از بیرون خودرو قفل شده باشند، چراغ‌های جلو براساس روشنایی محیط روشن خواهند ماند.

روشنایی کمکی چراغ مه‌شکن

هنگام گردش در پیچ تند یا پارک خودرو که راننده به دید بهتری نیاز دارد، چراغ‌های مه‌شکن باید به‌عنوان روشنایی کمکی مورد استفاده قرار گیرند:
- هنگامی که خودرو به سمت چپ یا راست می‌چرخد، چراغ مه‌شکن همان سمت روشن خواهد شد؛

- هنگامی که خودرو در حالت دنده عقب است، هر دو چراغ مه‌شکن روشن خواهند شد.

چراغ هشدار خطر (فلاشر)

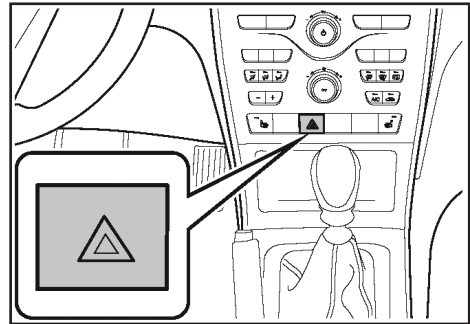

اگر در خودرو نقص عملکردی به وجود بیاید یا تصادفی رخ دهد یا سایر شرایط مشابه، لطفاً چراغ هشدار خطر را روشن کنید تا به سایر خودروها اطلاع دهید.

دکمه هشدار خطر را فشار دهید.

تمام چراغ‌های راهنما و نشانگرهای راهنمای روی صفحه کیلومتر یکبار چشمک خواهند زد. دکمه را دوباره فشار دهید تا چراغ هشدار خطر خاموش شود.

چراغ رانندگی روز

برای این که سایر راننده‌ها دید بهتری به خودروی شما داشته باشند، هر بار که موتور روشن می‌شود، چراغ رانندگی در روز نیز روشن خواهد شد.
چراغ رانندگی در روز تحت شرایط زیر خاموش خواهد شد:

- هنگامی که چراغ‌های موقعیت (چراغ کوچک، چراغ روی پلاک و غیره) یا چراغ جلو روشن شود.

- هنگامی که موتور خاموش شود.

کلید تنظیم ارتفاع نور چراغ جلو تنظیم برقی

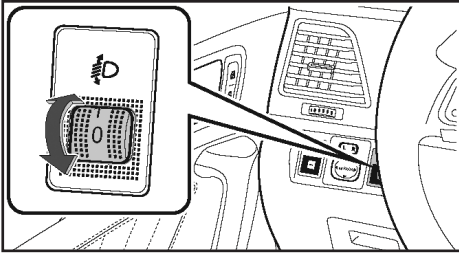

هنگامی که چراغ نور پایین روشن شده است، کلید تنظیم ارتفاع نور چراغ جلو را برای تنظیم ارتفاع چراغ نور پایین بچرخانید.

بر اساس بار موجود در خودرو، تنظیمات زیر را انجام دهید:

وضعیت کلید	وضعیت بار و سرنشینان	
	سرنشینان	بار
۰	راننده	بدون بار
۱	راننده + سرنشین جلو	بدون بار
۲	تمام سرنشینان	بدون بار
	فقط راننده	بار کامل
۳	تمام سرنشینان	بار کامل

سیستم تنظیم سطح خودکار

سیستم تنظیم سطح خودکار (ALS)، ارتفاع چراغ نور پایین را بر اساس میزان بار خودرو تنظیم خواهد کرد.

⚠ احتیاط

برای روشن شدن چراغ‌های مه‌شکن جلو برای روشنایی کمکی، شرایط زیر باید فراهم شود:

۱. هنگامی که خودرو با موتور روشن بدون حرکت می‌باشد یا هنگامی که خودرو با سرعت کمتر از ۴۰ کیلومتر بر ساعت حرکت می‌کند.

۲. هنگامی که چراغ نور پایین از قبل روشن شده است یا هنگامی که کلید چراغ‌ها در وضعیت AUTO قرار دارد و چراغ نور پایین براساس روشنایی محیط بطور خودکار روشن می‌شود.

۳. هنگامی که نشانگر چراغ راهنما روشن شده باشد یا هنگامی که غربلیک فرمان بیش از ۶۰ درجه چرخیده باشد.

۴. هنگامی که چراغ مه‌شکن جلو روشن نشده باشد.

بوق هشدار چراغ‌ها

هنگامی که چراغ‌های موقعیت روشن شده باشد و درب راننده باز باشد، در صفحه کیلومتر بوق هشدار به صدا در خواهد آمد تا خاموش کردن چراغ‌ها را به راننده یادآوری کند.

⚠ احتیاط

حتی اگر شرایط به صدا درآمدن بوق هشدار بدون تغییر باقی بماند، بوق هشدار پس از یک دقیقه متوقف خواهد شد.

سیستم شستشوی چراغ جلو

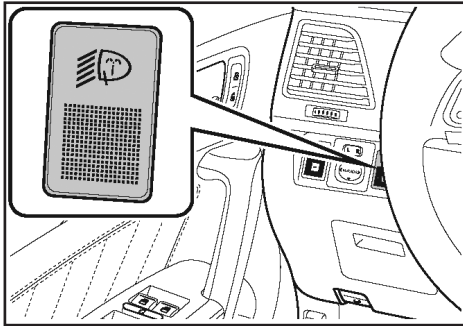

هنگامی که دکمه استارت در وضعیت ON قرار دارد و چراغ نور پایین روشن شده است، می‌توانید این سیستم را فعال کنید:

روش اول:

قسمت بالایی دکمه شستشوی چراغ جلو که علامت "☰" دارد را فشار دهید. چراغ جلو بلافاصله تمیز خواهد شد.

روش دوم:

هنگامی که عملکرد تمیزکننده شیشه جلو، ۵ بار پشت سرهم فعال شود، سیستم شستشوی چراغ جلو فعال شده و چراغ جلو بلافاصله بطور خودکار تمیز خواهد شد.

کلید تنظیم کننده روشنایی صفحه کیلومتر

می‌توانید با استفاده از دکمه تنظیم کننده روشنایی صفحه کیلومتر، نور پس‌زمینه صفحه کیلومتر را تنظیم کنید.

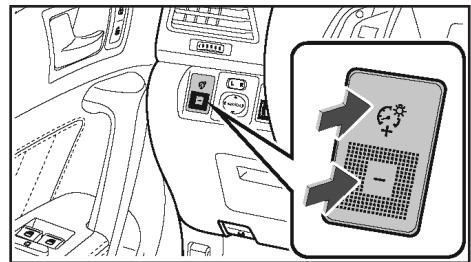

- قسمت "+" دکمه تنظیم را فشار دهید تا نور پس‌زمینه صفحه کیلومتر افزایش یابد. در مقابل، قسمت "-" را فشار دهید تا نور پس‌زمینه صفحه کیلومتر کاهش یابد.
- پس از روشن شدن چراغ‌های موقعیت، نور پس‌زمینه صفحه کیلومتر بطور خودکار تاریکتر خواهد شد. با خاموش شدن چراغ‌ها، نور پس‌زمینه صفحه کیلومتر روشن‌تر خواهد شد.

⚠ احتیاط

- بیرون آوردن نازل از سپر با دست اکیداً ممنوع است.
- هنگام استفاده از این عملکرد، سان‌روف و تمام درب و شیشه‌ها را ببندید.
- اگر محل قرارگیری نازل از سپر بیرون آمد، آن را با دست به داخل سپر فشار ندهید. برای کسب راهنمایی با نمایندگی‌های مجاز بهمن مشورت نمایید.

نوع ۱

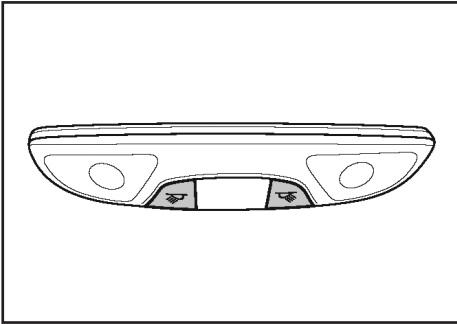

کلید را فشار دهید تا چراغ سقف سمت موردنظر روشن یا خاموش شود. پس از فعال کردن عملکرد کنترل درب، چراغ سقف براساس وضعیت درب خودرو بطور خودکار روشن یا خاموش خواهد شد.

نوع ۲

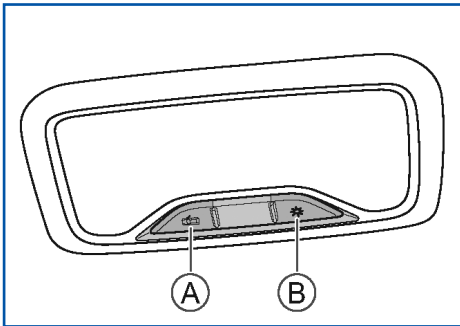

A- کلید کنترل درب

B- کلید چراغ سقف

با فشردن کلید چراغ سقف، می‌توانید چراغ سقف را روشن یا خاموش کنید.

چراغ‌های داخل خودرو

چراغ مطالعه

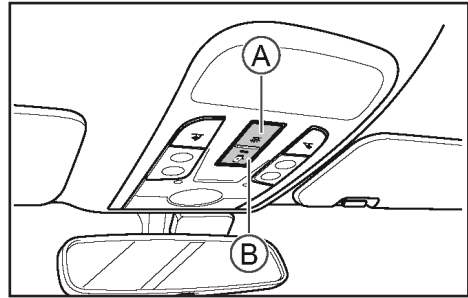

A- کلید چراغ مطالعه

B- کلید کنترل درب

کلید چراغ مطالعه

با فشردن این کلید می‌توانید چراغ مطالعه را روشن یا خاموش کنید.

عملکرد کنترل درب

با فشردن این کلید می‌توانید عملکرد کنترل درب را فعال یا غیرفعال کنید. پس از فعال کردن عملکرد کنترل درب، چراغ مطالعه براساس وضعیت درب خودرو بطور خودکار روشن یا خاموش خواهد شد.

چراغ سقف

چراغ سقف، در قسمت سقف، بالای صندلی‌های عقب قرار دارد. می‌توان از این چراغ برای روشن کردن قسمت عقب داخل خودرو استفاده کرد.

با فشردن کلید کنترل درب، می‌توانید عملکرد کنترل درب را فعال یا غیرفعال کنید. پس از فعال کردن عملکرد کنترل درب، چراغ سقف براساس وضعیت درب خودرو بطور خودکار روشن یا خاموش خواهد شد.

چراغ نقشه

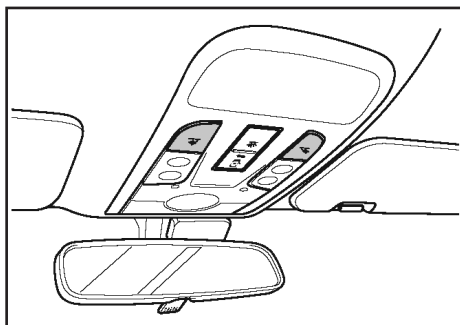

کلید را فشار دهید تا چراغ نقشه سمت موردنظر روشن یا خاموش شود.

چراغ محفظه بار

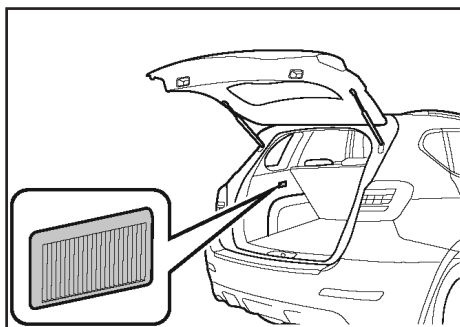

چراغ محفظه بار بر روی ستون سمت چپ داخل محفظه بار قرار دارد.

هنگامی که درب محفظه بار باز شود، چراغ محفظه بار بطور خودکار روشن خواهد شد.

کنترل برف پاک‌کن‌ها

i تجهیزات خودرو

لطفاً توجه داشته باشید که این کتابچه راهنما شامل تمام استانداردها، تجهیزات مخصوص و مختص به کشورهای مربوط به این مدل‌ها می‌باشد. بنابراین بعضی از تجهیزات یا عملکردهای شرح داده شده در این کتابچه راهنما ممکن است با خودروی شما مطابقت نداشته باشد یا فقط در کشورهای خاصی در دسترس باشند. لطفاً برای کسب اطلاعات دقیق از این مشخصات با نمایندگی‌های مجاز بهمن تماس بگیرید.

هنگامی که دکمه استارت در وضعیت ON قرار دارد می‌توانید با استفاده از این عملکرد، شیشه‌های جلو و عقب را تمیز کنید.

برف پاک‌کن شیشه جلو

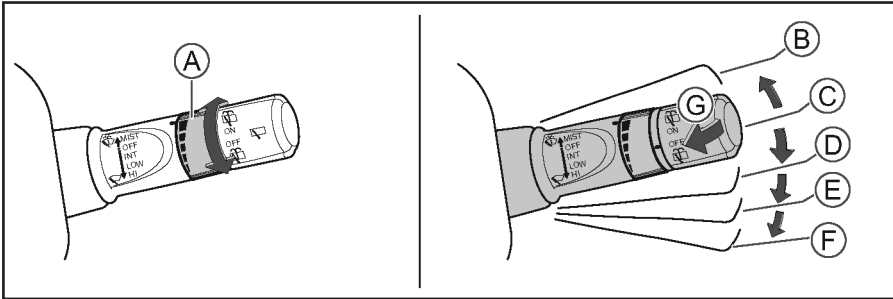

A- کلید تنظیم

B- حرکت رفت و برگشت برف پاک‌کن جلو

دسته برف پاک‌کن را به سمت بالا و وضعیت MIST بکشید. برف پاک‌کن جلو یکبار عمل خواهد کرد. با رها کردن دسته برف پاک‌کن، به حالت وضعیت اولیه خود برمی‌گردد.

C- خاموش کردن برف پاک‌کن جلو (OFF)

D- حرکت متناوب (INT)

در این حالت، می‌توانید کلید تنظیم را برای تنظیم تناوب حرکت برف پاک‌کن بچرخانید.

E- حرکت آهسته (LOW)

F- حرکت سریع (HI)

G- تمیز کردن شیشه جلو

دسته برف پاک‌کن را به سمت بالا بکشید. برف پاک‌کن جلو، سطح شیشه را با مایع شیشه‌شوی تمیز می‌کند.

فصل ۱: عملکردها / کنترل برف پاک‌کن‌ها



- اگر روی شیشه یخ یا سنگ‌ریزه وجود دارد، لطفاً عملکرد برف‌پاک‌کن را غیرفعال کنید و پس از پاکسازی این موارد، برف‌پاک‌کن را فعال کنید.
- قبل از استفاده از برف‌پاک‌کن در شرایط جوی سرد، بررسی کنید که تیغه برف‌پاک‌کن به شیشه نچسبیده باشد. اگر تیغه برف‌پاک‌کن به شیشه چسبیده است، فعال کردن آن در این شرایط می‌تواند به موتور برف‌پاک‌کن آسیب بزند. لطفاً قبل از استفاده از برف‌پاک‌کن بخارزدا را روشن کنید تا یخ کاملاً آب شود.

برف پاک‌کن خودکار

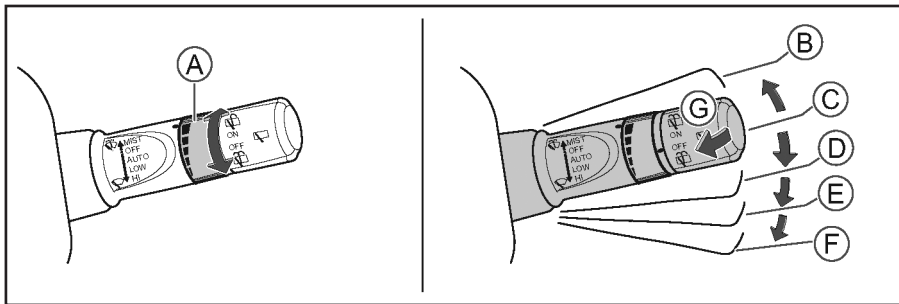

- A- کلید تنظیم
- B- حرکت رفت و برگشت برف‌پاک‌کن جلو یک بار (MIST)
- دسته برف‌پاک‌کن را به سمت بالا و وضعیت MIST بکشید. برف‌پاک‌کن جلو یکبار عمل خواهد کرد. با رها کردن دسته برف‌پاک‌کن، به وضعیت اولیه خود برمی‌گردد.
- C- خاموش کردن برف‌پاک‌کن جلو (OFF)
- D- حالت خودکار
- در این حالت، از کلید تنظیم برای تغییر تنظیمات حساسیت سنسور تشخیص نور و باران استفاده کنید تا تناوب حرکت برف‌پاک‌کن براساس میزان بارش را مشخص کنید.
- E- حرکت آهسته (LOW)
- F- حرکت سریع (HI)
- G- تمیز کردن شیشه جلو
- دسته برف‌پاک‌کن را به سمت بالا بکشید. برف‌پاک‌کن جلو، سطح شیشه را با مایع شیشه‌شوی تمیز می‌کند.

سنسور تشخیص نور و باران

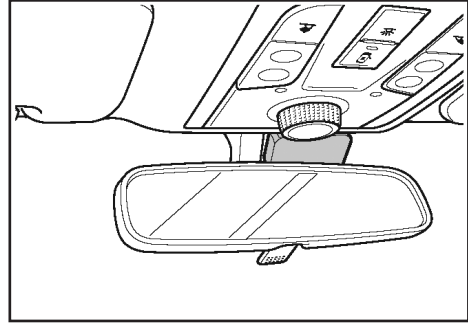

سنسور تشخیص نور و باران در مرکز شیشه جلو قرار گرفته است. می‌توانید تناوب حرکت برف پاک‌کن را با تنظیم حساسیت سنسور و به وسیله کلید تنظیم، کنترل کنید.

⚠ احتیاط

- هنگام شست‌وشوی خودرو در فصل گرم یا هنگامی که بارندگی وجود ندارد، لازم است که سیستم برف پاک‌کن خودکار را خاموش کنید. در غیراینصورت منجر به عملکرد ناخواسته برف پاک‌کن می‌شود.
- از آنجایی که برف پاک‌کن به دلیل مشکلاتی مانند برف جمع شده روی شیشه، از کار باز می‌ایستد، لطفاً برف پاک‌کن را خاموش کرده و خودرو را در مکانی امن پارک کنید. سپس برف یا سایر موارد جمع شده روی شیشه را بردارید تا برف پاک‌کن به عملکرد عادی خود ادامه دهد.
- در آب و هوای برفی گاهی اوقات ممکن است دانه‌های برف با سنسور تشخیص نور و باران برخورد کنند. این مورد باعث نقص عملکرد سنسور و اختلال در عملکرد برف پاک‌کن می‌شود.

برف پاک‌کن شیشه عقب

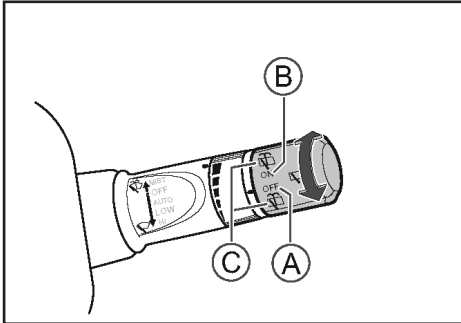

- A- خاموش کردن برف پاک‌کن عقب
- B- روشن کردن برف پاک‌کن عقب
- C- تمیز کردن شیشه عقب

کلید برف پاک‌کن را به سمت بالا یا پایین و وضعیت تمیز کردن شیشه عقب چرخانده و نگه دارید. برف پاک‌کن عقب با استفاده از مایع شیشه‌شوی به تمیز کردن شیشه می‌پردازد. کلید را رها کنید تا به وضعیت اولیه خود برگردد.

بوق

i تجهیزات خودرو

لطفاً توجه داشته باشید که این کتابچه راهنما شامل تمام استانداردها، تجهیزات مخصوص و مختص به کشورهای مربوط به این مدل‌ها می‌باشد. بنابراین بعضی از تجهیزات یا عملکردهای شرح داده شده در این کتابچه راهنما ممکن است با خودروی شما مطابقت نداشته باشد یا فقط در کشورهای خاصی در دسترس باشند. لطفاً برای کسب اطلاعات دقیق از این مشخصات با نمایندگی‌های مجاز بهمن تماس بگیرید.

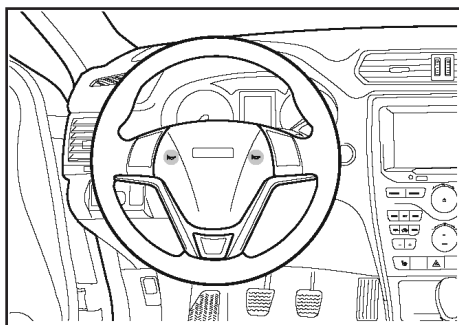

علامت بوق روی غربلیک فرمان را طبق تصویر پیدا کنید. علامت را فشار دهید تا بوق به صدا درآید.

⚠ احتیاط

پس از تنظیم غربلیک فرمان اطمینان حاصل کنید که در جای خود قفل شده است. در غیراینصورت باعث کار نکردن بوق می‌شود.

سیستم تهویه مطبوع

i تجهیزات خودرو



لطفاً توجه داشته باشید که این کتابچه راهنما شامل تمام استانداردها، تجهیزات مخصوص و مختص به کشورهای مربوط به این مدل‌ها می‌باشد. بنابراین بعضی از تجهیزات یا عملکردهای شرح داده شده در این کتابچه راهنما ممکن است با خودروی شما مطابقت نداشته باشد یا فقط در کشورهای خاصی در دسترس باشند. لطفاً برای کسب اطلاعات دقیق از این مشخصات با نمایندگی‌های مجاز بهمن تماس بگیرید.

عملکردهای تهویه مطبوع

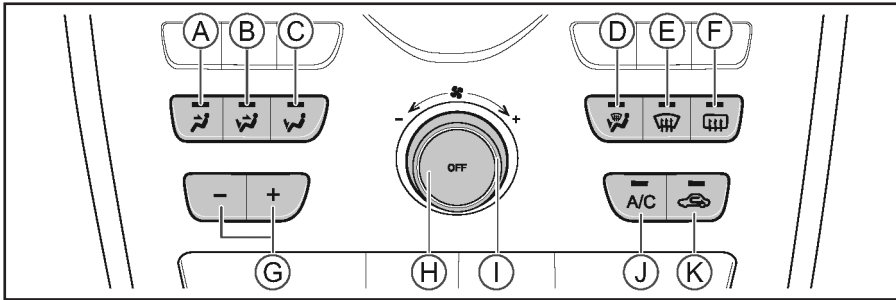
معرفی دکمه‌ها

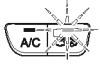

- | | |
|---|--|
| <p>G- دکمه تنظیم دما</p> <p>H- دکمه OFF (خاموش کردن)</p> <p>I- کلید تنظیم میزان جریان هوا</p> <p>J- دکمه A/C (تهویه مطبوع)</p> <p>K- دکمه گردش هوای داخل یا ورود هوای بیرون</p> | <p>A- دکمه تنظیم هوا به سمت صورت</p> <p>B- دکمه تنظیم هوا به سمت صورت و پاها</p> <p>C- دکمه تنظیم هوا به پاها</p> <p>D- دکمه تنظیم هوا به سمت پاها و بخارزدایی</p> <p>E- دکمه بخارزدای جلو</p> <p>F- دکمه بخارزدای عقب</p> |
|---|--|

عملکردها	راهنمای دکمه
هنگامی که چرخش هوای داخل فعال شود، چراغ نشانگر روشن می‌شود و آیکن "چرخش" بر روی صفحه نمایشگر نشان داده می‌شود. در این حالت، هوای بیرون وارد خودرو نمی‌شود.	
هنگامی که حالت ورود هوای بیرون فعال شود، چراغ نشانگر خاموش می‌شود و آیکن "بر روی صفحه نمایشگر نشان داده می‌شود به معنای این است که هوای بیرون وارد خودرو می‌شود.	

احتیاط
<p>۱. حالت ورود هوای بیرون باید در شرایط عادی مورد استفاده قرار گیرد.</p> <p>۲. لطفاً اگر در تونل رانندگی می‌کنید، در ترافیک مانده‌اید که هوای بیرون به شدت آلوده است، یا اگر می‌خواهید حداکثر لذت را از سیستم تهویه مطبوع ببرید، حالت گردش هوای داخل را فعال کنید.</p>

دکمه حالت‌های دریچه خروجی هوا

یکی از دکمه‌های فن را فشار دهید. چراغ نشانگر روشن خواهد شد و حالت انتخاب شده مطابق توضیحات زیر بر روی صفحه نمایشگر نشان داده می‌شود:

- دکمه تنظیم هوا به سمت صورت
هوا از دریچه وسط داشبورد و همچنین دو دریچه کناری جریان خواهد داشت.
- دکمه تنظیم هوا به سمت صورت و پاها
هوا از دو قسمت جریان می‌یابد: از دریچه‌های داشبورد و دریچه‌های کف خودرو.

دکمه A/C

دکمه A/C را فشار دهید تا چراغ نشانگر آن روشن شود. پس از شروع به کار کمپرسور، دما و رطوبت داخل خودرو کاهش می‌یابد.

دکمه OFF (خاموش کردن)

دکمه OFF را فشار دهید. نمایشگر، خاموش شدن تهویه هوا را نشان خواهد داد. صفحه سیستم تهویه مطبوع نیز خاموش خواهد شد (تمام آیکن‌های سیستم تهویه مطبوع).

دکمه تنظیم دما

دکمه تنظیم دما را فشار دهید تا میزان دمای موردنظر را انتخاب کنید.

می‌توانید یکی از ۷ حالت تنظیمات دما را مطابق اطلاعاتی که بر روی صفحه نمایشگر نشان داده می‌شود انتخاب کنید.

کلید تنظیم میزان جریان هوا

کلید تنظیم جریان هوا را بچرخانید تا تنظیمات جریان هوا را انجام دهید. برای داشتن جریان هوای قوی‌تر، کلید را در جهت حرکت عقربه‌های ساعت و برای داشتن جریان هوای ضعیف‌تر، کلید را در جهت عکس حرکت عقربه‌های ساعت بچرخانید. جریان هوای تنظیم شده بر روی نمایشگر نشان داده خواهد شد. می‌توانید یکی از ۸ حالت تنظیم موجود را انتخاب کنید.

دکمه گردش هوای داخل یا ورود هوای بیرون

دکمه گردش هوای داخل و ورود هوای بیرون را فشار دهید تا بین این دو حالت تغییر وضعیت دهید.



احتیاط

هنگامی که موتور روشن نمی‌باشد، از عملکرد بخارزدای عقب برای مدت طولانی استفاده نکنید. در غیراینصورت باعث تخلیه شارژ باتری می‌شود.

معرفی عملکردها

سرمایش (کولر)

هنگامی که موتور روشن است:

۱. میزان هوای خروجی مورد نظر را تنظیم کنید تا A/C روشن شود و آن را در درجه زیاد قرار دهید تا هوای داخل خودرو سریعتر سرد شود.
۲. دکمه A/C را فشار دهید تا چراغ نشانگر آن روشن و کمپرسور فعال شود.
۳. دمای موردنظر را تنظیم کنید.
۴. انتخاب حالت گردش هوای داخل، سرعت سرمایش را افزایش می‌دهد و به بهبود مصرف سوخت و آسایش در رانندگی کمک می‌کند.

گرمایش (بخاری)

هنگامی که موتور روشن است:

۱. میزان هوای خروجی مورد نظر را تنظیم کنید تا فن سیستم تهویه هوا روشن شود و آن را در درجه زیاد قرار دهید تا هوای داخل خودرو سریعتر گرم شود.
۲. دمای موردنظر را تنظیم کنید.
۳. انتخاب حالت گردش هوای داخل، سرعت گرمایش را افزایش می‌دهد و به بهبود مصرف سوخت و آسایش در رانندگی کمک می‌کند.

- دکمه تنظیم هوا به سمت پاها

هوا از دریچه‌های کف خودرو جریان می‌یابد.

- دکمه تنظیم هوا به سمت پاها و بخارزدایی

هوا از دو قسمت جریان می‌یابد: از دریچه‌های کف

خودرو و از دریچه بخارزدای پایین شیشه جلو

دکمه بخارزدای جلو

هنگامی که شیشه جلو یا شیشه‌های کنار بخار یا مه گرفته است، دکمه بخارزدای جلو را فشار دهید. چراغ نشانگر روشن و آیکون "☼" بر روی نمایشگر نمایش داده خواهد شد.

دکمه بخارزدای عقب

هنگامی که شیشه عقب بخار یا مه گرفته است، دکمه بخارزدای عقب را فشار دهید. چراغ نشانگر و آیکون "☼" بر روی نمایشگر روشن خواهد شد و گرمکن شیشه عقب شروع به کار خواهد کرد.

۱- نکات

عملکرد بخارزدای عقب از سیم‌های گرمکن برای از بین بردن بخار شیشه عقب استفاده می‌کند. این عملکرد با عملکرد بخارزدایی آینه بغل با استفاده از یک دکمه بطور همزمان روشن و خاموش می‌شود.

عملکرد بخارزدای عقب پس از فعال شدن ۲۰ دقیقه کار خواهد کرد و سپس در صورتی که فراموش کنید آن را خاموش کنید، بطور خودکار خاموش خواهد شد.



هشدار

با فعال شدن عملکرد بخارزدای عقب، شیشه عقب و آینه‌های بغل گرم می‌شوند. در این حالت به این سطوح دست نزنید تا از وقوع صدمه جلوگیری شود.

بخارزدا و یخزدا

هنگامی که موتور روشن است:

۱. حالت بخارزدای جلو را انتخاب کنید تا چراغ نشانگر آن روشن شود.
۲. جریان هوا، دما و خاموش یا روشن بودن کمپرسور را انتخاب کنید یا به صورت دلخواه یکی از حالت‌های گردش هوای داخل یا ورود هوای بیرون را تنظیم کنید.

احتیاط

- اگر هوای داخل خودرو بخار گرفته یا آلوده است توصیه می‌شود که حالت ورود هوای بیرون را انتخاب کنید.
- هنگامی که خودرو تازه روشن شده است، دمای مایع خنک‌کننده موتور کم است و حتی در صورت فعال کردن عملکرد گرمایش، سیستم تهویه مطبوع بلافاصله گرمایش را انجام نمی‌دهد.
- اگر هنگام گرمایش سیستم، چراغ نشانگر دگمه A/C روشن است توصیه می‌شود دگمه A/C را فشار دهید تا کمپرسور خاموش شود و در مصرف سوخت صرفه‌جویی شود.

تهویه مطبوع خودکار

معرفی دکمه‌ها

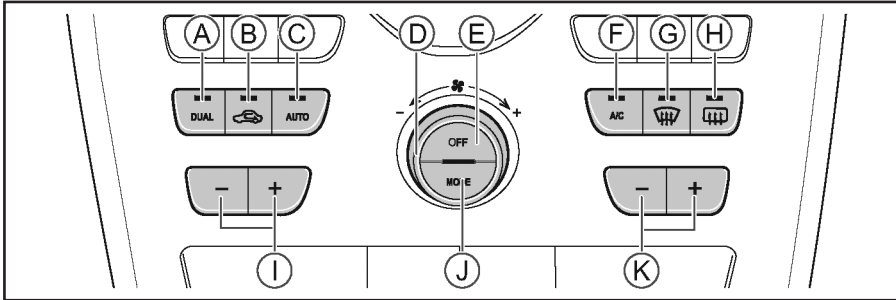

- A- دکمه کنترل دمای دو منطقه‌ای
- B- دکمه گردش هوای داخل یا ورود هوای بیرون
- C- دکمه حالت خودکار (AUTO)
- D- کلید تنظیم جریان هوا
- E- دکمه OFF (خاموش کردن)
- F- دکمه A/C
- G- دکمه بخارزدای جلو
- H- دکمه بخارزدای عقب
- I- دکمه تنظیم دمای سمت راننده
- J- دکمه حالت خروجی هوا (MODE)
- K- دکمه تنظیم دمای سمت سرنشین

فصل ۱: عملکردها / سیستم تهویه مطبوع

و چراغ نشانگر دکمه DUAL روشن خواهد شد. در این حالت هر کاربر می‌تواند دمای موردنظر سمت خود را انتخاب کند و تنظیمات اعمال شده روی نمایشگر نشان داده خواهد شد.

کلید تنظیم میزان جریان هوا

کلید تنظیم جریان هوا را برای تنظیم جریان هوای خودرو بچرخانید. برای داشتن جریان هوای قوی‌تر کلید را در جهت حرکت عقربه‌های ساعت و برای داشتن جریان هوای ضعیف‌تر کلید را در جهت عکس حرکت عقربه‌های ساعت بچرخانید. جریان هوای تنظیم شده بر روی نمایشگر نشان داده خواهد شد. می‌توانید یکی از ۸ حالت تنظیمات موجود را انتخاب کنید.

دکمه گردش هوای داخل یا ورود هوای بیرون

دکمه گردش هوای داخل و ورود هوای بیرون را فشار دهید تا بین این دو حالت تغییر وضعیت دهید.

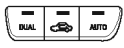
راهنمای دکمه	عملکردها
	هنگامی که حالت گردش هوای داخل فعال شود، چراغ نشانگر روشن می‌شود و آیکن "بیرون" بر روی صفحه نمایشگر نشان داده می‌شود. در این حالت، هوای بیرون وارد خودرو نمی‌شود.
	هنگامی که حالت ورود هوای بیرون فعال شود، چراغ نشانگر خاموش می‌شود و آیکن "داخل" بر روی صفحه نمایشگر نشان داده می‌شود و به معنای این است که هوای بیرون وارد خودرو می‌شود.

دکمه حالت خودکار (AUTO)

دکمه AUTO را فشار دهید تا چراغ نشانگر آن روشن شود. دمای موردنظر خود را انتخاب کنید. سیستم تهویه مطبوع بطور خودکار حالت خروجی هوا و درجه جریان هوا را برای رسیدن به دمای موردنظر تنظیم می‌کند.

⚠ احتیاط

اگر حالت خروجی هوا و درجه جریان هوای تنظیم شده توسط سیستم مطابق میل شما نبود، می‌توانید خودتان آن‌ها را تنظیم کنید؛ در این حالت، سیستم از حالت AUTO خارج شده و چراغ نشانگر آن خاموش می‌شود.

دکمه A/C

دکمه A/C را فشار دهید تا چراغ نشانگر آن روشن شود. پس از شروع به کار کمپرسور، دما و رطوبت داخل خودرو کاهش خواهد یافت.

دکمه OFF

دکمه OFF را فشار دهید. نمایشگر، خاموش شدن سیستم تهویه مطبوع را نشان خواهد داد. صفحه سیستم تهویه مطبوع نیز خاموش خواهد شد (شامل تمام آیکن‌های سیستم تهویه مطبوع می‌شود).

دکمه‌های تنظیم دما

هنگامی که کنترل دمای دو منطقه‌ای خاموش است، می‌توانید با استفاده از دکمه تنظیم دمای سمت راننده، دمای جریان هوای ورودی از دریچه وسط را انتخاب کنید. با فشردن دکمه تنظیم دمای سمت سرنشین جلو، کنترل دمای دو منطقه‌ای بطور خودکار فعال می‌شود

دکمه بخارزدای جلو

هنگامی که شیشه جلو یا شیشه‌های کنار بخار یا مه گرفته است، دکمه بخارزدای جلو را فشار دهید. چراغ نشانگر روشن و آیکن "❄️" بر روی نمایشگر نمایش داده خواهد شد.

دکمه بخارزدای عقب

هنگامی که شیشه عقب بخار یا مه گرفته است، دکمه بخارزدای عقب را فشار دهید. چراغ نشانگر روشن خواهد شد و گرمکن شیشه عقب شروع به کار خواهد کرد. آیکن "❄️" بر روی نمایشگر نشان داده خواهد شد.

- نکات

عملکرد بخارزدای عقب از سیم‌های گرمکن برای از بین بردن بخار شیشه عقب استفاده می‌کند. این عملکرد با عملکرد بخارزدایی آینه بغل با استفاده از یک دکمه بطور همزمان روشن و خاموش می‌شود.

عملکردی بخارزدای عقب پس از فعال شدن ۲۰ دقیقه کار خواهد کرد و سپس در صورتی که فراموش کنید آن را خاموش کنید، بطور خودکار خاموش خواهد شد.

⚠️ هشدار

با فعال شدن عملکرد بخارزدای عقب، شیشه عقب و آینه‌های بغل گرم می‌شوند. در این حالت به این سطوح دست نزنید تا از وقوع صدمه جلوگیری شود.

⚠️ احتیاط

- حالت ورود هوای بیرون باید در شرایط عادی مورد استفاده قرار گیرد.
- لطفاً اگر در تونل رانندگی می‌کنید، در ترافیکی مانده‌اید که هوای بیرون به شدت آلوده است، یا اگر می‌خواهید حداکثر لذت را از سیستم تهویه مطبوع ببرید، حالت گردش هوای داخل را فعال کنید.

دکمه حالت‌های درجه خروجی هوا (MODE)

دکمه حالت‌های درجه خروجی هوا (MODE) را برای تغییر وضعیت بین تنظیم جریان هوا به سمت صورت، صورت و پاها، پاها و شیشه‌ها فشار دهید. همزمان آیکن حالت انتخاب شده مطابق تصویر زیر روی نمایشگر نشان داده خواهد شد:

آیکون حالت	عملکردها
	هوا از درجه وسط داشبورد و همچنین دو درجه کناری جریان خواهد داشت.
	هوا از دو قسمت جریان می‌یابد: از درجه‌های داشبورد و درجه‌های کف خودرو.
	هوا از درجه‌های کف خودرو جریان می‌یابد.
	هوا از دو قسمت جریان می‌یابد: از درجه‌های کف خودرو و از درجه بخارزدای پایین شیشه جلو.

فصل ۱: عملکردها / سیستم تهویه مطبوع

- موجود، روشن و خاموش خواهد شد.
۲. دمای موردنظر خود را انتخاب کنید. سیستم A/C بطور خودکار حالت دریچه‌های خروجی هوا و درجه جریان هوا را برای رسیدن به این دما تنظیم خواهد کرد.
۳. انتخاب حالت گردش هوای داخل می‌تواند سرعت گرمایش را افزایش دهد و به بهبود سوخت و آسایش در رانندگی کمک کند.

بخارزدا و یخ‌زدای جلو

- هنگامی که موتور روشن است:
۱. حالت بخارزدا یا جلو را انتخاب کنید تا چراغ نشانگر آن روشن شود.
۲. جریان هوا، دما و خاموش یا روشن بودن کمپرسور را انتخاب کنید یا بنا به خواست خود یکی از حالت‌های گردش هوای داخل یا ورود هوای بیرون را تنظیم کنید.

احتیاط 
دکمه بخارزدا یا جلو را فشار دهید تا به حالت قبل برگردید.

احتیاط 
■ اگر هوای داخل خودرو بخار گرفته یا آلوده است توصیه می‌شود که حالت ورود هوای بیرون را انتخاب کنید.
■ هنگامی که خودرو تازه روشن شده است، دمای مایع خنک‌کننده موتور کم است و حتی در صورت فعال کردن عملکرد گرمایش، سیستم A/C بلافاصله گرمایش را انجام نمی‌دهد.

احتیاط

هنگامی که موتور روشن نمی‌باشد، از عملکرد بخارزدا یا عقب برای مدت طولانی استفاده نکنید. در غیر این صورت باعث تخلیه شارژ باتری می‌شود.

دکمه کنترل دمای دو منطقه‌ای (DUAL)

با فشردن دکمه DUAL، چراغ نشانگر آن روشن خواهد شد. در این حالت، سیستم تهویه مطبوع به حالت کنترل دمای دو منطقه‌ای تغییر می‌کند. از دکمه تنظیم دمای سمت راننده و سمت سرنشین جلو استفاده کنید تا دمای جریان هوای منطقه موردنظر تنظیم شود. همزمان تنظیمات انجام شده بر روی نمایشگر نشان داده خواهد شد.

معرفی عملکردها سرمایش (کولر)

هنگامی که موتور روشن است:

۱. دکمه AUTO را فشار دهید تا چراغ نشانگر آن روشن شود. کمپرسور بنابر شرایط و دمای موجود، روشن و خاموش خواهد شد.
۲. دمای موردنظر خود را انتخاب کنید. سیستم A/C بطور خودکار حالت دریچه‌های خروجی هوا و درجه جریان هوا را برای رسیدن به این دما تنظیم خواهد کرد.
۳. انتخاب حالت گردش هوای داخل می‌تواند سرعت سرمایش را افزایش دهد و به بهبود مصرف سوخت و آسایش در رانندگی کمک کند.

گرمایش (بخاری)

هنگامی که موتور روشن است:

۱. دکمه AUTO را فشار دهید تا چراغ نشانگر آن روشن شود. کمپرسور بنابر شرایط و دمای

دریچه‌های هوا

محل قرارگیری دریچه‌ها

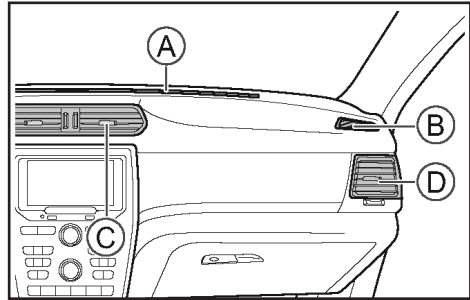

A- دریچه بخارزدای جلو

B- دریچه بخارزدای کناری

C- دریچه وسط

D- دریچه کناری

تنظیم دریچه‌ها

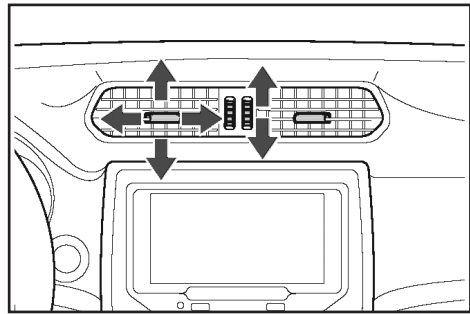

دریچه خروجی هوای وسط و دو دریچه کناری را می‌توان جداگانه برای میزان و جهت جریان هوا تنظیم کرد.

تنظیم پره دریچه‌ها به صورت افقی و عمودی، جهت جریان هوا را مشخص می‌کند. در حالی که چرخاندن کلید کنار دریچه، باعث باز و بسته شدن دریچه خواهد شد.

احتیاط

■ بطور منظم رادیاتور و کندانسور سیستم تهویه مطبوع را بررسی کنید. برگ، حشرات یا گرد و خاک جمع شده روی سطوح آن‌ها را برداشته و تمیز کنید. این اجسام مانع از جریان داشتن هوا و کاهش کارایی خنک‌کنندگی می‌شوند. لطفاً از منبع آب کم‌فشار یا برس نرم برای نظافت آن‌ها استفاده کنید.

■ تیغه‌های رادیاتور و کندانسور براحتی تغییر شکل می‌دهند. برای تمیز کردن این قطعات فقط از منبع آب کم‌فشار یا برس نرم استفاده کنید.

■ در ماه‌های سرد سال، باید حداقل یکبار و هر بار حداقل ۱۰ دقیقه تهویه مطبوع را روشن کنید. اطمینان حاصل کنید هنگامی که خودرو با سرعت ثابتی در حرکت است و موتور با دمای عادی کار می‌کند، تهویه مطبوع روشن باشد.

■ اگر خنک‌کنندگی سیستم تهویه مطبوع کاهش یافته است، لطفاً برای انجام سرویس به نمایندگی مجاز بهمن مراجعه کنید.

■ میرد (گاز کولر) برای استفاده‌های بعدی قابل بازیافت است. رها کردن آن در محیط باعث آلودگی محیط زیست می‌شود.

احتیاط

بوی ناخوشایند در سیستم تهویه مطبوع

منبع بوی ناخوشایند

■ برای جلوگیری از ایجاد بوی ناخوشایند در مدت زمان‌های استفاده طولانی، لازم است هوای داخل و بیرون در سیستم تهویه مطبوع در گردش باشد تا از ایجاد کثیفی در سیستم جلوگیری شود.

■ استفاده طولانی مدت از فیلتر سیستم تهویه مطبوع (فیلتر اتاق)، موجب جمع شدن آب، کثیفی و غیره شده که نهایتاً باعث ایجاد بوی ناخوشایند خواهد شد.

اقدامات توصیه شده

■ زمانیکه هوای بیرون اتاق مطبوع است، از حالت گردش هوای بیرون سیستم تهویه مطبوع استفاده شود.

■ ۳ تا ۵ دقیقه قبل از خاموش کردن موتور، سیستم کولر (A/C) خاموش شود و حالت گردش هوای بیرون فعال شود تا سیستم تهویه مطبوع خشک شده و از ایجاد کپک جلوگیری شود.

■ در صورتیکه بوی ناخوشایند خیلی زیاد است، توصیه می‌شود به نمایندگی‌های مجاز خدمات پس از فروش بهمن مراجعه شود تا در صورت نیاز فیلتر اتاق تمیز یا تعویض شود.

تجهیزات داخلی

آینه کوچک

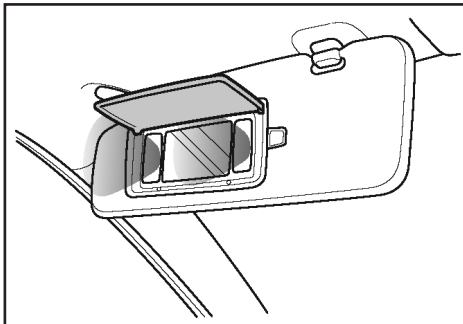

آینه کوچک بر روی آفتاب‌گیر سمت راننده و سرنشین جلو نصب شده است. برای استفاده از آن فقط کافی است پوشش روی آن را باز کنید. همزمان چراغ کنار آینه کوچک روشن خواهد شد. هنگامی که از آینه کوچک استفاده نمی‌کنید، اطمینان حاصل کنید که پوشش روی آن بسته باشد.

محفظه‌های نگهدارنده جالیوانی صندلی‌های جلو

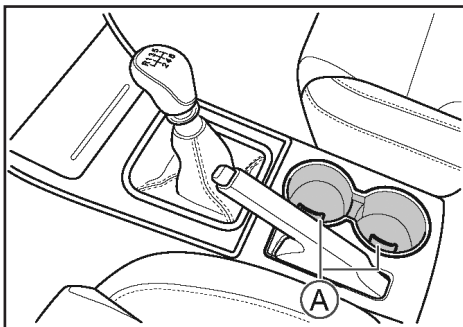

A- نگهدارنده انعطاف‌پذیر

جالیوانی دارای نگهدارنده انعطاف‌پذیر برای قرارگیری محکم لیوان می‌باشد.

i تجهیزات خودرو

لطفاً توجه داشته باشید که این کتابچه راهنما شامل تمام استانداردها، تجهیزات مخصوص و مختص به کشورهای مربوط به این مدل‌ها می‌باشد. بنابراین بعضی از تجهیزات یا عملکردهای شرح داده شده در این کتابچه راهنما ممکن است با خودروی شما مطابقت نداشته باشد یا فقط در کشورهای خاصی در دسترس باشند. لطفاً برای کسب اطلاعات دقیق از این مشخصات با نمایندگی‌های مجاز بهمین تماس بگیرید.

آفتاب‌گیر تنظیم آفتاب‌گیر

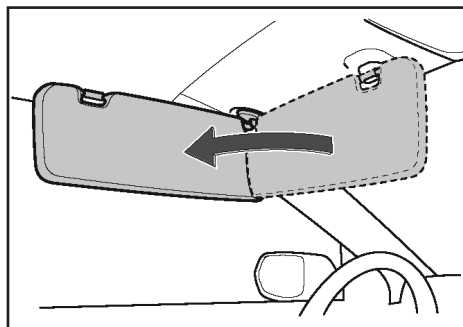

برای استفاده از آفتاب‌گیر سمت راننده و سرنشین جلو فقط کافی است آن را به سمت پایین بچرخانید.

۱. برای جلوگیری از تابش مستقیم آفتاب: آفتاب‌گیر را به سمت پایین بچرخانید.
۲. برای جلوگیری از تابش آفتاب از کناره‌ها: آفتاب‌گیر را به سمت پایین چرخانده، قلاب آن را جدا کنید و به سمت موردنظر بچرخانید.

صندلی‌های عقب

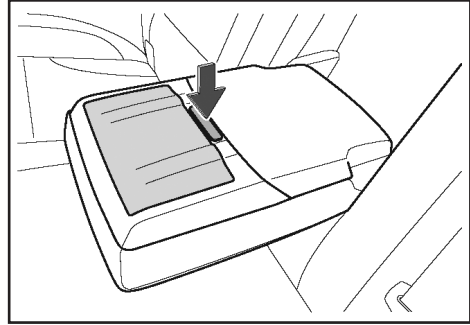

جالیوانی‌های عقب داخل زیرآرنجی صندلی قرار دارند. برای استفاده از جالیوانی، زیر آرنجی را به جلو بکشید و سپس دکمه پوشش جالیوانی را فشار دهید تا باز شود.

قبل از کشیدن زیرآرنجی صندلی عقب، اطمینان حاصل کنید که جالیوانی خالی و درپوش آن بسته شده است.

! هشدار

■ شیء دیگر به غیر از لیوان، قوطی‌های فلزی و زیرسیگاری قابل حمل داخل جالیوانی قرار ندهید. در غیراینصورت هنگام وقوع تصادف یا ترمزگیری اضطراری، این اشیاء ممکن است از جالیوانی به بیرون پرتاب شده و منجر به صدمات جسمی می‌شوند.

■ در صورت امکان، لیوان‌هایی که حاوی نوشیدنی داغ هستند را بپوشانید تا احتمال سوختگی کاهش یابد.

جابطری

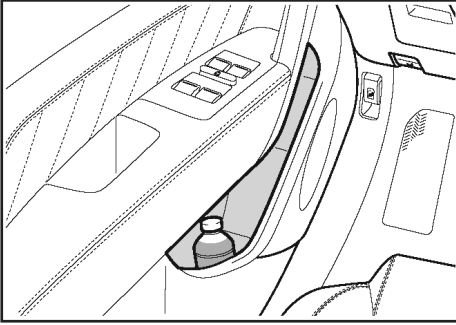

جابطری داخل خودرو و در هرکدام از رو دری‌ها وجود دارد.

! هشدار

■ شیء دیگری به غیر از بطری داخل جابطری قرار ندهید. در غیراینصورت هنگام وقوع تصادف یا ترمزگیری اضطراری، ممکن است این اشیاء از جابطری به بیرون پرتاب شده و منجر به صدمات جسمی می‌شوند.

■ بطری‌های باز یا لیوان‌های کاغذی و شیشه‌ای پر را داخل جابطری قرار ندهید. مایع داخل آن‌ها ممکن است بیرون بریزد و ممکن است لیوان‌های شیشه‌ای بشکنند.

فصل ۱: عملکردها / تجهیزات داخلی

داخل این محفظه، ورودی صوتی برای تجهیزات صوتی خارجی وجود دارد.

جعبه داشبورد سمت سرنشین جلو

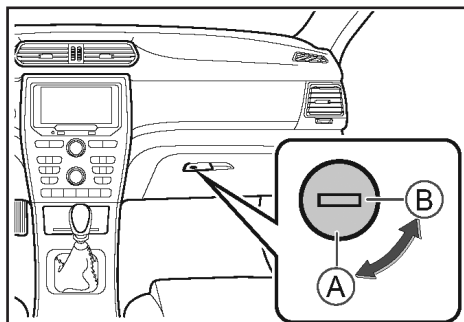

A- قفل

B- باز

- قفل و باز کردن

بعضی از مدل‌ها دارای جعبه داشبورد با عملکرد قفل می‌باشند. می‌توانید از سوئیچ مکانیکی برای قفل و باز کردن این محفظه استفاده کنید. سوئیچ مکانیکی را داخل سوراخ کلید جعبه داشبورد قرار دهید. برای قفل کردن آن سوئیچ را در جهت حرکت عقربه‌های ساعت و برای باز کردن آن، سوئیچ را در جهت عکس حرکت عقربه‌های ساعت بچرخانید.

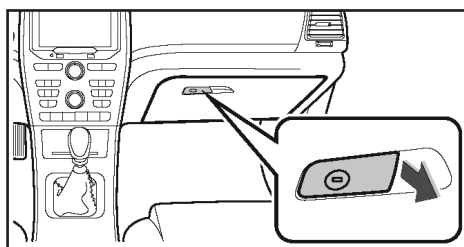

نگهدارنده عینک

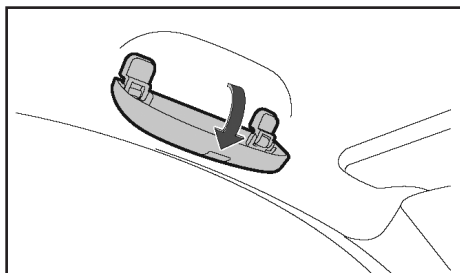

نگهدارنده عینک روی سقف و بالای سر راننده قرار دارد. می‌توان از آن برای نگهداری عینک استفاده کرد.

⚠ احتیاط

- عینک‌های بزرگتر از اندازه مشخص شده را نمی‌توان داخل این محفظه قرار داد.
- لطفاً اطمینان حاصل کنید که حین رانندگی این محفظه بسته باشد.

محفظه‌های نگهدارنده

زیر آرنجی جلو

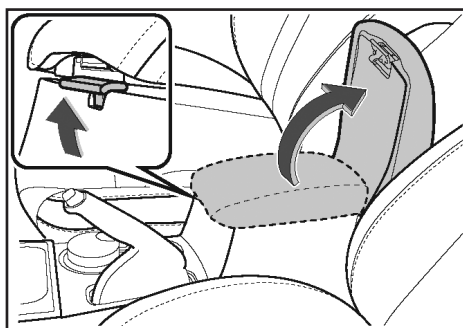

دستگیره را به سمت بالا بکشید و قاب محفظه (کنسول وسط) را بکشید تا باز شود.

داخل زیرآرنجی صندلی عقب

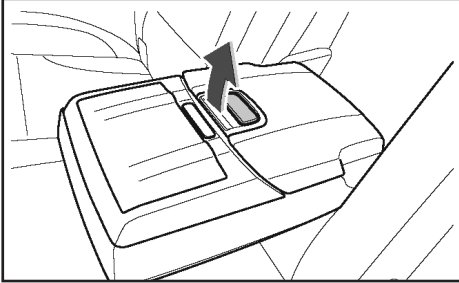

زیرآرنجی صندلی عقب را به سمت پایین فشار دهید. ضامن را کشیده و همزمان قاب محفظه را به سمت بالا بکشید تا محفظه نگهدارنده اشیای کوچک باز شود.

رخت آویز

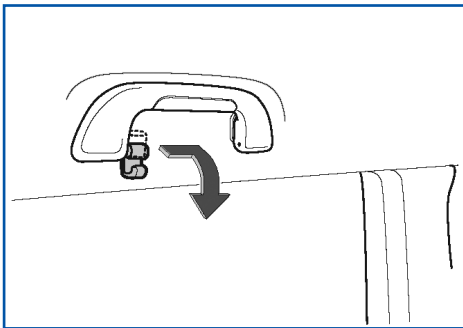

قلاب رخت آویزی در سمت چپ صندلی عقب و نزدیک سقف قرار دارد.

- باز و بسته کردن

ضامن را در جهت نشان داده شده در تصویر کشیده و درب جعبه داشبورد را به سمت پایین بکشید تا باز شود.

برای بستن جعبه داشبورد، درب آن را به سمت بالا فشار دهید تا صدای بسته شدن آن شنیده شود.



احتیاط

جعبه داشبورد حین رانندگی باید بسته باشد. در غیراینصورت هنگام وقوع تصادف یا ترمز اضطراری احتمال بروز صدمات جسمی وجود دارد.

محفظه نگهدارنده اشیاء کوچک

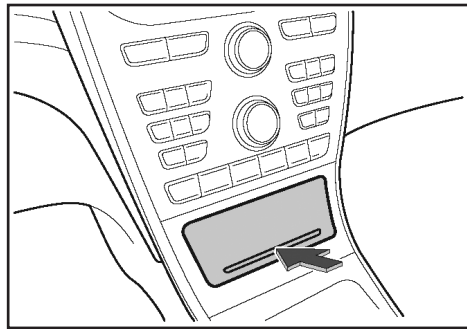

برای باز کردن این محفظه کافی است لوگوی روی آن را فشار دهید.

نحوه نصب

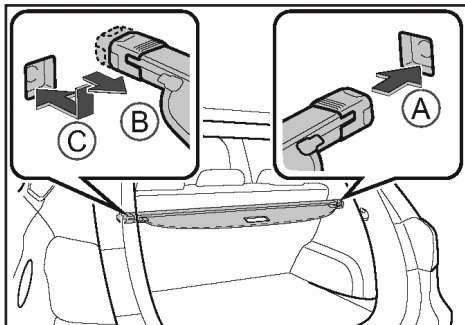

انتهای سمت راست روکش را داخل شیار قرار دهید. سپس انتهای سمت چپ را فشار دهید تا روکش وارد شیار شود.

هشدار

هنگام نصب روکش اطمینان حاصل کنید که محکم در جای خود قرار گرفته است. در غیراینصورت هنگام برخورد خودرو یا ترمز اضطراری باعث صدمات جسمی می‌شود.

دستورالعملها

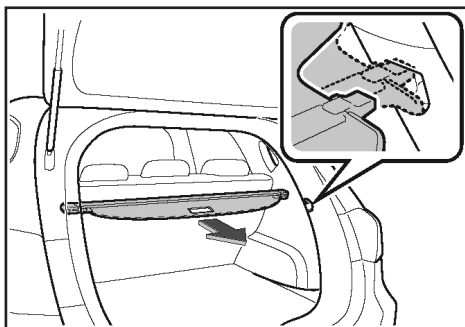

برای استفاده از روکش، آن را بیرون بیاورید و در

هشدار

بر روی رخت‌آویز، قلاب جالباسی، اشیای سنگین یا اجسامی که به راحتی پرتاب می‌شوند آویزان نکنید. اگر می‌خواهید لباس خود را آویزان کنید از قلاب جالباسی استفاده نکنید و به جای آن مستقیماً از خود رخت‌آویز استفاده کنید.

هنگام وقوع برخورد، موارد ذکر شده می‌توانند از جای خود در آمده و حتی باعث تصادف شوند.

روکش محافظه بار

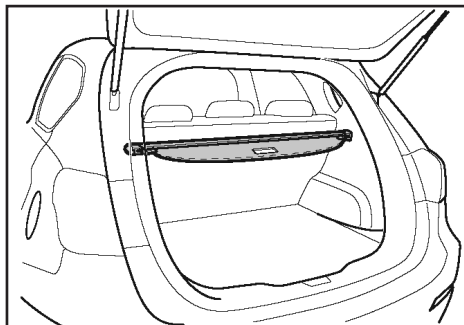

روکش محافظه بار برای حفظ حریم شخصی و محافظت از بار در مقابل تابش مستقیم خورشید مورد استفاده قرار می‌گیرد.

هشدار

هیچ‌گونه شی‌ای روی روکش محافظه بار قرار ندهید.

از نشستن و قرار گرفتن کودکان روی روکش محافظه بار جلوگیری کنید تا به آن و یا حتی کودکان آسیبی نرسد.

قبل از حرکت اطمینان حاصل کنید که تمام اجسام موجود در محفظه بار بدون حرکت در جای خود قرار گرفته‌اند

نقاط قلابی هر دو سمت درب پشتی آویزان کنید. هنگامی که از روکش استفاده نمی‌کنید، آن را جمع کنید.

سوکت برق

محفظه نگهدارنده زیر آرنجی جلو (کنسول وسط)

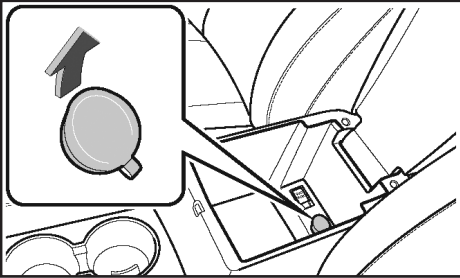

سوکت داخل کنسول وسط قرار دارد. قاب روی کنسول وسط را باز کنید تا به سوکت دسترسی پیدا کنید.

محفظه نگهداری اشیاء کوچک جلو

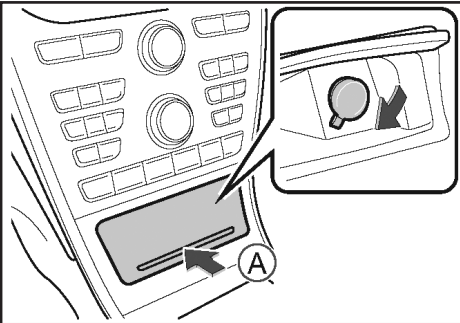

این سوکت برق داخل محفظه نگهداری اشیاء کوچک جلو قرار دارد و فقط کافی است این محفظه را باز کنید تا به سوکت دسترسی داشته باشید.

⚠ هشدار

هنگام استفاده از روکش اطمینان حاصل کنید که بر روی تکیه‌گاه خود به صورت محکم قرار گرفته‌اند.

جمع کردن

می‌توانید روکش محفظه بار را جمع کنید تا فضای نگهداری بیشتری ایجاد شود. پس از استفاده، روکش محفظه بار را به صورت عکس نحوه نصب کردن، جمع کنید.

⚠ هشدار

- هنگام قرار دادن روکش در قسمت زیر محفظه بار، باید از محکم قرار گرفتن آن اطمینان حاصل شود.
- قرار دادن هر شیء‌ای بر روی روکش محفظه بار اکیدا ممنوع است. در غیراینصورت خطر وقوع تصادف افزایش می‌یابد.

قلاب محفظه بار

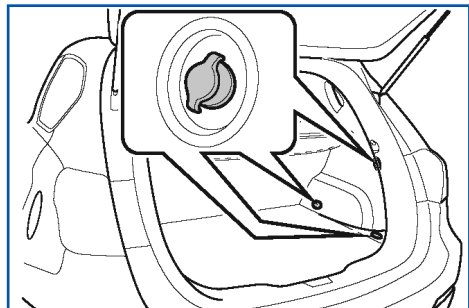

هر سمت محفظه بار، سه قلاب برای قرارگیری مناسب بار در جای خود وجود دارد.

فصل ۱: عملکردها / تجهیزات داخلی

فندک

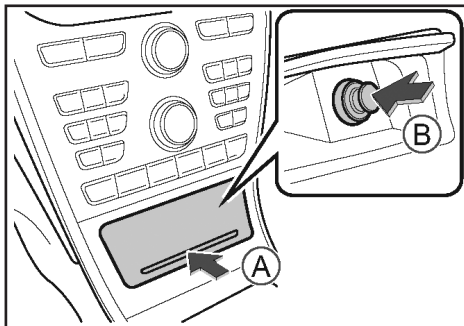

محفظه نگهداری اشیای کوچک پایین صفحه کنترل وسط را باز کنید تا محل قرارگیری فندک مشخص شود. هنگامی که دکمه استارت در وضعیت ON یا ACC قرار دارد می‌توانید از فندک استفاده کنید.

فندک را به داخل فشار دهید تا گرم شود. به محض این‌که فندک به دمای موردنظر برسد بطور خودکار بیرون خواهد آمد.

احتیاط

■ برای جلوگیری از سوختگی، به قسمت‌های فلزی فندک دست نزنید.

■ لطفاً به منظور جلوگیری از نقص عملکرد فندک یا آسیب‌های احتمالی به اجسام پیرامون، نکات زیر را رعایت کنید:

فندک را به مدت زیاد داخل فشار ندهید و یا آن را نگه ندارید.

فندک خودروهای دیگر را به پایه فندک متصل نکنید. فقط فندک‌های اصل ساخت شرکت گریت‌وال مجاز به نصب بر روی پایه فندک می‌باشند.

سایر دستگاه‌های برقی را به سوکت فندک متصل نکنید.

این سوکت‌ها فقط برای دستگاه‌های ۱۲۰ وات (A ۱۰) یا کمتر برای ارائه برق جریان مستقیم ۱۲ ولت قابل استفاده می‌باشند.

احتیاط

■ هنگامی که از سوکت استفاده نمی‌کنید روی آن را ببوشانید. اگر مایعاتی نظیر نوشیدنی‌ها داخل سوکت‌ها بریزد، ممکن است نقص عملکرد یا اتصال کوتاه رخ دهد.

■ هنگامی که موتور خاموش شده است توصیه می‌کنیم که برای مدت طولانی از اتصال دستگاه به این سوکت‌ها خودداری کنید تا از تخلیه شارژ باتری جلوگیری شود.

■ اگر کاربر، دستگاه جانبی برقی که مقدار مصرف آن بیش از حد مجاز است را به سوکت وصل کند ممکن است فیوز ایمنی از کار بیافتد.

■ هنگامی که باتری خالی شده است، منبع برق بطور خودکار قطع خواهد شد.

■ باندهای پخش موسیقی، تجهیزات بسیار حساس یا سایر تجهیزات مهم را به این سوکت‌های برق وصل نکنید.

■ از سوکت‌های برق در محیط‌هایی با دمای زیاد یا مرطوب استفاده نکنید.

■ استفاده از این سوکت‌های برق همراه با منبع برق دیگر، بصورت سری یا موازی، ممنوع می‌باشد.

■ اگر هنگام استفاده از سوکت برق، هرگونه وضعیت غیرعادی مشاهده کردید (دمای زیاد غیرعادی، دود و بوی غیرعادی و سایر موارد)، بلافاصله استفاده از آن را متوقف کنید و برای بازرسی و تعمیر با نمایندگی‌های مجاز بهمن تماس بگیرید.

زیرسیگاری

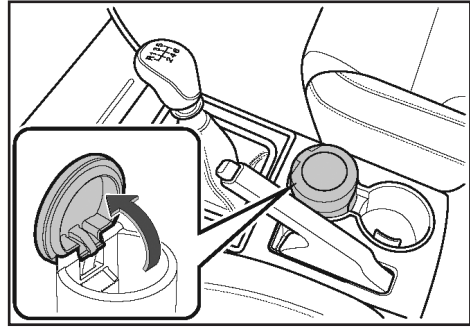

خودروی شما مجهز به زیرسیگاری جدا شونده می‌باشد. برای باز کردن آن فقط کافی است قاب روی آن را به سمت بالا بکشید.

احتیاط

- لطفاً تمام کبریت‌ها، فیلترهای سیگار و سایر موارد را پس از خاموش شدن کامل داخل زیرسیگاری قرار دهید.
- مواد قابل اشتعال مانند کاغذ را داخل زیرسیگاری قرار ندهید.

فصل ۲- رانندگی

۶۸	اصول رانندگی
۷۳	دکمه استارت موتور
۷۵	روشن و خاموش کردن موتور
۷۷	ترمز دستی*
۸۰	گیربکس دستی*
۸۲	گیربکس اتوماتیک
۸۶	دوره آببندی خودرو
۸۷	رانندگی در شرایط سخت
۹۱	سیستم تشخیص فشار باد تایر
۹۴	سیستم کروزر کنترل
۹۶	سنسورهای فاصله سنج دنده عقب
۹۹	دوربین دنده عقب
۱۰۳	سیستم نمایش نقطه کور
۱۰۵	سیستم خاموش - روشن شدن هوشمند موتور
۱۰۷	سیستم کنترل حرکت خودرو در سرازیری
۱۰۹	سیستم‌های کمکی رانندگی
۱۱۱	سیستم کنترل آلایندگی
۱۱۴	صفحه نشانگرها
۱۳۲	بوق‌های هشدار
۱۳۲	یدک‌کشی تریلر (کاروان و ...)

اصول رانندگی

ممکن است حین حرکت باز شده و منجر به وقوع تصادف شود.

اگر قبل از حرکت درب موتور را باز کرده‌اید، بررسی کنید که قفل شده باشد. اگر درب موتور بدرستی قفل نشده باشد ممکن است حین حرکت باز شده و منجر به وقوع تصادف شود.

قرار دادن اجسام داخل خودرو

روی داشبورد

قرار دادن اجسام روی داشبورد می‌تواند میدان دید راننده و عملکرد ایمن خودرو را تحت تأثیر قرار داده و منجر به وقوع تصادف شود.

قسمت قرارگیری پاهای راننده

اجسام را در قسمت قرارگیری پاهای راننده قرار ندهید. اجسامی که در قسمت قرارگیری پاهای راننده قرار می‌گیرند می‌توانند بین پدال‌ها و کف خودرو گیر کنند و باعث شوند که راننده کنترل خودرو را از دست بدهد و منجر به وقوع تصادف شود.

اگر می‌خواهید از کفپوش استفاده کنید لطفاً کفپوشی مناسب با خودرو انتخاب کنید. اگر کفپوش مناسب نباشد یا ضخیم باشد ممکن است بر عملکرد پدال‌ها تأثیر بگذارد و خطر وقوع تصادفات را در پی دارد.

زیر صندلی

اجسام را زیر صندلی قرار ندهید. اجسامی که زیر صندلی قرار می‌گیرند ممکن است تنظیم صندلی را با مشکل مواجه کنند یا حتی مانع از قفل شدن صندلی در جای خود شوند و این موضوع می‌تواند باعث وقوع تصادف شود.

پشتی صندلی

اجسامی مانند بالش‌ت بین پشتی صندلی و کمر راننده یا سرنشین قرار ندهید.

i تجهیزات خودرو

لطفاً توجه داشته باشید که این کتابچه راهنما شامل تمام استانداردها، تجهیزات مخصوص و مختص به کشورهای مربوط به این مدل‌ها می‌باشد. بنابراین بعضی از تجهیزات یا عملکردهای شرح داده شده در این کتابچه راهنما ممکن است با خودروی شما مطابقت نداشته باشد یا فقط در کشورهای خاصی در دسترس باشند. لطفاً برای کسب اطلاعات دقیق از این مشخصات با نمایندگی‌های مجاز بهمن تماس بگیرید.

قبل از شروع به حرکت

برداشتن و جدا کردن اجسام متفرقه

هنگامی که منتظرید تا خودرو به حد کافی گرم شود، می‌توانید برف، برگ‌های درختان یا سایر موارد که روی خودرو جمع شده‌اند را تمیز کنید.

بررسی شرایط خودرو

قبل از حرکت، بازرسی معمول انجام دهید و اطمینان حاصل کنید که تایرها، مقدار روغن‌ها، چراغ‌ها، بخش بیرونی خودرو و سایر موارد وضعیت عادی داشته باشند تا رانندگی ایمن و لذت‌بخش حاصل شود.

اگر فکر می‌کنید که خودروی شما نیاز به اقدامات تعمیر و نگهداری دارد، لطفاً بلافاصله به نزدیکترین نمایندگی مجاز بهمن مراجعه کنید.

از وضعیت درب‌های خودرو و درب موتور

اطمینان حاصل کنید

قبل از حرکت اطمینان حاصل کنید که تمام درب‌های خودرو بدرستی بسته شده‌اند. اگر یکی از درب‌های خودرو بطور صحیح بسته نشده باشد

رانندگی در حالت خواب‌آلودگی اکیداً ممنوع است. رانندگی در حالت خواب‌آلودگی بسیار خطرناک است. در چنین شرایطی، تصمیم‌گیری، دید و تمرکز راننده به شدت با مشکل مواجه می‌شود و احتمال وقوع تصادفات شدید افزایش می‌یابد.

خاموش کردن موتور حین حرکت ممنوع است

هنگامی که حین حرکت خودرو، موتور خاموش شود، سیستم کمکی ترمزگیری کار نخواهد کرد. این موضوع قابلیت ترمزگیری خودرو را با مشکل مواجه می‌کند و ممکن است منجر به وقوع تصادفات شود.

چرخاندن کامل غربیلک فرمان برای مدت طولانی ممنوع است

پس از چرخاندن کامل غربیلک فرمان، آن را برای مدت طولانی در این وضعیت نگه ندارید. در غیراینصورت موتور برقی فرمان آسیب خواهد دید.

ترمزگیری

حین رانندگی، پای خود را مرتب روی پدال ترمز قرار نداده یا آن را فشار ندهید. در غیراینصورت منجر به ساییدگی و فرسودگی قبل از موعد لنت ترمز یا داغ شدن ترمزها می‌شود که بر عملکرد آن‌ها تأثیر می‌گذارد و باعث وقوع تصادفات می‌شود.

ترمز صدای هشدار ایجاد می‌کند

پس از اینکه سیستم ترمز صدای هشدار ایجاد کرد به رانندگی ادامه ندهید. هنگامی که لنت ترمز نیاز به تعویض داشته باشد، نشانگر ساییدگی لنت ترمز روی ترمز دیسکی صدای هشدار ایجاد خواهد کرد. اگر حین رانندگی با اعمال ترمز صدای ساییده شدن شنیدید به این معنا می‌باشد که لنت

در غیراینصورت می‌تواند وضعیت قرارگیری راننده را با مشکل مواجه کند. هنگام برخورد، عملکرد بهینه کمربند ایمنی و پشت‌سری صندلی حاصل نخواهد شد و منجر به صدمات جسمی شدید یا حتی مرگ می‌شود.

روی شیشه‌های خودرو

اجسامی مانند اشیای تزئینی که دارای پلاستیکی چسبنده می‌باشند به شیشه‌های خودرو متصل نکنید. قسمت شیشه‌ای یا پلاستیکی چنین اجسامی مانند عدسی عمل می‌کند و خطر وقوع آتش‌سوزی را افزایش می‌دهد.

هنگام رانندگی

رانندگی با سرعت بیشتر از حد مجاز اکیداً ممنوع است

بیشتر از سرعت مجازی که روی تابلوهای راهنمایی یا علائم جاده مشخص شده‌اند رانندگی نکنید.

وجود بار بیش از حد داخل خودرو اکیداً ممنوع است

رانندگی با خودرویی که دارای بار بیش از حد می‌باشد بسیار خطرناک است. سرنشین یا لوازم بیش از حداکثر مجاز داخل خودرو قرار ندهید. سرنشینان نباید داخل محفظه بار قرار بگیرند.

استفاده از تلفن همراه ممنوع است

هنگامی که راننده حین حرکت، تماس تلفنی را پاسخ دهد می‌تواند باعث وقوع تصادفات شود. اگر می‌خواهید از تلفن همراهی استفاده کنید که برای استفاده داخل خودرو طراحی نشده است، لطفاً ابتدا خودرو را در مکانی امن پارک کرده و سپس اقدام به این کار کنید.

ترمز نزدیک به حد مجاز ساییدگی و فرسودگی می‌باشد. در چنین شرایطی، لطفاً برای تعویض لنت ترمز به نزدیکترین نمایندگی مجاز بهمن مراجعه کنید. در غیراینصورت باعث ایجاد صدمات شدید به دیسک‌های ترمز و سایر قطعات ترمز می‌شود. در نتیجه عملکرد ترمز تحت تأثیر قرار می‌گیرد و منجر به وقوع تصادفات می‌شود.

هنگام حرکت در سرازیری

لطفاً از ترمز دستی به‌عنوان مکملی برای ترمزها استفاده کنید

اگر حین حرکت در سرازیری بطور مرتب پدال ترمز را فشار دهید، ممکن است ترمز داغ شود و عملکرد ترمز را با مشکل مواجه کند و احتمال وقوع تصادف را افزایش دهد.

حین حرکت در سرازیری به هیچ‌وجه موتور را خاموش نکنید یا با دنده خلاص حرکت نکنید

هنگامی که موتور خاموش شود، سیستم کمکی ترمزگیری و سیستم فرمان برقی کار نخواهند کرد. در این حالت، عملکرد ترمزگیری و فرمان‌پذیری با مشکل مواجه خواهد شد و احتمال وقوع تصادف افزایش می‌یابد.

تایر پنجر

هنگامی که یک یا بیش از یک تایر پنجر شده باشد، ادامه رانندگی و حرکت اکیداً ممنوع است. رانندگی با تایر پنجر بسیار خطرناک است زیرا احتمال وقوع تصادف را افزایش می‌دهد. علاوه بر این، به تایرها، چرخ‌ها، سیستم تعلیق و شاسی آسیب خواهد رساند. بنابراین تعویض تایر پنجر الزامی است.

در صورت بروز هر کدام از شرایط زیر، پنجر بودن تایرها را بررسی کنید.

- هنگامی که غربلیک فرمان می‌لزد.
 - هنگامی که خودرو بطور غیرعادی می‌لرزد.
 - هنگامی که خودرو در زاویه غیرعادی کج می‌شود.
- اگر حین حرکت هر کدام از تایرها پنجر شد، لطفاً غربلیک فرمان را محکم گرفته و پدال ترمز را آرام فشار دهید تا سرعت خودرو کم شود. ترمزگیری اضطراری یا چرخش ناگهانی و سریع غربلیک فرمان در این شرایط منجر به از دست دادن کنترل خودرو می‌شود.

برخورد ضربه به قسمت تحتانی، تایرها و

چرخ‌های خودرو

هنگامی که ضربه شدیدی به قسمت تحتانی، تایرها یا چرخ‌های خودرو وارد می‌شود، لطفاً بلافاصله خودرو را در مکانی امن متوقف کرده و آن را بازرسی کنید.

بررسی کنید که نشست روغن ترمز یا بنزین وجود نداشته باشد و قطعات سیستم تعلیق، تایرها، چرخ‌ها، اجزای محورهای حرکت و سایر موارد تغییر شکل نداده یا آسیب ندیده باشند.

رانندگی در جاده ناهموار

رانندگی در شرایط زیر می‌تواند به سپر خودرو آسیب وارد کند. لطفاً سرعت خود را کم کرده و با احتیاط رانندگی کنید.

- قسمت‌هایی که سطوح متفاوت دارند مانند ورودی‌ها و خروجی‌های پارکینگ؛
- سرازیری‌های تندمانند چرخش در پارکینگ‌های طبقاتی؛
- جاده ناهموار و دارای فرورفتگی؛
- بخش‌هایی از جاده که دارای چاله می‌باشد؛
- هنگام عبور از سطح صاف به سرازیری یا برعکس؛
- هنگام توقف خودرو بر روی خط‌کشی‌های محدوده‌کننده سرعت یا شانه جاده.

- وضعیت روانکاری محور محرک، بلبرینگ‌ها و کانکتورها و غیره.

اقدامات احتیاطی برای سرنشینان

حرکت سرنشینان داخل خودرو ممنوع است

بلند شدن از روی صندلی یا حرکت بین صندلی‌ها برای سرنشینان اکیداً ممنوع می‌باشد. در غیراینصورت هنگام ترمزگیری اضطراری ممکن است به سر یا بدن یا قسمت‌های دیگر سرنشین ضربات سختی وارد شود.

سر یا دستان خود را از شیشه‌ها یا سانروف

بیرون نبرید.

اگر سر یا دستان خود را از خودرو بیرون ببرید، هنگام ترمزگیری اضطراری یا بستن سانروف یا بالا بردن شیشه‌ها ممکن است با چارچوب سانروف یا شیشه‌ها اصابت کنند. چنین برخوردهایی می‌تواند منجر به صدمات شدید یا حتی مرگ شود.

کودکان را روی پای خود قرار ندهید.

هنگامی که در خودرو نشسته‌اید، نوزاد یا کودک را روی پای خود قرار ندهید، حتی اگر کمر بند ایمنی را بسته‌اید. علاوه بر این، نوزاد یا کودک را با استفاده از کمر بند ایمنی ننندید یا بی‌حرکت قرار ندهید. در غیراینصورت هنگام برخورد یا ترمزگیری اضطراری باعث صدمات شدید یا حتی مرگ کودک می‌شود.

از دست زدن کودکان به درب‌ها، شیشه‌ها و

سانروف جلوگیری کنید.

اگر اجازه بدهید که کودک با این تجهیزات کار کند ممکن است هنگام بستن آن‌ها به دست، سر یا گردن خود آسیب بزند و منجر به صدمات شدید شود.

رانندگی در سطوح لغزنده، مانند جاده‌های

خیس، پوشیده از برف یا یخ

ترمزگیری اضطراری، افزایش سرعت ناگهانی یا چرخش ناگهانی و سریع غریبک فرمان در سطوح لغزنده ممکن است باعث شوند که تیرهای خودرو سُر بخورند و کنترل خودرو از دست راننده خارج شود و منجر به وقوع تصادف شود.

هنگام تعویض دنده، تغییرات زیاد در دور موتور ممکن است باعث سر خوردن خودرو و وقوع تصادف شود.

در فصل سرد، در جاهایی که معمولاً یخ جمع می‌شود مانند پل‌ها و مناطق سایه‌دار، با سرعت کم رانندگی کنید.

رانندگی در جاده‌های آب‌گرفته

در قسمت‌هایی که آب بر روی سطح جاده جمع شده است رانندگی نکنید.

رانندگی در قسمت‌های آب‌گرفته می‌تواند منجر به خاموش شدن موتور، ایجاد اتصال کوتاه یا آسیب دیدن موتور شود که تمام این موارد می‌تواند باعث وقوع تصادف شوند.

اگر هنگام رانندگی در قسمت‌های آب‌گرفته، آب وارد خودرو شد، لنت‌های ترمز خیس خواهند شد و کارایی ترمزگیری کاهش می‌یابد که باعث وقوع تصادف می‌شود. لطفاً پدال ترمز را آرام و بطور مرتب فشار دهید تا ترمزها گرم شوند و اطمینان حاصل کنید که به شرایط عادی برگشته‌اند.

همچنین برای بازرسی موارد زیر می‌توانید به نمایندگی‌های مجاز بهمن مراجعه کنید:

- عملکرد ترمز.

- مقدار روغن و کیفیت کارکرد موتور، گیربکس، دیفرانسیل و غیره.

رانندگی اقتصادی

رانندگی پیشگیرانه

فاصله مناسب با خودروی جلو را حفظ کنید تا از شتابگیری و ترمزهای غیرضروری خودداری کنید. حفظ سرعت ثابت می‌تواند مصرف سوخت را کاهش دهد.

رانندگی با دنده مناسب

از رانندگی با سرعت کم در دنده‌های سبک و سرعت زیاد در دنده‌های سنگین خودداری کنید و موتور را در دور پایین نگه دارید تا مصرف سوخت را سایدگی تایرها کاهش یابد.

کاهش درجا کار کردن موتور

اگر باید مدت زمان زیادی پشت چراغ قرمز یا تقاطع ریل راه‌آهن یا ترافیک توقف کنید، موتور را خاموش کنید تا مصرف سوخت کاهش یابد.

بار غیرضروری داخل خودرو قرار ندهید

بار بیش از حد داخل خودرو حین رانندگی، مصرف سوخت را افزایش خواهد داد.

قبل از حرکت، موارد غیرضروری را از خودرو بردارید.

فشار باد تایر را بطور منظم بررسی کنید

کم بودن بیش از حد فشار باد تایر، مقاومت غلتشی را افزایش خواهد داد که منجر به افزایش مصرف سوخت و سایدگی تایر می‌شود.

تعمیر و نگهداری زمان‌بندی شده

تعمیر و نگهداری منظم می‌تواند طول عمر بیشتر خودرو و مصرف بهینه را تضمین کند.

تجهیزات برقی غیرضروری را خاموش کنید

تجهیزات برقی مانند تهویه مطبوع، گرمکن صندلی‌ها و گرمکن شیشه‌های عقب نیازمند به انرژی بوده و باعث افزایش مصرف سوخت می‌شود. بنابراین در صورت استفاده نکردن از آن‌ها، خاموششان کنید.

اگر هنگامی که خودرو در حال حرکت است، درب خودرو باز شود، کودک در معرض پرتاب شدن به بیرون خودرو خواهد بود بنابراین منجر به صدمات شدید یا حتی مرگ وی می‌شود.

لطفاً از قفل ایمنی کودک و قفل شیشه بالاها به منظور جلوگیری از تصادفات بدلیل دخالت کودک در عملکرد تجهیزات استفاده کنید.

پارک کردن خودرو

خودرو را نزدیک مواد قابل اشتعال پارک نکنید.

خودروی خود را نزدیک مواد قابل اشتعال نظیر گیاهان خشک، کاه یا توده کاغذ پارک نکنید. تماس لوله آگزوز داغ با مواد قابل اشتعال می‌تواند باعث ایجاد آتش‌سوزی شود.

راننده باید خودرو را با فاصله حداقل ۳۰ سانتی‌متری از چوب یا مواد قابل اشتعال پارک کند. اگر خودرو نزدیک این مواد پارک شود، گاز خروجی می‌تواند باعث از بین رفتن رنگ یا فرسوده شدن این مواد یا حتی آتش‌سوزی شود.

از درجا کار کردن موتور برای مدت طولانی جلوگیری کنید.

درجا کار کردن موتور برای مدت طولانی در مکان‌هایی با تهویه نامناسب مانند پارکینگ ممکن است باعث تجمع گاز خروجی شود و منجر به صدمات شدید یا حتی مرگ ناشی از مسمومیت کربن مونوکسید (CO) شود.

درجا کار کردن موتور برای مدت طولانی و هنگامی که خودرو ساکن است می‌تواند باعث شود که موتور یا لوله آگزوز بیش از حد داغ شود و منجر به آتش‌سوزی گردد.

دکمه استارت موتور

i تجهیزات خودرو

لطفاً توجه داشته باشید که این کتابچه راهنما شامل تمام استانداردها، تجهیزات مخصوص و مختص به کشورهای مربوط به این مدلها می‌باشد. بنابراین بعضی از تجهیزات یا عملکردهای شرح داده شده در این کتابچه راهنما ممکن است با خودروی شما مطابقت نداشته باشد یا فقط در کشورهای خاصی در دسترس باشند. لطفاً برای کسب اطلاعات دقیق از این مشخصات با نمایندگی‌های مجاز بهمن تماس بگیرید.

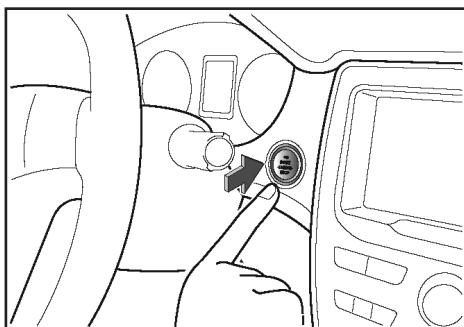

هنگامی که ریموت کنترل داخل خودرو می‌باشد، دکمه استارت را فشار دهید تا بین حالت‌های مختلف تغییر وضعیت دهید یا موتور را روشن و خاموش کنید.

باز کردن قفل فرمان برقی

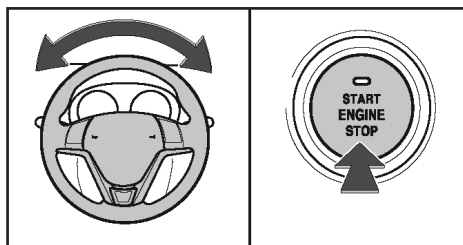

شیشه‌ها و سانروف را ببندید

باز کردن سانروف یا پایین آوردن شیشه‌ها، مقاومت در برابر باد را افزایش خواهد داد که باعث افزایش مصرف سوخت می‌شود بنابراین هنگامی که نیازی به باز بودن ندارند، آن‌ها را ببندید.

استفاده از حرکت خودرو بدون مصرف انرژی

هنگامی که به چراغ قرمز نزدیک می‌شوید یا از سرازیری پایین می‌روید، پدال گاز را رها کنید تا خودرو به حرکت ادامه دهد.

⚠ احتیاط

اگر دکمه استارت را خیلی سریع چند بار پشت سر هم فشار دهید نمی‌تواند بین حالت‌های مختلف تغییر وضعیت دهد. می‌توانید دکمه را مجدداً فشار دهید و حالت موردنظر خود را انتخاب کنید.

نکات

- فرقی ندارد که دکمه استارت در چه حالتی قرار گرفته است، برای روشن کردن موتور فقط کافی است پدال کلاچ را فشار داده، اهرم تعویض دنده را در وضعیت N قرار دهید و سپس دکمه استارت را فشار دهید.
- هنگامی که دکمه استارت در حالت ACC می‌باشد، اگر طی ۳۰ دقیقه هیچ عملکردی حاصل نشود بطور خودکار وارد حالت LOCK خواهد شد.

⚠ احتیاط

- ریموت کنترل را روی داشبورد، کف خودرو، داخل جعبه داشبورد یا بین صندلی‌های عقب و محفظه بار قرار ندهید. در غیراینصورت دکمه استارت کار نمی‌کند.
- هنگامی که موتور خاموش است، دکمه استارت را برای مدت طولانی در حالت ON نگه ندارید تا از تخلیه شارژ باتری جلوگیری شود.

⚠ هشدار

هنگام رانندگی، دکمه استارت را در وضعیت LOCK قرار ندهید.

هنگامی که موتور را روشن کردید، اگر قفل فرمان برقی باز نشد، لطفاً به دستورالعمل‌های مربوط به امکانات داخلی و داشبورد مراجعه کنید.

انتخاب حالت دکمه استارت

۱. اطمینان حاصل کنید که روی صندلی راننده نشسته‌اید و ریموت کنترل را به همراه دارید.
۲. هنگامی که خودرو در وضعیت ساکن قرار دارد و هیچ فشاری بر روی پدال کلاچ وارد نشده است، دکمه استارت را فشار دهید تا بین حالت‌های مختلف تغییر وضعیت دهید.
- هر بار فشردن دکمه استارت به ترتیب زیر بین حالت‌های مختلف جابه‌جا می‌شود. می‌توانید حالت فعلی انتخاب شده را از رنگ چراغ نشانگر دکمه استارت متوجه شوید.

ترتیب	حالت	چراغ نشانگر	وضعیت عملکرد
1	LOCK	خاموش	تجهیزات برقی کار نمی‌کنند.
2	ON	سبز	می‌توانید از تجهیزات برقی استفاده کنید.
3	ACC	قرمز	می‌توانید از تجهیزات برقی خاصی مانند سیستم صوتی استفاده کنید.

خودروهای دارای گیربکس اتوماتیک

۱. ریموت کنترل داخل محدوده عملکرد خودرو باشد.

۲. اطمینان حاصل کنید که اهرم تعویض دنده در وضعیت P یا N باشد. پدال ترمز را فشار دهید.

۳. دکمه استارت را فشار دهید تا موتور روشن شود. با روشن شدن موتور، چراغ نشانگر دکمه استارت، سبز خواهد شد.

روشن کردن موتور هنگامی که باتری ریموت کنترل خالی شده است

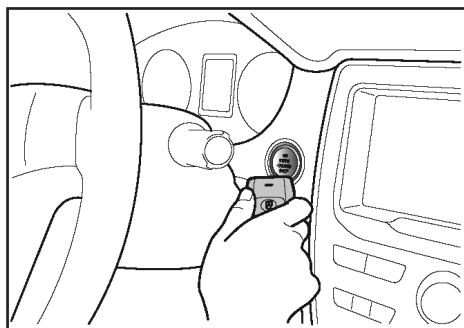

خودروهای دارای گیربکس دستی

۱. اطمینان حاصل کنید که اهرم تعویض دنده در وضعیت N باشد. پدال کلاچ را فشار دهید.

۲. سوئیچ مکانیکی را از ریموت کنترل بیرون بیاورید.
۳. دکمه استارت را فشار دهید. انتهای ریموت کنترل را حداقل ۳ ثانیه نزدیک دکمه استارت نگه دارید تا موتور روشن شود.

خودروهای دارای گیربکس اتوماتیک

۱. اطمینان حاصل کنید که اهرم تعویض دنده در وضعیت P یا N باشد. پدال ترمز را فشار دهید.

روشن و خاموش کردن موتور

i تجهیزات خودرو

لطفاً توجه داشته باشید که این کتابچه راهنما شامل تمام استانداردها، تجهیزات مخصوص و مختص به کشورهای مربوط به این مدل‌ها می‌باشد. بنابراین بعضی از تجهیزات یا عملکردهای شرح داده شده در این کتابچه راهنما ممکن است با خودروی شما مطابقت نداشته باشد یا فقط در کشورهای خاصی در دسترس باشند. لطفاً برای کسب اطلاعات دقیق از این مشخصات با نمایندگی‌های مجاز بهمن تماس بگیرید.

نحوه روشن کردن موتور

روشن کردن معمولی

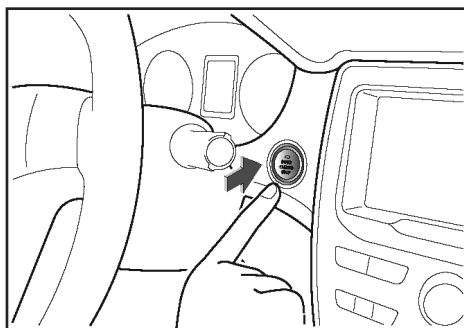

خودروهای دارای گیربکس دستی

۱. ریموت کنترل داخل محدوده عملکرد خودرو باشد.

۲. اطمینان حاصل کنید که اهرم تعویض دنده در وضعیت N باشد. پدال کلاچ را فشار دهید.

۳. دکمه استارت را فشار دهید تا موتور روشن شود. با روشن شدن موتور، چراغ نشانگر روی دکمه استارت، سبز خواهد شد.

نحوه خاموش کردن موتور

۱. پدال ترمز را فشار دهید تا خودرو کاملاً متوقف شود.
۲. اهرم تعویض دنده را در حالت خلاص قرار دهید.
۳. دکمه استارت را فشار دهید تا موتور خاموش شود.

⚠ هشدار

بلافاصله پس از خاموش شدن موتور به قطعات داغ مانند موتور، لوله آگزوز و رادیاتور دست نزنید. در غیراینصورت باعث سوختگی خواهد شد. روغن‌های روانکاری و سایر مایعات نیز داغ می‌باشند. این نکته را به خاطر بسپارید.

⚠ احتیاط

- از کار کردن موتور در حالت درجا (Idle) به مدت طولانی پرهیز شود.
- بعد از استفاده موتور در حالت دور بالا یا تحت بار زیاد، توصیه می‌شود به مدت کوتاهی موتور در حالت درجا کار کرده یا با سرعت کم مسافت کوتاهی را رانندگی کنید و سپس موتور را خاموش کنید.

۲. سوئیچ مکانیکی را از ریموت کنترل بیرون بیاورید.
۳. دکمه استارت را فشار دهید. انتهای ریموت کنترل را حداقل ۳ ثانیه نزدیک دکمه استارت نگه دارید تا موتور روشن شود.

⚠ احتیاط

- هنگامی که موتور هنوز گرم نشده است، نگذارید با دور بالا کار کند.
- اگر موتور به‌سختی روشن شد یا دور موتور ناگهان افت پیدا کرد، بلافاصله موتور را بررسی کنید.

⚠ هشدار

- موتور را فقط هنگامی روشن کنید که پیشاپیش صندلی راننده را در وضعیت مناسبی تنظیم کرده باشید. در غیراینصورت باعث وقوع تصادف، صدمات جسمی یا حتی مرگ خواهد شد.
- هنگام روشن کردن موتور به هیچ‌وجه پدال گاز را فشار ندهید.
- به یاد داشته باشید که موتور را روشن کنید حتی اگر می‌خواهید مقدار کمی خودرو را حرکت دهید. حرکت دادن خودرو در سرازیری تنها با استفاده از نیروی جاذبه و موتور خاموش، ممکن است باعث وقوع تصادف، صدمات جسمی یا حتی مرگ می‌شود.
- حتی اگر ریموت کنترل داخل خودرو نباشد و نزدیک شیشه‌های خودرو باشد، موتور همچنان روشن خواهد شد.
- لازم و ضروری است که راننده فقط هنگامی موتور را روشن کند که روی صندلی راننده نشسته باشد. در غیراینصورت ممکن است منجر به وقوع تصادف شود.

ترمز دستی

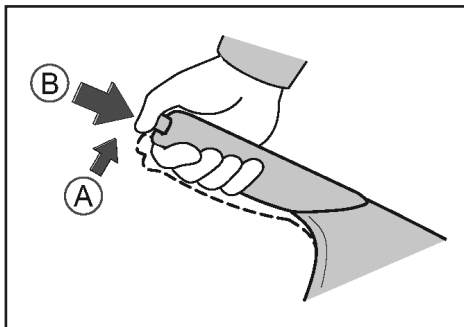

A- اهرم ترمز دستی را به مقدار کمی به سمت بالا بکشید.
B- دکمه روی اهرم ترمز دستی را فشار دهید.

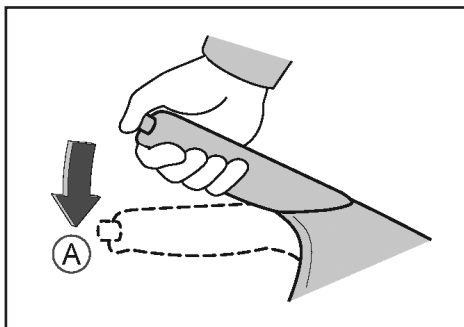

A- اهرم ترمز دستی را کاملاً آزاد کنید.
هنگامی که دکمه استارت در وضعیت ON قرار دارد ترمز دستی را آزاد کنید. سپس بررسی کنید که چراغ نشانگر ترمز دستی روی صفحه کیلومتر خاموش شده باشد.

i تجهیزات خودرو

لطفاً توجه داشته باشید که این کتابچه راهنما شامل تمام استانداردها، تجهیزات مخصوص و مختص به کشورهای مربوط به این مدلها می باشد. بنابراین بعضی از تجهیزات یا عملکردهای شرح داده شده در این کتابچه راهنما ممکن است با خودروی شما مطابقت نداشته باشد یا فقط در کشورهای خاصی در دسترس باشند. لطفاً برای کسب اطلاعات دقیق از این مشخصات با نمایندگی‌های مجاز بهمن تماس بگیرید.

ترمز دستی *

فعال سازی ترمز دستی

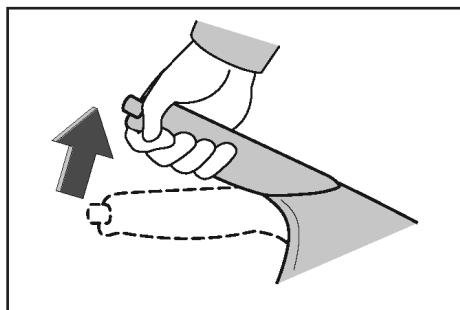

پدال ترمز را فشار دهید. همزمان ترمز دستی را تا وضعیت مناسب به سمت بالا بکشید تا فعال شود. هنگامی که دکمه استارت در وضعیت ON قرار دارد، با فعال کردن ترمز دستی، چراغ نشانگر ترمز دستی روی صفحه کیلومتر روشن خواهد شد.

آزاد کردن ترمز دستی

پدال ترمز را فشار داده و نگه دارید. سپس مراحل زیر را انجام دهید.

* در برخی مدلها

سازي ترمز پارک برقی، دکمه را به سمت بالا بکشید. در این حالت چراغ هشدار (P) در صفحه کیلومتر روشن می‌شود. زمانیکه موتور خاموش است نیز ترمز پارک برقی بطور اتوماتیک فعال است. برای غیر فعال سازی ترمز پارک برقی، دکمه ترمز پارک برقی را به پایین فشار دهید. این حالت غیر فعال بودن تا زمانیکه موتور خاموش نشده است، برقرار می‌باشد.

ترمزگیری اضطراری

در مواقع اضطراری به منظور متوقف کردن خودرو، دکمه ترمز پارک برقی را به سمت بالا کشیده و نگه دارید. برای خروج از حالت ترمز اضطراری، دکمه ترمز پارک برقی را رها کنید یا پدال گاز را فشار دهید.

آزاد کردن ترمز پارک برقی

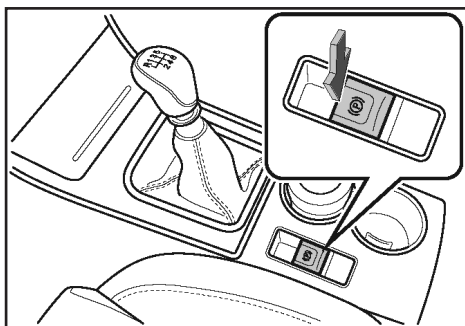

هنگامی که دکمه استارت در وضعیت ON قرار دارد، پدال ترمز را فشار داده و همزمان دکمه ترمز پارک برقی را به سمت پایین فشار دهید تا ترمز آزاد شود.

شروع به کار سیستم

پس از تعویض لنت ترمزها، باید یکبار دکمه ترمز پارک برقی را بکشید و فشار دهید تا شروع به کار سیستم را فعال کنید.

⚠ احتیاط

قبل از حرکت، ترمز دستی را کاملاً آزاد کنید. اگر حین حرکت، ترمز دستی کاملاً آزاد نشده باشد، ترمز داغ می‌کند و عملکرد آن با مشکل مواجه می‌شود. استهلاک ترمز نیز افزایش خواهد یافت.

⚠ هشدار

هنگام فعال کردن ترمز دستی، اطمینان حاصل کنید که اهرم ترمز دستی را با نیروی کافی می‌کشید. در غیراینصورت باعث می‌شود که خودرو حرکت کند و منجر به وقوع تصادف شود.

⚠ هشدار

■ پارک کردن در شیب های بیشتر از حد مجاز توصیه شده، ممکن است باعث تصادف گردد. لطفاً ضمن رانندگی ایمن، مکان مناسبی را جهت پارک انتخاب نمایید.
■ اگر شیب بسیار تند است، ترمز دستی نمی‌تواند خودروی شما را به صورت کامل نگه دارد. در این مواقع، شما می‌توانید جهت جلوگیری از حرکت خودرو، پدال ترمز را فشار دهید

ترمز پارک برقی فعال سازی ترمز پارک برقی

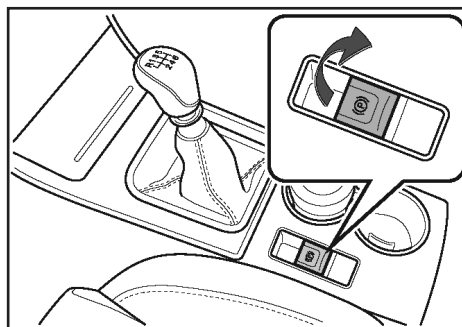

زمانیکه خودرو بدون حرکت است، به منظور فعال

فصل ۲: رانندگی / ترمز دستی

خود را از روی پدال ترمز بردارید.

احتیاط

- اگر هنگامی که سرعت خودرو کمتر از ۳ کیلومتر بر ساعت است، موتور ناگهان خاموش شود، نیروی ترمزگیری بطور خودکار اعمال خواهد شد.
- اگر خودرو در حالت خلاص حرکت کند، نیروی ترمزگیری بطور خودکار اعمال خواهد شد.
- هنگامی که خودرو بکسل می‌شود، در حال جابه‌جا شدن یا حمل و نقل است یا در دستگاه‌های خودکار کارواش قرار دارد، دکمه ترمز پارک برقی را فشار دهید و همزمان موتور را خاموش کنید تا عملکرد ترمز پارک برقی غیرفعال شود و از اعمال نیروی ترمزگیری جلوگیری جلوگیری به عمل آید.

آزاد کردن خودکار ترمز پارک برقی

موتور را روشن کنید و اهرم تعویض دنده را در حالت حرکت قرار دهید. پدال گاز را فشار دهید. خودرو بطور خودکار ترمز پارک برقی را آزاد خواهد کرد.

هشدار

رانندگی ایمن و با احتیاط الزامی است. اگر بطور اشتباه پدال گاز را فشار دهید، خودرو به سمت جلو حرکت ناگهانی خواهد کرد و منجر به وقوع تصادف می‌شود.

احتیاط

حین رانندگی و هنگامی که سرعت خودرو بیشتر از ۳ کیلومتر بر ساعت است، اقدام به ترمزگیری اضطراری با استفاده از دکمه ترمز پارک برقی، خودرو را بلافاصله متوقف نخواهد کرد. در این حالت، سرعت خودرو کم شده تا متوقف شود.

پارک کردن خودکار فعال سازی عملکرد پارک خودکار

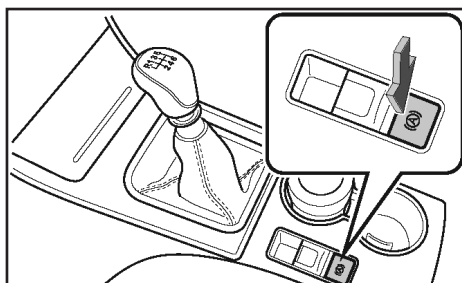

هنگامی که دکمه استارت در وضعیت ON قرار دارد، دکمه پارک خودکار را فشار دهید تا عملکرد پارک خودکار روشن شود.

غیرفعال کردن عملکرد پارک خودکار

هنگامی که دکمه استارت در وضعیت ON قرار دارد، دکمه پارک خودکار را فشار دهید تا عملکرد پارک خودکار خاموش شود.

فعال شدن خودکار ترمز پارک برقی

- ۱- خودرو را متوقف کرده و موتور را خاموش کنید. اگر دکمه استارت در وضعیت LOCK باشد، ترمز پارک برقی بطور خودکار فعال خواهد شد.
- ۲- پدال ترمز را فشار دهید تا خودرو کاملاً متوقف شود. اگر موتور خاموش نشده است، خودرو همچنان نیروی ترمزگیری را اعمال می‌کند. در این حالت، پای

گیربکس دستی*

i تجهیزات خودرو

لطفاً توجه داشته باشید که این کتابچه راهنما شامل تمام استانداردها، تجهیزات مخصوص و مختص به کشورهای مربوط به این مدل‌ها می‌باشد. بنابراین بعضی از تجهیزات یا عملکردهای شرح داده شده در این کتابچه راهنما ممکن است با خودروی شما مطابقت نداشته باشد یا فقط در کشورهای خاصی در دسترس باشند. لطفاً برای کسب اطلاعات دقیق از این مشخصات با نمایندگی‌های مجاز به‌هم‌تماس بگیرید.

تعویض دنده

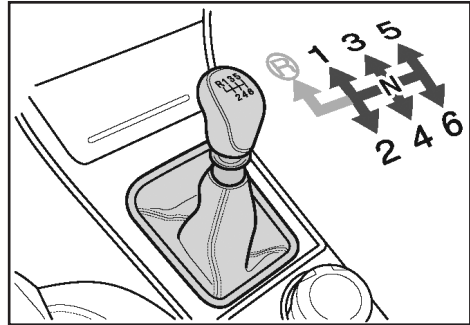

۱. پدال کلاچ را تا انتها فشار دهید.
۲. اهرم تعویض دنده را به دنده موردنظر حرکت دهید.
۳. پای خود را از روی پدال کلاچ بردارید.

⚠ احتیاط

- اگر تعویض به دنده یک مقداری دشوار است، پدال کلاچ را فشار داده و دوباره سعی کنید.
- حین رانندگی، پای خود را روی پدال کلاچ قرار ندهید. در غیراینصورت استهلاک کلاچ افزایش می‌یابد و حتی ممکن است به آن آسیب وارد شود.

تعویض به دنده R (دنده عقب)

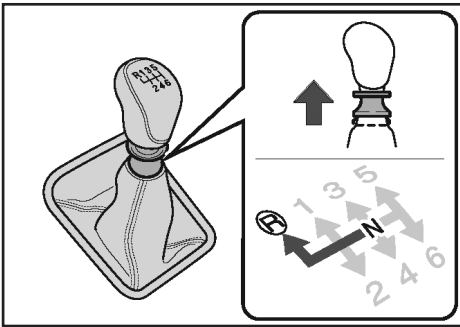

۱. اطمینان حاصل کنید که خودرو ثابت و بدون حرکت است.
۲. پدال کلاچ را تا انتها فشار دهید.
۳. قفل دنده عقب که زیر قسمت کلاهدک اهرم تعویض دنده قرار دارد را به سمت بالا بکشید و نگه دارید.
۴. اهرم تعویض دنده را در وضعیت R قرار دهید و سپس قفل دنده عقب را آزاد کنید.
۵. پای خود را به آرامی از روی پدال کلاچ بردارید.

⚠ احتیاط

حین حرکت، اهرم تعویض دنده را در وضعیت R قرار ندهید. در غیراینصورت آسیب شدیدی به گیربکس وارد می‌شود و باعث می‌شود که کنترل خودرو از دست راننده خارج شود.

یادآور تعویض دنده



هنگامی که سرعت خودرو با دنده انتخاب شده مطابقت نداشته باشد، یادآور تعویض دنده و دنده پیشنهادی بر روی صفحه کیلومتر ظاهر می‌شود. هنگامی که باید افزایش دنده انجام دهید، فلش روبه بالا دوبار چشمک خواهد زد. هنگامی که باید کاهش دنده (دنده معکوس) انجام دهید، فلش رو به پایین دوبار چشمک خواهد زد.

شروع حرکت خودرو

شروع حرکت عادی

۱. موتور را روشن کنید. هنگامی که دور موتور ثابت شد، پدال کلاچ را تا انتها فشار دهید و اهرم تعویض دنده را در دنده یک قرار دهید.
۲. ترمز دستی را آزاد کنید.

۳. پای خود را به آرامی از روی پدال کلاچ بردارید. همزمان پدال گاز را به آرامی فشار دهید تا سرعت خودرو افزایش یابد.

شروع حرکت در مسیر شیب‌دار

خودروهای مجهز به ترمز دستی

۱. موتور را روشن کنید. اطمینان حاصل کنید که ترمز دستی فعال است. اهرم تعویض دنده را در دنده یک قرار دهید.
۲. پای خود را به آرامی از روی پدال کلاچ بردارید و همزمان پدال گاز را به آرامی فشار دهید.
۳. ترمز دستی را آزاد کنید.

خودروهای مجهز به ترمز پارک برقی

۱. موتور را روشن کنید. اطمینان حاصل کنید که ترمز دستی فعال است. اهرم تعویض دنده را در دنده یک قرار دهید.
۲. پدال ترمز را فشار دهید. دکمه ترمز پارک برقی را فشار دهید تا ترمز آزاد شود.
۳. پدال ترمز را فشار دهید و همزمان پای خود را از روی پدال کلاچ بردارید. هنگامی که خودرو شروع به حرکت کرد پای خود را از روی پدال ترمز بردارید.

احتیاط

در خودروهای مجهز به عملکرد ترمز خودکار، با فعال شدن عملکرد پارک خودکار، دیگر مجبور نیستید که ترمز پارک برقی را فعال یا آزاد کنید.

توقف خودرو

۱. درحالی که پدال کلاچ را تا انتها فشار داده‌اید، پدال ترمز را فشار دهید و پس از توقف کامل خودرو، اهرم تعویض دنده را در وضعیت خلاص قرار دهید.

۲. ترمز دستی را بکشید.

۳. موتور را خاموش کنید.

گیربکس اتوماتیک

i تجهیزات خودرو

لطفاً توجه داشته باشید که این کتابچه راهنما شامل تمام استانداردها، تجهیزات مخصوص و مختص به کشورهای مربوط به این مدل‌ها می‌باشد. بنابراین بعضی از تجهیزات یا عملکردهای شرح داده شده در این کتابچه راهنما ممکن است با خودروی شما مطابقت نداشته باشد یا فقط در کشورهای خاصی در دسترس باشند. لطفاً برای کسب اطلاعات دقیق از این مشخصات با نمایندگی‌های مجاز بهمن تماس بگیرید.

اهرم تعویض دنده و حالت‌های آن

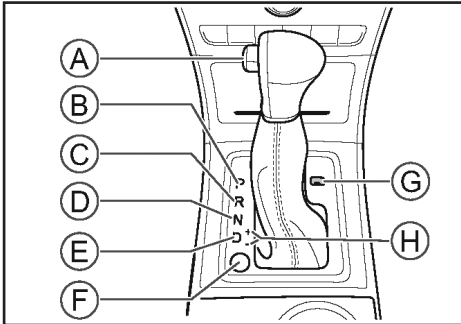

- A- دکمه آزاد کردن حرکت اهرم تعویض دنده
- B- وضعیت پارک خودرو (P)
- C- وضعیت دنده عقب (R)
- D- وضعیت خلاص (N)
- E- وضعیت حرکت (D)
- F- دکمه حالت رانندگی
- G- شکاف آزادسازی قفل گیربکس
- H- حالت تعویض دنده به صورت دستی (M)

⚠ احتیاط

اهرم تعویض دنده را براساس شرایط زیر قرار دهید.

■ اگر خودرو در سربلایی قرار دارد، اهرم تعویض دنده را در دنده یک قرار دهید. در صورت نیاز جلو چرخ‌ها نیز مانع بگذارید.

■ اگر خودرو در سرازیری قرار دارد، اهرم تعویض دنده را در وضعیت دنده عقب قرار دهید. در صورت نیاز جلوی چرخ‌ها نیز مانع قرار دهید. قبل از شروع حرکت، باید اجازه دهید که موتور در شرایط زیر ۳ الی ۵ دقیقه درجا کار کند:

■ هنگامی که موتور برای مدت طولانی روشن نشده است یا در فصل سرد.

■ پس از تعویض روغن موتور یا پس از اقدامات تعمیر و نگهداری.

اطمینان حاصل کنید که موتور برای مدت طولانی (حداکثر ۲۰ دقیقه) درجا کار نکند.

هنگام توقف خودرو پس از کار کردن موتور با دور بالا، قبل از خاموش کردن موتور اجازه دهید موتور چند دقیقه (۳ الی ۵ دقیقه) با دور پایین یا درجا کار کند. انجام این کار باعث می‌شود که از توربوشارژر محافظت به عمل آید.

احتیاط 

از حرکت خودرو در وضعیت خلاص جلوگیری کنید. در غیراینصورت ممکن است گیربکس آسیب ببیند و خطر وقوع تصادف وجود داشته باشد.

D (وضعیت حرکت) (تعویض دنده اتوماتیک)

این حالت برای رانندگی عادی مورد استفاده قرار می‌گیرد.

در این حالت گیربکس می‌تواند بطور خودکار نسبت دنده را براساس سرعت فعلی خودرو و شتاب موردنظر براساس مناسب‌ترین مصرف سوخت تنظیم کند.

M (وضعیت تعویض دنده به صورت دستی)

می‌توانید با حرکت دادن اهرم تعویض دنده از وضعیت D به سمت راست، حالت دنده دستی را فعال کنید. همزمان، صفحه کیلومتر، وضعیت دنده فعلی را نمایش خواهد داد.

با حرکت دادن اهرم تعویض دنده به سمت بالا یا پایین می‌توانید دنده را افزایش یا کاهش (دنده معکوس) دهید و صفحه کیلومتر، وضعیت دنده فعلی را نمایش خواهد داد.

احتیاط 

■ اگر هنگامی که دور موتور بسیار زیاد است بخواهید دنده معکوس انجام دهید، گیربکس پاسخی نخواهد داد.

■ اگر هنگامی که سرعت خودرو بسیار کم است بخواهید دنده را افزایش دهید، گیربکس پاسخی نخواهد داد.

P (وضعیت پارک خودرو)

این دنده هنگام پارک خودرو و روشن کردن موتور به کار گرفته می‌شود.

هنگامی که اهرم تعویض دنده در این حالت قرار دارد، گیربکس بطور مکانیکی قفل می‌شود تا از سر خوردن خودرو جلوگیری شود.

هنگام پارک خودرو فقط به گیربکس اتکا نکنید. باید ابتدا از ترمز دستی استفاده کرد و آن را بکشید و سپس اهرم تعویض دنده را در وضعیت P قرار دهید.

اگر می‌خواهید از دنده P به دنده دیگری وارد شوید، باید خودرو را کاملاً متوقف کنید و سپس پدال ترمز را فشار دهید در حالی که دکمه آزاد کردن ترمز کنار اهرم تعویض دنده را فشار می‌دهید.

احتیاط 

در خودروهای مجهز به عملکرد ترمز خودکار، با فعال شدن عملکرد پارک خودکار، دیگر مجبور نیستید که ترمز پارک برقی را فعال یا آزاد کنید.

R (وضعیت دنده عقب)

این دنده برای حرکت روبه عقب خودرو استفاده می‌شود.

اگر می‌خواهید از دنده دیگر به دنده R وارد شوید، ابتدا خودرو را کاملاً متوقف کنید. سپس دکمه آزاد کردن دنده را فشار دهید و همزمان اهرم تعویض دنده را در وضعیت R قرار دهید.

N (وضعیت خلاص)

هنگامی که اهرم تعویض دنده در وضعیت N قرار دارد می‌توانید موتور را روشن کنید اما برای حفظ ایمنی بهتر است هنگام روشن کردن موتور، اهرم تعویض دنده در وضعیت P قرار داشته باشد.

یادآور تعویض دنده

هنگامی که سرعت خودرو با دنده انتخاب شده مطابقت نداشته باشد، یادآور تعویض دنده و دنده پیشنهادی بر روی صفحه کیلومتر ظاهر می‌شود. هنگامی که باید افزایش دنده انجام دهید، فلش روبه بالا دوبار چشمک خواهد زد.

هنگامی که باید کاهش دنده (دنده معکوس) انجام دهید، فلش رو به پایین دوبار چشمک خواهد زد.

افزایش و کاهش دنده در صورت نیاز

هنگام رانندگی در حالت دستی، اگر سرعت خودرو یا دور موتور از محدوده مجاز طراحی شده سیستم بیشتر شود، برای محافظت از موتور و گیربکس، سیستم، افزایش یا کاهش دنده انجام خواهد داد.

دکمه حالت رانندگی

پس از روشن شدن خودرو بطور پیش فرض حالت استاندارد فعال است. دکمه حالت رانندگی را فشار دهید تا وارد حالت موردنظر شوید.

حالت استاندارد

هنگامی که اهرم تعویض دنده را در وضعیت D قرار می‌دهید، می‌توانید دکمه انتخاب حالت را فشار دهید تا وارد حالت استاندارد شوید. صفحه کیلومتر نشان می‌دهد که حالت استاندارد فعال شده است و خودرو در حالت استاندارد حرکت خواهد کرد که توان و مصرف سوخت را با هر جاده مطابق می‌کند.

حالت برفی

هنگامی که اهرم تعویض دنده در وضعیت D قرار گرفته است و جاده خیس و لغزنده یا پوشیده از برف است، می‌توانید دکمه حالت برفی را فشار دهید.

رایانه مسافت‌سنج نشان خواهد داد که حالت برفی فعال شده است و خودرو در این حالت به حرکت

ادامه خواهد داد.

حالت اقتصادی (مصرف سوخت بهینه)

هنگامی که اهرم تعویض دنده در وضعیت D قرار دارد، می‌توانید دکمه انتخاب حالت را فشار دهید تا خودرو وارد حالت اقتصادی شود. جلو داشبورد نشان خواهد داد که حالت اقتصادی فعال شده است و خودرو در حالت اقتصادی به حرکت ادامه خواهد داد که مصرف سوخت بهینه را برای جاده‌های شهری، جاده‌های سنگفرش شده و سایر جاده‌ها با سطوح صاف و مستحکم اعمال می‌کند.

نحوه تعویض دنده

عملکرد	تعویض از ... به ...
پدال ترمز و دکمه آزادسازی روی اهرم تعویض دنده را فشار دهید.	R به P
اهرم تعویض دنده را به وضعیت موردنظر حرکت دهید.	N به R
	D به N
	M به D
	D به M
	N به D
دکمه آزادسازی روی اهرم تعویض دنده را فشار دهید.	R به N
	P به R

⚠ احتیاط

هنگام تعویض دنده از دنده پارک به دنده دیگر، پدال ترمز و دکمه آزادسازی روی اهرم تعویض دنده را فشار دهید.

هنگامی که دکمه استارت در حالت OFF یا ACC قرار دارد اهرم تعویض دنده از حالت پارک جابه‌جا نمی‌شود.

احتیاط 

اگر مجبور به استفاده از آزادسازی قفل گیربکس شدید پس قطعاً مشکلی در خودرو وجود دارد. لطفاً هرچه سریعتر به نمایندگی‌های مجاز بهمن مراجعه کنید.

آزادسازی اهرم تعویض دنده

هنگامی که روش‌های معمول (فشردن پدال ترمز و دکمه آزادسازی) قادر به حرکت اهرم تعویض دنده از دنده پارک نباشد، باید از روش زیر استفاده کنید.
۱. ترمز دستی را بکشید.

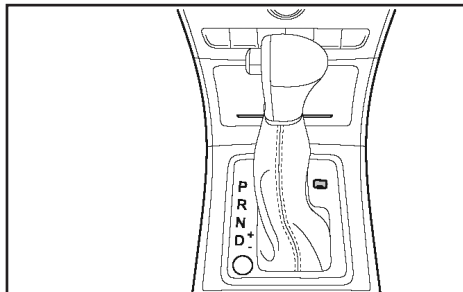

۲. نوک پیچ‌گوشتی دوسو را با پارچه بپوشانید و با احتیاط قاب شکاف آزادسازی قفل گیربکس را باز کرده و دریاورید.

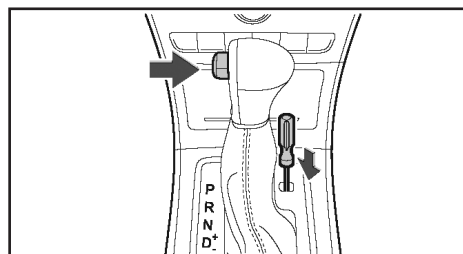

۳. پیچ‌گوشتی دوسو را داخل شکاف آزادسازی قفل گیربکس قرار دهید.

۴. حین فشار دادن همزمان دکمه آزادسازی و پیچ‌گوشتی دوسو، اهرم تعویض دنده را از دنده پارک به دنده خلاص حرکت دهید.

۵. پیچ‌گوشتی دوسو را از شکاف آزادسازی قفل گیربکس بیرون بیاورید و قاب آن را سر جای خود قرار دهید. پدال ترمز را فشار داده و موتور را دوباره روشن کنید.

دوره آببندی خودرو

i تجهیزات خودرو

لطفاً توجه داشته باشید که این کتابچه راهنما شامل تمام استانداردها، تجهیزات مخصوص و مختص به کشورهای مربوط به این مدل‌ها می‌باشد. بنابراین بعضی از تجهیزات یا عملکردهای شرح داده شده در این کتابچه راهنما ممکن است با خودروی شما مطابقت نداشته باشد یا فقط در کشورهای خاصی در دسترس باشند. لطفاً برای کسب اطلاعات دقیق از این مشخصات با نمایندگی‌های مجاز به‌همین تماس بگیرید.

ثابت بودن دور موتور، وجود صداهای غیرطبیعی موتور توجه کنید. اگر متوجه هرگونه نقص عملکرد یا مورد غیرعادی شدید، بلافاصله برای سرویس با نمایندگی‌های مجاز به‌همین تماس بگیرید.

۲. در مدت دوره آببندی، رانندگی با سرعت یا بار بیش از حد مجاز اکیداً ممنوع است.

۳. بررسی کنید که تمام پیچ‌ها محکم باشند و تمام قطعات برقی بطور صحیح متصل شده باشند.

۴. از بنزین بدون سرب مطابق با درجه کیفی موردنظر استفاده کنید.

موارد مهم هنگام استفاده از خودرو

هنگام رانندگی با خودروی نو، موارد زیر را رعایت کنید. این قوانین به بهبود مصرف سوخت و افزایش عمر مفید خودرو کمک می‌کند.

۱. سرعت عادی را حفظ کنید و از رانندگی با سرعت بسیار زیاد خودداری کنید.

۲. در ۳۰۰ کیلومتر اولیه پیمایش خودرو، از توقف ناگهانی خودداری کنید. در ۸۰۰ کیلومتر اولیه پیمایش از یدک کشیدن سایر خودروها خودداری کنید.

۳. برای مدت طولانی از رانندگی با سرعت زیاد در دنده‌های پایین و سرعت کم در دنده‌های بالا خودداری کنید. از دنده مناسب با سرعت خودرو استفاده کنید.

۴. حین حرکت خودرو، توصیه می‌کنیم که به آرامی سرعت را زیاد کنید و از افزایش سرعت ناگهانی خودداری کنید. علاوه بر این، در دوره آببندی، دنده‌های خودرو به ترتیب از پایین‌ترین به بالاترین باید افزایش یابد. از رانندگی با سرعت زیاد در دنده‌های پایین و سرعت کم در دنده‌های بالا و همچنین از تعویض دنده مکرر خودداری کنید.

عمر مفید، ماندگاری و دوام، مصرف سوخت و فرآیند آببندی اولیه موتور به یکدیگر بسیار مربوط می‌باشند. بنابراین کاربر باید فرآیند آببندی را بدون وجود بار در خودرو شروع کند و به مرور میزان بار موتور نو یا موتوری که تحت تعمیر زیادی قرار گرفته است را افزایش دهد. آببندی موتور به کاربر این امکان را نیز می‌دهد که بررسی‌های اولیه، تنظیمات و اقدامات تعمیر و نگهداری را انجام دهد و مطمئن شود که تمام قسمت‌های موتور بطور مناسب آماده شده‌اند. توصیه می‌کنیم که از انجام اقداماتی که منجر به آسیب یا استهلاک غیرعادی می‌شود خودداری کنید.

موارد مهم در دوره آببندی خودرو

موتور نو باید در ۵۰۰ کیلومتر اولیه حرکت خودرو براساس شرایط زیر آببندی شود:

۱. حین فرآیند آببندی به عملکردها و صداهای مختلف خودرو توجه کنید. مراقب علامت‌های نشت مایعات (آب، روغن، بنزین) باشید. به عواملی مانند فشار روغن موتور یا دمای مایع خنک‌کننده موتور،

رانندگی در شرایط سخت

i تجهیزات خودرو

لطفاً توجه داشته باشید که این کتابچه راهنما شامل تمام استانداردها، تجهیزات مخصوص و مختص به کشورهای مربوط به این مدل‌ها می‌باشد. بنابراین بعضی از تجهیزات یا عملکردهای شرح داده شده در این کتابچه راهنما ممکن است با خودروی شما مطابقت نداشته باشد یا فقط در کشورهای خاصی در دسترس باشند. لطفاً برای کسب اطلاعات دقیق از این مشخصات با نمایندگی‌های مجاز بهمن تماس بگیرید.

توصیه‌هایی برای رانندگی در مه

چراغ مه‌شکن را روشن کنید

حین رانندگی در هوای مه‌آلود باید چراغ مه‌شکن را روشن کنید.

از بوق برای جلب توجه و هشدار به عابرین

پیاده و سایر راننده‌ها استفاده کنید

هنگامی که صدای بوق خودروهای دیگر را شنیدید، بلافاصله می‌توانید با یک تک بوق به او پاسخ دهید تا محل قرارگیری شما مشخص شود.

احتیاط

قبل از حرکت، تمام قطعات خودرو مانند چراغ‌های جلو و چراغ‌های مه‌شکن را بررسی کنید. انجام این کار به جلوگیری از وقوع تصادف، صدمات جسمی یا مرگ کمک می‌کند.

آرام و با احتیاط رانندگی کنید

هنگام رانندگی در هوای مه‌آلود تا حد امکان با سرعت کم رانندگی کنید و فاصله ایمن با خودروی جلو را حفظ کنید.

لنت ترمز

بصورت کلی لنت ترمز در ۴۰۰ کیلومتر ابتدایی استفاده از خودرو هنوز به بهترین عملکرد خود نرسیده است لذا، لنت ترمز نیز باید آببندی شود تا بهترین عملکرد ترمز حاصل شود. با این وجود می‌توانید عملکرد ضعیف شده ترمز را با فشار دادن محکم‌تر پدال ترمز جبران کنید.

طی دوره آببندی، فشار بیش از حد به ترمزها نیاورید. برای مثال از ترمزگیری اضطراری مخصوصاً هنگامی که خودرو با سرعت زیاد در حال حرکت است یا در سربالایی‌ها خودداری کنید. شدت خوردگی دیسک و لنت ترمز، به شرایط استفاده از خودرو و نوع رانندگی بستگی دارد.

صدای احتمالی که در هنگام ترمزگیری به دلیل سرعت خودرو، نیروی ترمزی و شرایط محیطی (مانند دما و رطوبت) بوجود می‌آید، امری طبیعی است.

تایرها

هنگامی که با تایرهای نو رانندگی می‌کنید، در ۵۰۰ کیلومتر اول پیمایش بسیار احتیاط کنید.

تایرهای نو تا وقتی آببندی نشوند، چسبندگی کافی به سطح جاده ندارند.

⚠ هشدار

■ جاده‌ها پس از بارندگی یا طوفان بسیار لغزنده می‌شوند. لطفاً با دقت فراوان رانندگی کنید. هنگام ترمزگیری اضطراری، افزایش سرعت یا چرخاندن سریع غربیلک فرمان در جاده‌های خیس و لغزنده ممکن است تایرها چسبندگی با سطح جاده را از دست بدهند. در چنین شرایطی کنترل خودرو برای شما دشوار خواهد شد و ممکن است باعث وقوع تصادف شود.

■ هنگام تعویض دنده، دور موتور بطور چشم‌گیری تغییر می‌کند. در این حالت، خودرو بیشتر در معرض سُر خوردن و وقوع تصادف قرار دارد.

■ هنگام رانندگی در هوای بارانی، یک لایه آب بین تایر و سطح جاده شکل می‌گیرد. در این مواقع، تایر براحتی چسبندگی خود را از دست می‌دهد، بنابراین سرعت خود را کاهش دهید.

عبور از محل‌های آب گرفته

⚠ هشدار

■ فقط در مواقع اضطراری از آب عبور کنید. این خودرو برای عبور مداوم از آب طراحی نشده است.

■ رانندگی در آب می‌تواند به موتور و قطعات برقی آسیب بزند.

⚠ احتیاط

■ هنگام رانندگی در آب، سرعت کم (کمتر از ۱۰ کیلومتر بر ساعت) را حفظ کنید. خودرو را در میانه مسیر متوقف نکنید. اگر موتور بطور ناگهانی خاموش شد، آن را دوباره روشن نکنید. در غیراینصورت ممکن است به موتور آسیب شدیدی وارد شود.

■ هنگام رانندگی در آب باید بیشتر از حالت معمول احتیاط کنید.

■ هنگام عبور خودروهای دیگر، سعی کنید در مسیر موج‌های ایجاد شده از حرکت این خودروها قرار نگیرید تا از ورود آب به جلو پنجره جلوگیری شود.

در محیط‌هایی با دمای کم و رطوبت بالا، احتمال شکل‌گیری مه روی سطح جاده وجود دارد. در چنین شرایطی از ترمزگیری اضطراری خودداری کنید.

حین رانندگی بخارهای روی سطح شیشه‌ها را پاک نکنید

به دلیل این‌که اختلاف دمای بین داخل و بیرون خودرو می‌تواند زیاد باشد، ممکن است بخار آب روی سطح داخلی شیشه جلو ایجاد شود و بر دید راننده تأثیر بگذارد. در این حالت می‌توانید از سیستم تهویه مطبوع استفاده کنید تا بخار ایجاد شده سریعاً از بین برود یا شیشه درب‌های خودرو کمی پایین بیاورید تا دمای داخل و بیرون خودرو متعادل و از ایجاد بخار جلوگیری شود.

اگر می‌خواهید بخار روی شیشه را پاک کنید، لطفاً پس از توقف کامل خودرو این کار را انجام دهید. هیچ‌گاه این کار را در حین رانندگی انجام ندهید.

توصیه‌هایی برای رانندگی در هوای بارانی در سطوح لغزنده با احتیاط رانندگی کنید

هنگام رانندگی در هوای بارانی ممکن است دید نامناسب، ایجاد بخار روی شیشه جلو، جاده لغزنده و سایر موارد را تجربه کنید. لطفاً با احتیاط رانندگی کنید.

فصل ۲: رانندگی / رانندگی در شرایط سخت

از بین ببرید و همینطور مواد زاید جمع شده بین پره‌های رادیاتور را برداشته و تمیز کنید.

جلوگیری از پنچر شدن تایر

فشار باد تایر با بالا رفتن دمای محیط، افزایش می‌یابد. در فصل گرم، دمای بالا، احتمال پنچر شدن تایرها را افزایش می‌دهد.

اگر حین حرکت، تایر خودرو ترکیب یا پنچر شد، غربلیک فرمان را محکم بگیرید، پدال ترمز را برای کاهش سرعت به آرامی فشار دهید و از اقداماتی مانند ترمز اضطراری یا چرخاندن ناگهانی غربلیک فرمان خودداری کنید. در غیراینصورت کنترل خودرو از دست راننده خارج می‌شود.

جلوگیری از گرمزدگی

تابش خورشید و دمای بالا در فصل گرم می‌تواند منجر به گرمزدگی شود. اطمینان حاصل کنید که داخل خودرو دارای تهویه مناسب می‌باشد و در رانندگی‌های طولانی در فواصل زمانی مشخص توقف کرده و استراحت کنید.

هشدار

- هرگز هنگامی که کودکان داخل خودرو تنها هستند، خودرو را ترک نکنید.
- هنگام پارک خودرو در روزهای گرم، اشیایی مانند فنک، قوطی‌های حاوی گاز، قوطی‌های نوشیدنی، عینک و غیره را داخل خودرو رها نکنید.

بازرسی و تعمیر خودرو پس از عبور از مناطق آب‌گرفته

به محض این‌که خودرو از مناطق آب‌گرفته عبور کرد، موارد زیر را انجام دهید:

- چند بار پشت سرهم پدال ترمز را فشار دهید و بررسی کنید که عملکرد ترمز با مشکل مواجه نشده باشد.
- بوق را بررسی کنید.
- تمام چراغ‌های خودرو را بررسی کنید.

هشدار

لطفاً هرچه سریع‌تر برای بازرسی معمول به نمایندگی‌های مجاز به‌همین مراجعه کنید.

برای مثال: هنگامی که خودرو از محوطه آب‌گرفته عبور می‌کند، ممکن است آب وارد سیستم‌های مختلف آن شود و روغن‌های روانکاری قطعات مختلف (مانند کلاچ فلاپویل دوپل، بلبرینگ آزادسازی هیدرولیک و گیربکس) را رقیق کند و منجر به نقص عملکرد شود. پس از عبور از این مناطق، هرگونه وجود علامت غیرعادی را بررسی کنید.

توصیه‌هایی برای رانندگی در فصل گرم

دما در فصل گرم ممکن است بسیار بالا باشد و در نتیجه عملکرد عادی خودرو و سلامت راننده را به خطر اندازد. برای مطمئن شدن از این‌که خودرو به عملکرد عادی خود ادامه می‌دهد، راننده باید به موارد زیر توجه کند:

جلوگیری از جوش آوردن موتور

احتمال جوش آوردن موتور در فصل گرم بدلیل بالا بودن دما وجود دارد. بنابراین لطفاً بازرسی و اقدامات تعمیر و نگهداری سیستم خنک‌کننده موتور را در فصل گرم انجام دهید. رسوبات ته‌نشین شده در مخزن آب، رادیاتور و سیستم خنک‌کاری را

توصیه‌هایی برای رانندگی در فصل سرد

⚠ هشدار

- هرگز هنگامی که کودکان داخل خودرو تنها هستند، خودرو را ترک نکنید.
- هنگام پارک خودرو در روزهای گرم، اشیایی مانند فن‌دک، قوطی‌های حاوی گاز، قوطی‌های نوشیدنی، عینک و غیره را داخل خودرو رها نکنید.

تایرهای برفی

از تایرهای برفی که هم‌سایز تایرهای اصلی خودرو می‌باشند، استفاده کنید. آزمایشات نشان می‌دهد که تایرهای برفی نسبت به تایرهای معمولی در شرایط عادی رانندگی یا در بزرگراه‌ها به دلیل ویژگی‌های خاصی که دارند از عملکرد ضعیف‌تری برخوردارند. بنابراین در شرایط عادی رانندگی از تایرهای برفی استفاده نکنید. از تایر یکسان (برند و نوع یکسان) برای هر چهار چرخ استفاده کنید تا از رانندگی ایمن، عملکرد ترمز مناسب و کنترل خودرو اطمینان حاصل کنید.

زنجیر چرخ

مقررات استفاده از زنجیر چرخ براساس محل و نوع جاده متفاوت است. همیشه قبل از نصب زنجیر چرخ مقررات را بررسی کنید. زنجیر چرخ باید روی چرخ‌های محرک نصب شود. از زنجیر چرخ با اندازه متناسب روی خودرو استفاده کنید. این اندازه را در بخش اطلاعات فنی می‌توانید مشاهده کنید.

⚠ احتیاط

هنگام نصب زنجیر چرخ اقدامات احتیاطی زیر را رعایت کنید:

- از تایر با اندازه مشخص شده استفاده کنید و از نصب صحیح اطمینان حاصل کنید. استفاده از زنجیر چرخ با سایز نامتناسب یا نصب نادرست می‌تواند به سیستم تعلیق، بدنه یا تایرها آسیب وارد کند.
- زنجیر چرخ را در مکانی امن نصب یا جدا کنید. فلاشر را روشن کنید و مثلث هشدار را پشت خودرو قرار دهید.
- قبل از نصب زنجیر چرخ، موتور را خاموش کنید و ترمز دستی را بکشید.
- زنجیر چرخ را روی تایر زاپاس استفاده نکنید.
- هنگامی که فشار باد تایر کم است از زنجیر چرخ استفاده نکنید.
- هنگام استفاده از زنجیر چرخ مراقب باشید به رینگ آلومینیومی آسیب وارد نکنید.

سیستم تشخیص فشار باد تایر

i تجهیزات خودرو

لطفاً توجه داشته باشید که این کتابچه راهنما شامل تمام استانداردها، تجهیزات مخصوص و مختص به کشورهای مربوط به این مدلها می باشد. بنابراین بعضی از تجهیزات یا عملکردهای شرح داده شده در این کتابچه راهنما ممکن است با خودروی شما مطابقت نداشته باشد یا فقط در کشورهای خاصی در دسترس باشند. لطفاً برای کسب اطلاعات دقیق از این مشخصات با نمایندگی های مجاز بهمن تماس بگیرید.

معرفی

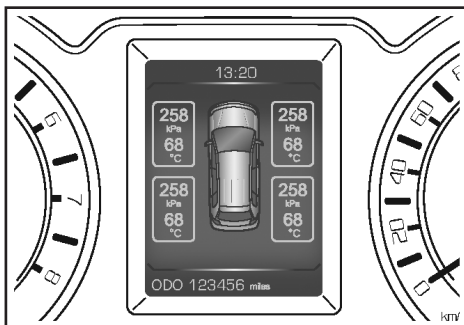

هنگام نقص عملکرد سیستم تشخیص فشار باد تایر (TPMS)، نشانگر (i) با ۶۰ بار چشمک می زند و سپس روشن خواهد ماند.

هنگامی که فشار یا دمای تایر غیرعادی شود، میزان فشار یا دمای تایر مربوطه به رنگ قرمز نشان داده شده و هشدار روی نمایشگر ظاهر می شود. همچنین با روشن ماندن چراغ نشانگر (i) سیستم تشخیص فشار باد تایر، هشدار صوتی نیز به صدا در خواهد آمد.



هنگام رانندگی با زنجیر چرخ، اقدامات احتیاطی زیر را رعایت کنید:

- بیش از سرعت مجاز مشخص شده برای استفاده از زنجیر چرخ یا سرعت ۴۰ کیلومتر بر ساعت هر کدام کمتر بود، رانندگی نکنید.
- زنجیر چرخ را روی تایرهای جلو و تا حد امکان محکم نصب کنید. پس از پیمودن ۵/۱۰ الی یک کیلومتر، زنجیر چرخ را دوباره محکم کنید. در صورت شل شدن زنجیر چرخ، آن را دوباره نصب یا محکم کنید.
- از افزایش سرعت، گردش یا ترمز ناگهانی خودداری کنید زیرا ممکن است استفاده از زنجیر چرخ بر کنترل خودرو تأثیر بگذارد و باعث تصادف شود.
- هنگام رانندگی، اگر صدای ضربه زدن زنجیر چرخ به بدنه خودرو یا شاسی را شنیدید، لطفاً خودرو را متوقف کنید و زنجیر چرخ را دوباره محکم کنید. اگر همچنان این صدا را شنیدید، سرعت خود را کم کنید تا دیگر صدایی شنیده نشود.
- از رانندگی در سطوح ناهموار و عبور از روی چاله ها خودداری کنید.
- قبل از رسیدن به پیچ، سرعت خود را کم کنید تا بتوانید خودرو را کنترل کنید.
- هنگام رانندگی در جاده هایی که فاقد برف می باشند زنجیر چرخ را از چرخ باز کنید. در غیر این صورت ممکن است بر عملکرد رانندگی تأثیر بگذارد و صدمات شدیدی به تایر وارد کند.

افزایش عمر مفید تایر

سیستم تشخیص فشار باد تایر به راننده کمک می‌کند تا تایرها در دما و میزان فشار قابل قبولی کار کنند، به این ترتیب احتمال آسیب دیدن تایرها را به حداقل میزان کاهش داده و عمر مفید آنها را افزایش می‌دهد.

بهبود مصرف سوخت

هنگامی که فشار باد تایر بسیار کم باشد، سطحی از تایر که با زمین تماس پیدا می‌کند افزایش می‌یابد. این مورد بدان معنا است که اصطکاک نیز افزایش خواهد یافت. هنگامی که فشار باد تایر ۳۰ درصد کمتر از مقدار توصیه باشد، مصرف سوخت تا ۱۰ درصد افزایش خواهد یافت.

کاهش استهلاک سیستم تعلیق

هنگامی که فشار باد تایر بسیار زیاد باشد، عملکرد ضربه‌گیری تایر با مشکل مواجه می‌شود. این موضوع فشار وارد بر کمک فنرهای خودرو را افزایش داده و باعث بروز صدمات شدید به شاسی و سیستم تعلیق می‌شود.

اگر فشار باد چهار تایر خودرو برابر نباشد، هنگام ترمزگیری خودرو امکان انحراف خودرو افزایش می‌یابد و این امر موجب استهلاک بیشتر سیستم تعلیق می‌شود.

هنگامی که سیستم تشخیص فشار باد تایر (TPMS) نقص عملکرد در فشار و دمای تایر را نشان دهد، چراغ نشانگر (!) ۶۰ بار چشمک زده و سپس روشن خواهد ماند.

در این حالت، لطفاً هرچه سریع‌تر خودرو را متوقف کرده و با نمایندگی‌های مجاز بهمن تماس بگیرید. اگر هنگامی که فشار باد تایر نامناسب است به رانندگی ادامه دهید، تایر بیش از حد داغ می‌شود و منجر به بروز نقص عملکرد می‌شود. فشار نامناسب باد تایر مصرف سوخت را افزایش داده و عمر مفید تایر را کم می‌کند. همچنین فرمان‌پذیری و عملکرد ترمز خودرو را تحت تأثیر قرار می‌دهد.

شرایط بروز هشدار

هشدار کم بودن فشار باد تایر

هنگامی که فشار باد تایر کمتر یا برابر با ۱۸۴ کیلوپاسکال (kPa) باشد.

هشدار زیاد بودن فشار باد تایر

هنگامی که فشار باد تایر بیشتر یا برابر با ۲۸۸ کیلوپاسکال (kPa) باشد.

هشدار بالا بودن دمای تایر

هنگامی که دمای تایر بیشتر یا برابر با ۷۵ درجه سلسیوس باشد.

عملکردهای اصلی

جلوگیری از تصادف

سیستم تشخیص فشار باد تایر (TPMS)، سیستم ایمنی فعالی است که می‌تواند هنگام به وجود آمدن نشانه‌های خطر در تایر، بلافاصله به شما هشدار دهد. چنین هشدارهایی در جهت یادآوری به راننده برای انجام اقدامات مربوطه برای جلوگیری از وقوع تصادفات شدید می‌باشد.

فصل ۲: رانندگی / سیستم تشخیص فشار باد تایر

هشدار ⚠
<ul style="list-style-type: none">■ اگر حین حرکت، چراغ نشانگر (!) سیستم تشخیص فشار باد تایر روشن شود، از چرخاندن ناگهانی غربلیک فرمان یا ترمزگیری اضطراری خودداری کنید. لطفاً سرعت خودرو را کاهش دهید و هرچه سریع‌تر به مکانی امن حرکت کرده و خودرو را متوقف کنید.■ رانندگی با فشار نامناسب باد تایر منجر به آسیب دیدن تایرها و افزایش احتمال نقص عملکرد آنها می‌شود. فشار باد هر چهار تایر را بررسی کرده و میزان فشار باد آنها را براساس مقدار مشخص شده روی تایر تنظیم کنید. با انجام این کار، چراغ نشانگر (!) سیستم تشخیص فشار باد تایر خاموش خواهد شد. در صورت مشاهده تایر پنچر، هرچه سریع‌تر آن را با تایر زاپاس تعویض کنید.■ پس از نصب تایر زاپاس یا تعویض تایرهای خودرو، لطفاً هرچه سریع‌تر برای کالیبره کردن مجدد سیستم تشخیص فشار باد تایر با نمایندگی‌های مجاز بهمن تماس بگیرید.

احتیاط ⚠
<ul style="list-style-type: none">■ استفاده کننده از خودرو باید بطور منظم تایرها را بازرسی کند و حتی اگر چراغ نشانگر (!) سیستم تشخیص فشار باد تایر روشن نشده باشد، از میزان فشار باد صحیح تایرها اطمینان حاصل کند.■ سیستم تشخیص فشار باد تایر، فشار باد تایر زاپاس را تشخیص نمی‌دهد.■ هنگامی که زنجیر چرخ نصب شده باشد یا تایرها در برف فرو رفته باشند، ممکن است سیستم تشخیص فشار باد تایر عملکرد صحیحی نداشته باشد.

احتیاط ⚠
<ul style="list-style-type: none">■ فشار باد تایر توسط عواملی مانند گرمای حاصل از عملکرد خودرو، محیط بیرونی، مدت زمان حرکت خودرو و غیره تحت تأثیر قرار می‌گیرد. معمولاً فشار باد تایر در یک محدوده ۳۰ کیلوپاسکال نوسان داشته باشد. این مورد طبیعی است.■ دمای بالای محیط و رانندگی طولانی مدت منجر به افزایش دمای تایر شده و باعث می‌شود میزان فشار باد نشان داده شده روی جلو داشبورد تغییر کند. در این شرایط ممکن است چراغ نشانگر (!) سیستم تشخیص فشار باد تایر روشن شود.■ اگر تایرهایی روی خودرو سوار شوند که مورد تأیید شرکت بهمن نباشند، عملکرد عادی سیستم تشخیص فشار باد تایر تحت تأثیر قرار می‌گیرد.■ هیچ‌گونه پنچرگیری فوری یا محلول درزگیر به تایر تزریق نکنید. در غیراینصورت باعث می‌شود که سنسور تشخیص فشار باد تایر دچار نقص عملکرد شود.■ هنگامی که باتری خالی شود و خودرو دوباره به منبع برق متصل شود، میزان فشار باد هر چهار تایر "-" نشان داده می‌شود. این مورد طبیعی است و به دلیل این است که با اتصال مجدد به منبع برق، سیستم بازیابی می‌شود.

سیستم کروز کنترل



هشدار

- لطفاً هنگامی که از سیستم کروز کنترل استفاده نمی‌کنید برای جلوگیری از نقص عملکرد، آن را خاموش کنید.
- استفاده نادرست از سیستم کروز کنترل ممکن است منجر به وقوع تصادف شود.
- از سیستم کروز کنترل فقط در شرایط جوی مساعد و بزرگراه‌های مستقیم استفاده کنید.
- استفاده از سیستم کروز کنترل در مناطق شهری، جاده‌های لغزنده یا پرپیچ و خم و در شرایط جوی نامساعد و بارانی را توصیه نمی‌کنیم.
- هنگام رانندگی در جاده‌های شیب‌دار از سیستم کروز کنترل استفاده نکنید.
- راننده نباید هنگامی که سیستم کروز کنترل فعال است، از موقعیت صحیح رانندگی خود، خارج شود.
- به منظور اطمینان از مصرف صحیح سوخت، با سرعت کم در دنده‌های بالا و با سرعت زیاد در دنده‌های پایین رانندگی نکنید.
- اگر هنگامی که سیستم کروز کنترل فعال است می‌خواهید سرعت خود را سریعاً کاهش دهید، طبق معمول پدال ترمز را فشار دهید.

i تجهیزات خودرو

لطفاً توجه داشته باشید که این کتابچه راهنما شامل تمام استانداردها، تجهیزات مخصوص و مختص به کشورهای مربوط به این مدل‌ها می‌باشد. بنابراین بعضی از تجهیزات یا عملکردهای شرح داده شده در این کتابچه راهنما ممکن است با خودروی شما مطابقت نداشته باشد یا فقط در کشورهای خاصی در دسترس باشند. لطفاً برای کسب اطلاعات دقیق از این مشخصات با نمایندگی‌های مجاز بهمن تماس بگیرید.

معرفی

سیستم کروز کنترل این امکان را به راننده می‌دهد که بدون فشار دادن و نگه داشتن پدال گاز برای مدت طولانی هنگام حرکت در بزرگراه‌های هموار و مستقیم، سرعت خودرو را به مقدار مشخص شده حفظ کند.

نحوه استفاده از سیستم کروز کنترل

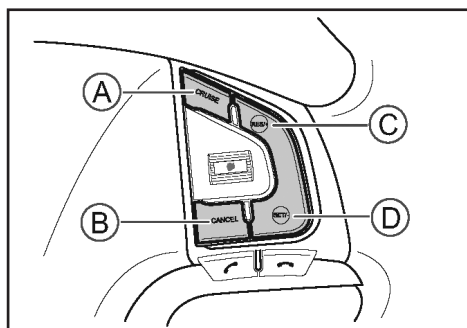

A- دکمه روشن/ خاموش (CRUISE)

B- دکمه لغو تنظیمات سرعت خودرو (CANCEL)

فصل ۲: رانندگی / سیستم کروز کنترل

برسد، سپس دکمه SET/- را فشار دهید تا سرعت جدید تنظیم شود.

کاهش سرعت خودرو

۳ روش برای کاهش سرعت تنظیم شده وجود دارد:
- دکمه SET/- را فشار داده و نگه دارید تا سرعت خودرو به‌طور پیوسته کاهش یابد و هنگامی که سرعت به مقدار موردنظر رسید دکمه را رها کنید.
- دکمه SET/- را فشار دهید. با هر بار فشردن این دکمه، سرعت حدود یک کیلومتر بر ساعت کاهش می‌یابد.

- پدال ترمز را فشار دهید تا سرعت به میزان موردنظر (بین ۴۰ الی ۱۶۰ کیلومتر بر ساعت) برسد. سپس دکمه SET/- را فشار دهید تا سرعت جدید تنظیم شود.

افزایش سرعت موقتی

برای افزایش سرعت موقتی خودرو حین استفاده از سیستم کروز کنترل، پدال گاز را فشار دهید. پس از آن، پدال گاز را رها کرده تا سرعت خودرو به سرعت تنظیم شده برگردد.

لغو سرعت تنظیم شده خودرو

برای لغو سرعت تنظیم شده، ۲ روش وجود دارد:
- پدال ترمز یا پدال کلاچ را فشار دهید؛
- دکمه CANCEL را فشار دهید.
پس از لغو سرعت تنظیم شده، اطلاعات مربوط به تنظیمات سرعت پیمایش روی صفحه کیلومتر نشان داده نخواهد شد. اگر سیستم کروز کنترل خاموش نشده باشد، چراغ نشانگر روی صفحه کیلومتر روشن باقی می‌ماند.

C. دکمه افزایش سرعت/بازیابی تنظیمات سرعت خودرو (RES/+)

D. دکمه کاهش سرعت/تنظیم سرعت خودرو (-) (SET)

شروع به کار

۱. دکمه CRUISE را فشار دهید و چراغ نشانگر روی صفحه کیلومتر روشن می‌شود.
۲. سرعت موردنظر را تنظیم کنید (بین ۴۰ الی ۱۶۰ کیلومتر بر ساعت)، دکمه SET/- را فشار دهید، سرعت فعلی خودرو به‌عنوان سرعت کروز کنترل تنظیم می‌شود. اطلاعات تنظیمات سرعت پیمایش روی صفحه کیلومتر نمایش داده خواهد شد.

⚠ احتیاط

■ در خودروهای دارای گیربکس دستی، نمی‌توان از کروز کنترل در دنده یک استفاده کرد.
■ در خودروهای دارای گیربکس اتوماتیک، کروز کنترل هنگامی قابل استفاده است که اهرم تعویض دنده در حالت خودکار (D) یا دنده ۲ و بالاتر در حالت تعویض دنده دستی باشد.

افزایش سرعت خودرو

۳ روش برای افزایش سرعت تنظیم شده وجود دارد:
- دکمه RES/+ را فشار داده و نگه دارید تا سرعت خودرو به‌طور پیوسته افزایش یابد و هنگامی که سرعت به مقدار موردنظر رسید دکمه را رها کنید.
- دکمه RES/+ را فشار دهید. با هر بار فشردن این دکمه، سرعت حدود یک کیلومتر بر ساعت افزایش می‌یابد.
- پدال گاز را فشار دهید تا سرعت به میزان موردنظر (بین ۴۰ الی ۱۶۰ کیلومتر بر ساعت)

سنسورهای فاصله سنج دنده عقب

i تجهیزات خودرو

لطفاً توجه داشته باشید که این کتابچه راهنما شامل تمام استانداردها، تجهیزات مخصوص و مختص به کشورهای مربوط به این مدل‌ها می‌باشد. بنابراین بعضی از تجهیزات یا عملکردهای شرح داده شده در این کتابچه راهنما ممکن است با خودروی شما مطابقت نداشته باشد یا فقط در کشورهای خاصی در دسترس باشند. لطفاً برای کسب اطلاعات دقیق از این مشخصات با نمایندگی‌های مجاز بهمن تماس بگیرید.

درباره سیستم

سنسورهای فاصله سنج دنده عقب، روی سپر عقب خودرو نصب شده است. هنگامی که راننده با دنده عقب حرکت می‌کند یا قصد پارک کردن خودرو را دارد، سنسور نصب شده برای شناسایی موانع موجود در پشت خودرو و همچنین برای تشخیص فاصله بین خودرو و مانع به کار خواهد افتاد. این سیستم به راننده، هشدارهای صوتی خواهد داد تا وی بتواند به‌طور ایمن و آسان خودرو را پارک کند و از برخورد جلوگیری شود.

⚠ هشدار

این سیستم قادر به تشخیص تمام موانع نمی‌باشد. حتی اگر خودروی شما مجهز به این سیستم باشد همچنان باید اطمینان حاصل کنید که مانعی اطراف خودرو نباشد تا بتوانید با ایمنی کامل خودرو را پارک کنید یا با دنده عقب حرکت کنید.

بازیابی سرعت تنظیم شده

پس از لغو سرعت تنظیم شده، سیستم کروز کنترل خاموش نمی‌شود. هنگامی که سرعت خودرو بین ۴۰ الی ۱۶۰ کیلومتر بر ساعت است، دکمه RES/+ را فشار دهید تا سرعت تنظیم شده قبل از لغو آن به‌طور خودکار بازیابی شود و اطلاعات مربوط به تنظیمات سرعت پیمایش دوباره روی صفحه کیلومتر نشان داده شود.

خاموش کردن سیستم کروز کنترل

دکمه CRUISE را فشار دهید تا سیستم کروز کنترل خاموش شده و سرعت تنظیم شده لغو شود. چراغ نشانگر روی صفحه کیلومتر نیز خاموش می‌شود.

فصل ۲: رانندگی / سنسورهای فاصله سنج دنده عقب

سنسور موجود در گوشه‌های عقب خودرو قادر است موانع را در محدوده ۷۵ سانتی‌متری خودرو شناسایی کند.

احتیاط

نقاط کوری در پوشش سنسور فاصله‌سنج دنده عقب وجود دارد و به این معنا است که تمام موانع شناسایی نمی‌شوند. حتی اگر خودروی شما مجهز به این عملکرد باشد، همچنان باید اطمینان حاصل کنید که مانعی اطراف خودرو نباشد تا بتوانید با ایمینی کامل خودرو را پارک کنید یا با دنده عقب حرکت کنید.

بوق هشدار

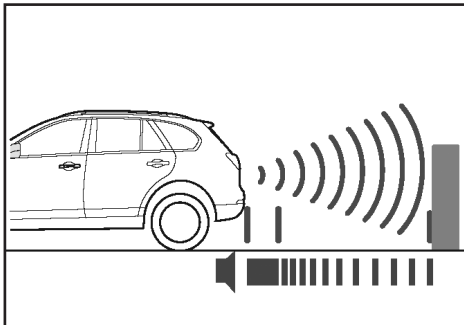

با نزدیک شدن خودرو به موانع، بوق هشدار به صورت ممتد به صدا درخواهد آمد.

فاصله با مانع	بوق هشدار
۱۰۰ الی ۱۵۰ سانتی‌متر	با فاصله زمانی زیاد
۴۰ الی ۱۰۰ سانتی‌متر	با فاصله زمانی کم
صفر الی ۴۰ سانتی‌متر	بوق ممتد

دستورالعمل‌ها

فعال‌سازی

هنگامی که دکمه استارت در وضعیت ON قرار دارد، با قرار دادن اهرم تعویض دنده در وضعیت R، سیستم فاصله‌سنج دنده عقب به‌طور خودکار فعال خواهد شد.

هنگامی که سیستم به‌طور خودکار فعال می‌شود، هیچ‌گونه هشدار صوتی به‌صدا در نخواهد آمد. این حالت نشان‌دهنده عملکرد عادی این سیستم است.

خاموش کردن

هنگامی که اهرم تعویض دنده از وضعیت R خارج شود، سیستم فاصله‌سنج دنده عقب خاموش خواهد شد.

محدوده شناسایی

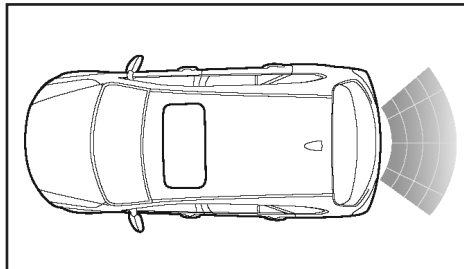

سنسور موجود در قسمت وسط عقب خودرو قادر است موانع را در محدوده ۱۵۰ سانتی‌متری خودرو شناسایی کند.

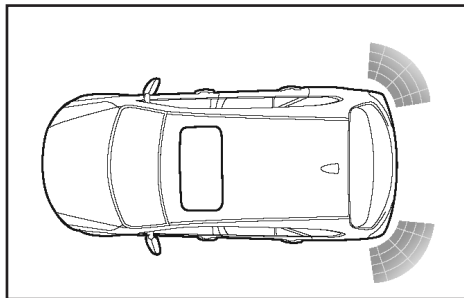

⚠ احتیاط

■ سنسورهای فاصله‌سنج دنده عقب ابزاری کمکی است و نمی‌تواند جایگزین تصمیم راننده نسبت به شرایط موجود شود. لطفاً هنگام حرکت با دنده عقب یا پارک خودرو به اطراف خودرو توجه داشته باشید.

■ در حالت حرکت در دنده عقب، مطمئن شوید درب پشتی کاملاً بسته است.

■ نقاط کوری در پوشش سنسورهای فاصله‌سنج دنده عقب وجود دارد و ممکن است در مناطق خاصی موانع تشخیص داده نشوند. هنگام حرکت با دنده عقب باید اطمینان حاصل کنید که کودک یا حیوان در مجاورت خودرو وجود نداشته باشد زیرا ممکن است سنسورهای فاصله‌سنج دنده عقب آن‌ها را شناسایی نکند.

■ هنگام حرکت با دنده عقب باید دقت کنید که پشت خودرو ستون باریک، حصار یا موارد مشابه وجود نداشته باشد زیرا ممکن است سنسورهای فاصله‌سنج دنده عقب این موانع را شناسایی نکند.

■ در شرایط زیر، سیستم فاصله سنج دنده عقب به دلیل تأثیرپذیری از امواج فراصوتی (آلتراسونیک)، ممکن است به درستی عمل نکند:

- وجود موانعی مانند سیم خاردار، حصار، ستون باریک، طناب و یا اجسام کوچکی در پشت خودرو
- وجود موانعی مانند برف، پارچه کتانی و یا مواد جاذب صدا در پشت خودرو
- موانعی با زوایای تیز یا مخروطی
- هنگام رانندگی در چمنزار یا جاده‌های ناهموار
- هنگام حرکت دنده عقب بر روی سطوح شیب دار

⚠ احتیاط

■ اگر نقص عملکرد در هرکدام از سنسورها یا سیستم فاصله‌سنج دنده عقب ایجاد شود، بوق هشدار ۳ ثانیه به صدا درخواهد آمد تا به شما اطلاع دهد که سیستم فاصله‌سنج قادر به تشخیص موانع نمی‌باشد. در این حالت، لطفاً بلافاصله برای سرویس با نمایندگی‌های مجاز بهمن تماس بگیرید.

■ در شرایط خاص، ممکن است سیستم فاصله‌سنج دنده عقب، بوق هشدار را اشتباه به صدا درآورد. این مسئله به دلیل تداخل با صداهای خارجی با فرکانس مشابه می‌باشد. تداخل امواج صوتی می‌تواند ناشی از صدای برخورد فلزات، صدای خالی شدن گازهای پرفشار، صدای عملکرد ترمزهای پنوماتیک، صدای بوق خودروی مجاور و سایر موارد باشد.

■ هنگامی که سرعت خودرو بیش از ۱۵ کیلومتر بر ساعت باشد، سنسورهای فاصله‌سنج دنده عقب نمی‌تواند به‌طور صحیح عمل کند. در این حالت، این سیستم نمی‌تواند به‌طور دقیق موانع را تشخیص دهد.

■ از فشار دادن یا ضربه‌زدن به سنسور دنده عقب یا متعلقات مجاور آن جداً پرهیز کنید.

⚠ احتیاط

■ لطفاً بخش بیرونی سنسورهای فاصله‌سنج دنده عقب را تمیز نگه دارید. اگر متوجه پوشیده شدن سنسور با برف، آب، یخ، گل و گرد و خاک و سایر موارد شدید، لطفاً بلافاصله این مواد را پاک کنید تا عملکرد سیستم با مشکل مواجه نشود.

لطفاً از تکه پارچه تمیز و آب کم‌فشار برای تمیز کردن سطح سنسور استفاده کنید.

هنگام تمیز کردن سنسور، نازل‌های پرفشار آب را سمت سنسور فاصله‌سنج دنده عقب نگیرید.

از اجسام تیز یا مواد خورنده برای تمیز کردن سنسور فاصله‌سنج دنده عقب استفاده نکنید.

دوربین دنده عقب

i تجهیزات خودرو

لطفاً توجه داشته باشید که این کتابچه راهنما شامل تمام استانداردها، تجهیزات مخصوص و مختص به کشورهای مربوط به این مدل‌ها می‌باشد. بنابراین بعضی از تجهیزات یا عملکردهای شرح داده شده در این کتابچه راهنما ممکن است با خودروی شما مطابقت نداشته باشد یا فقط در کشورهای خاصی در دسترس باشند. لطفاً برای کسب اطلاعات دقیق از این مشخصات با نمایندگی‌های مجاز بهمن تماس بگیرید.

درباره سیستم

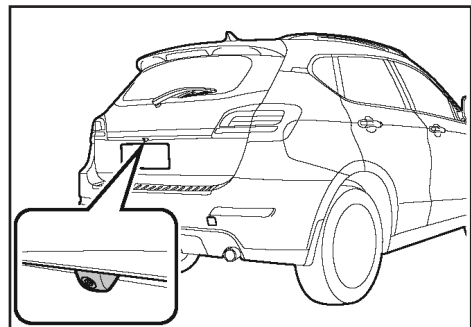

این عملکرد از یک دوربین برای نمایش پشت خودرو در صفحه نمایش چندرسانه‌ای استفاده می‌کند. خطوط راهنمای متحرک و ثابت به این تصاویر اضافه شده است تا به راننده کمک کند. خطوط راهنمای متحرک و ثابت، شاخصی از عرض خودرو می‌باشند. خطوط راهنمای متحرک در هنگام پارک خودرو به راننده کمک می‌کند.

دستورالعمل‌ها

فعال‌سازی سیستم

- هنگامی که دکمه استارت در وضعیت ON و اهرم تعویض دنده در وضعیت R قرار داشته باشند، این سیستم فعال می‌شود.

- هنگامی که دکمه استارت در وضعیت ON قرار دارد، دکمه دوربین دنده عقب را که روی نمایشگر چندرسانه‌ای (مولتی مدیا) قرار دارد، فشار دهید تا این سیستم فعال شود. برای اطلاع از جزئیات بیشتر به دفترچه راهنمای سیستم مولتی مدیا مراجعه کنید.

خاموش کردن سیستم

- هنگامی که دکمه استارت در وضعیت LOCK یا ACC قرار گیرد، این سیستم خاموش می‌شود.

- هنگامی که خودرو با سرعت بیش از ۱۵ کیلومتر بر ساعت رو به جلو حرکت کند این سیستم خاموش می‌شود.

- اهرم تعویض دنده را از دنده R خارج کنید و گزینه ESC در قسمت بالا و سمت چپ نمایشگر چند رسانه‌ای را فشار دهید تا این سیستم خاموش شود.

دکمه‌ها

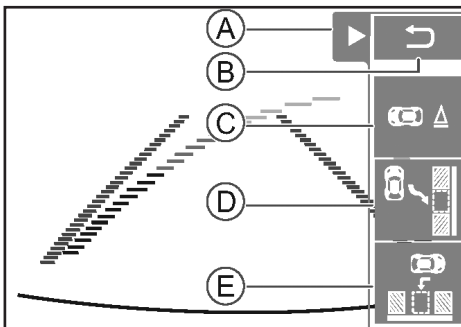

A- دکمه ابزار

B- دکمه برگشت

حالت پارک دوبل

۱. دکمه حالت پارک دوبل در نمایشگر چندرسانه‌ای را برای انتخاب این حالت فشار دهید.

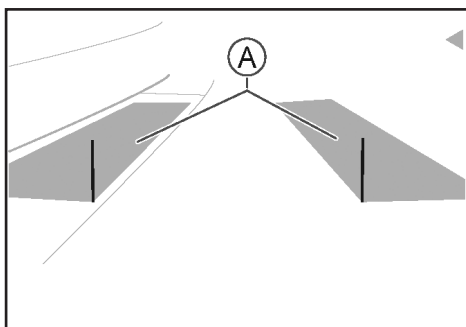

A- محل پارک خودرو

۲. خودرو را در وضعیت شروع به حرکت قرار دهید و اطمینان حاصل کنید که مانعی در محل پارک نشان داده شده با رنگ قرمز وجود نداشته باشد. سپس غربلیک فرمان را بچرخانید تا محل پارک موردنظر را مشخص کنید.

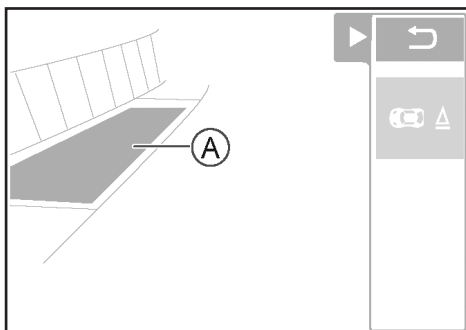

A- محل پارک

۳. غربلیک فرمان را بچرخانید تا محل پارک به رنگ سبز درآید و قسمت بیرونی محل پارک روی صفحه نمایش را با شانه جاده هماهنگ کنید.

C- دکمه حالت پارک عادی خودرو

D- دکمه حالت پارک دوبل

E- دکمه حالت پارک عمود

دکمه ابزار را فشار دهید تا منوی ابزار در دسترس قرار گیرد یا پنهان شود.

دکمه حالت پارک خودرو در منوی ابزار را فشار دهید تا حالت پارک موردنظر خود را انتخاب کنید.

حالت‌های پارک

پارک عادی خودرو

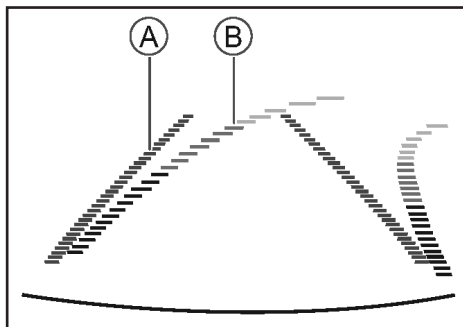

A- خط راهنمای ثابت

B- خط راهنمای متحرک

با فعال شدن این سیستم، حالت پارک عادی به صورت پیش فرض انتخاب می‌شود. صفحه نمایش مطابق با تصویر فوق می‌باشد. خطوط متحرک و ثابت به طور خودکار براساس زاویه غربلیک فرمان تنظیم خواهد شد.

در این حالت همزمان می‌توانید با استفاده از دکمه انتخاب حالت پارک خودرو در نمایشگر چندرسانه‌ای، به حالت پارک دوبل یا حالت پارک عمود تغییر وضعیت دهید.

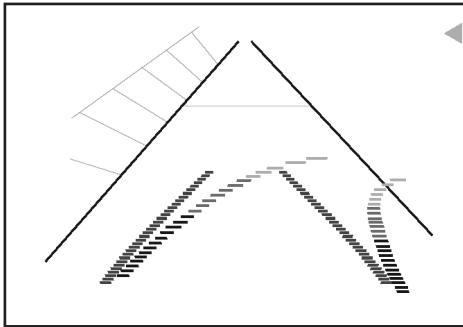

۵. هنگامی که خط ثابت موازی با محدوده جاده قرار گرفت، غربلیک فرمان را به وضعیت مستقیم برگردانید و سپس خودرو را تا محل موردنظر حرکت دهید.

حالت پارک عمود

در حالت پارک عمود، سیستم کمکی پارک خودرو به راننده علامت می‌دهد که خودرو را در وضعیت مناسب جهت شروع قرار دهد. سپس راننده با کمک این سیستم، خودرو را در محل پارک موردنظر پارک خواهد کرد.

این سیستم قادر است خودرو را در زاویه‌های ۴۵، ۶۰ و ۹۰ درجه پارک کند. زاویه پارک ۶۰ درجه در تصویر زیر نشان داده شده است.

۱. حالت پارک عمود را انتخاب کنید.

ابتدا خودرو را در موقعیت مناسب جهت شروع متوقف کنید. به این صورت که از طریق دوربین دنده عقب محل پارک قابل مشاهده باشد.

دکمه حالت پارک عمود روی نمایشگر چندرسانه‌ای را برای انتخاب این حالت فشار دهید.

می‌توانید با مشاهده رنگ قسمت بیرونی روی صفحه نمایش، از ایمن بودن وضعیت موجود مطلع شوید.

- سبز: وضعیت پارک ایمن است.

- قرمز: حین پارک خودرو، خطر برخورد با سایر خودروها از کناره‌ها وجود دارد.

- آبی: طول محل پارک بیشتر از طول موردنیاز است.

هنگامی که راننده نتواند روش صحیح پارک خودرو را انجام دهد، می‌تواند با فشردن دکمه بازگشت (Back) به وضعیت شروع به حرکت برگردد و دوباره سعی کند.

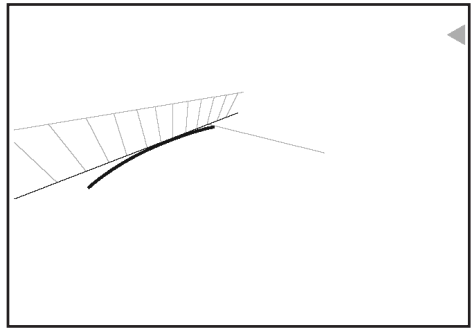

۴. غربلیک فرمان را نگه دارید و با دنده عقب حرکت کنید. خودرو را بین خط منحنی و محدوده جاده متوقف کنید. غربلیک فرمان را کاملاً در جهت مخالف بچرخانید و سپس به حرکت با دنده عقب ادامه دهید.

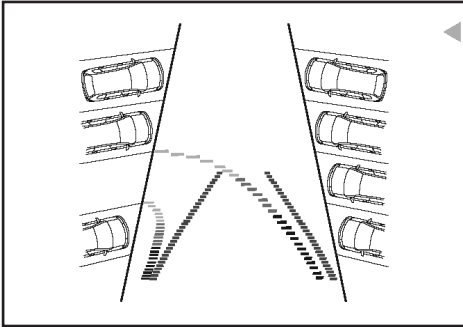

۳. غربیلک فرمان را کامل بچرخانید.

در این حالت، خط راهنمای پارک خودرو در صفحه نمایش جای خود را به خطوط راهنمای ثابت و متحرک و نشانگر فاصله می‌دهد.

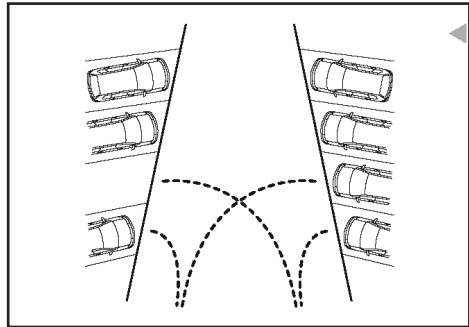

۲. وضعیت شروع را انتخاب کنید. پس از انتخاب حالت پارک عمود، با مشاهده خطوط راهنمای پارک نشان داده شده در صفحه نمایش، نزدیک به محل پارک موردنظر بررسی کنید که در موقعیت صحیح قرار گرفته‌اید.

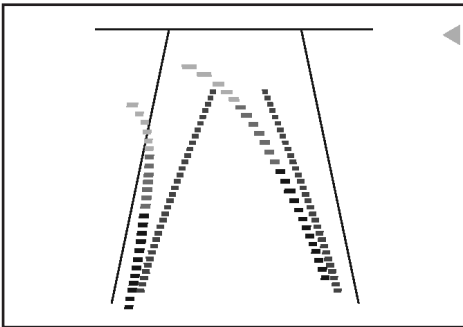

۴. خودرو را تا حالت پارک عمود کامل به عقب برانید.

غربیلک فرمان را نگه دارید و سپس به حرکت با دنده عقب ادامه دهید. هنگامی که خط راهنمای ثابت با خطوط محل پارک موردنظر موازی شد، غربیلک فرمان را به وضعیت مستقیم برگردانید و در این وضعیت نگه دارید. حرکت با دنده عقب را ادامه دهید تا خودرو کاملاً وارد محل پارک شود.

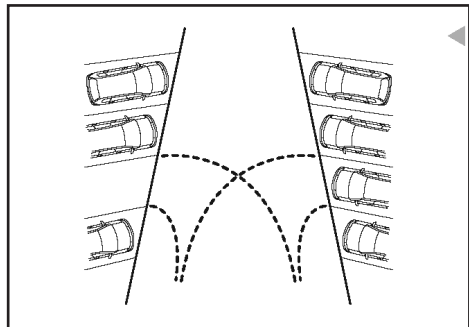

۲. وضعیت شروع را انتخاب کنید. خودرو را آهسته به عقب برانید تا خطوط راهنمای پارک با لبه محل پارک در یک راستا قرار بگیرند. هنگامی که خطوط راهنمای پارک خودرو به لبه محل پارک رسید، خودرو را متوقف کنید.

سیستم نمایش نقطه کور

i تجهیزات خودرو

لطفاً توجه داشته باشید که این کتابچه راهنما شامل تمام استانداردها، تجهیزات مخصوص و مختص به کشورهای مربوط به این مدل‌ها می‌باشد. بنابراین بعضی از تجهیزات یا عملکردهای شرح داده شده در این کتابچه راهنما ممکن است با خودروی شما مطابقت نداشته باشد یا فقط در کشورهای خاصی در دسترس باشند. لطفاً برای کسب اطلاعات دقیق از این مشخصات با نمایندگی‌های مجاز بهمن تماس بگیرید.

درباره سیستم

سیستم نمایش نقطه کور، نمایش نقطه کور جلوی سمت راست را در نمایشگر چندرسانه‌ای امکان‌پذیر می‌سازد و در نتیجه میدان دید راننده را گسترش می‌دهد و از برخورد با موانع موجود در نقطه کور جلوگیری می‌کند.

دستورالعمل‌ها

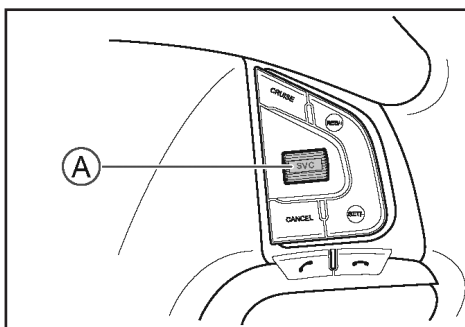

A- سیستم نمایش نقطه کور

دکمه استارت در وضعیت ACC یا ON قرار دارد.

⚠ احتیاط

- تصاویر این بخش فقط برای اطلاع شما می‌باشد. لطفاً حرکت خودرو را براساس شرایط موجود انجام دهید.
- هنگام حرکت با دنده عقب خودرو، اطمینان حاصل کنید که درب پشتی محکم بسته شده باشد.
- هنگام شست‌وشوی خودرو مراقب باشید نازل پرفشار آب، را به سمت دوربین یا در مجاورت آن قرار ندهید. در غیراینصورت ممکن است آب وارد دوربین شود و باعث نقص عملکرد سیستم، آتش‌سوزی یا سایر موارد شود.
- به دوربین ضربه نزنید. در غیراینصورت ممکن است به دوربین آسیب وارد شود یا حتی باعث وقوع اتصال، جرقه، شوک برقی و بروز آتش‌سوزی شود.

⚠ هشدار

دوربین دنده عقب ابزاری کمکی است. تصویر اجسام نشان داده شده در وضعیت نمایش ممکن است تاب برداشته باشند و نشان‌دهنده حالت اصلی جسم نباشند یا تمام اجسام موجود در میدان دید را نشان ندهد. باید توجه داشته باشید که شخص راننده همواره مسئول ایمنی خودرو است و باید هنگام حرکت خودرو و پارک خودرو توجه کامل به اطراف داشته باشید.

لطفاً آرام و با احتیاط به عقب برانید.

⚠ هشدار

سیستم نمایش نقطه کور ابزاری کمکی است. تصویر اجسام نشان داده شده در وضعیت نمایش ممکن است تاب برداشته باشند و نشان‌دهنده حالت اصلی جسم نباشند یا تمام اجسام موجود در میدان دید را نشان ندهد. توجه داشته باشید شخص راننده همواره مسئول ایمنی خودرو است و باید هنگام حرکت خودرو و پارک خودرو توجه کامل به اطراف داشته باشید.

دکمه سیستم نمایش نقطه کور روی غربلیک فرمان را برای فعال کردن این سیستم فشار دهید. این دکمه را مجدداً فشار دهید تا این سیستم خاموش شود.

محل قرارگیری دوربین

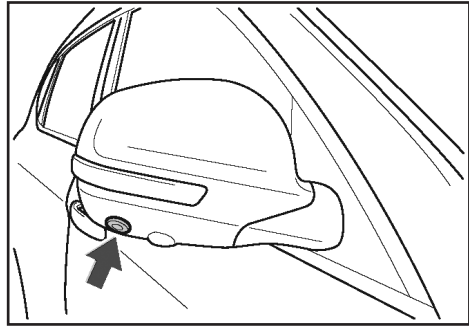

دوربین سیستم نمایش نقطه کور زیر آینه بغل سمت سرنشین جلو قرار دارد.

⚠ احتیاط

- هنگام شست‌وشوی خودرو با نازل پرفشار آب، مراقب باشید آن را به سمت دوربین یا در مجاورت آن قرار ندهید. در غیراینصورت ممکن است آب وارد دوربین شود و باعث نقص عملکرد سیستم، آتش‌سوزی یا سایر موارد شود.
- به دوربین ضربه نزنید. در غیراینصورت ممکن است به دوربین آسیب وارد شود یا حتی باعث وقوع اتصال، جرقه، شوک برقی و بروز آتش‌سوزی شود.

دستورالعمل‌ها

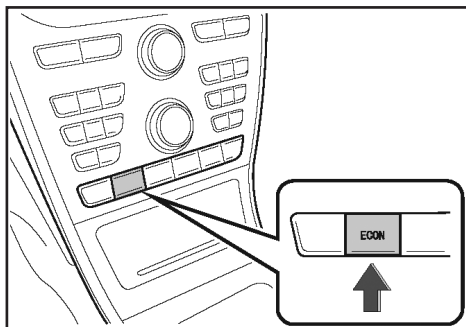

هنگامی که دکمه استارت در وضعیت ON قرار بگیرد، سیستم خاموش - روشن شدن هوشمند خودرو بطور پیش‌فرض روشن می‌شود.

هنگامی که دکمه استارت در وضعیت ON قرار دارد، هربار که راننده دکمه خاموش - روشن شدن هوشمند خودرو را فشار دهد، این سیستم بین حالت‌های LOCK و ON تغییر وضعیت می‌دهد.

توقف خودکار

هنگامی که راننده داخل خودرو است و خودرو باید متوقف شود، راننده باید پدال کلاچ را فشار دهد. هنگامی که خودرو کاملاً متوقف شد، اهرم تعویض دنده را در دنده N قرار دهید و سپس پای خود را از روی پدال کلاچ بردارید.

شرایط زیر برای خاموش - روشن شدن خودکار موتور لازم است:

۱. موتور درجا کار کند و دنده N انتخاب شده باشد؛
۲. سرعت خودرو کمتر از ۳ کیلومتر بر ساعت باشد؛
۳. پدال گاز کاملاً آزاد باشد؛
۴. پدال کلاچ کاملاً آزاد باشد؛
۵. شارژ باتری برای روشن شدن موتور به مقدار کافی باشد؛

سیستم خاموش - روشن شدن هوشمند موتور

i تجهیزات خودرو

لطفاً توجه داشته باشید که این کتابچه راهنما شامل تمام استانداردها، تجهیزات مخصوص و مختص به کشورهای مربوط به این مدل‌ها می‌باشد. بنابراین بعضی از تجهیزات یا عملکردهای شرح داده شده در این کتابچه راهنما ممکن است با خودروی شما مطابقت نداشته باشد یا فقط در کشورهای خاصی در دسترس باشند. لطفاً برای کسب اطلاعات دقیق از این مشخصات با نمایندگی‌های مجاز به‌هم‌تماس بگیرید.

درباره سیستم

سیستم "خاموش - روشن شدن هوشمند موتور" از قطعاتی نظیر ECU، عمل‌کننده‌های کمکی، باتری و سنسور مقدار شارژ باتری استفاده می‌کند تا موتور را هنگامی که درجا کار می‌کند به‌طور خودکار خاموش کند و در صورت نیاز سریعاً دوباره موتور را روشن کند.

حین رانندگی (هنگامی که سرعت خودرو بیش از ۱۰ کیلومتر بر ساعت است و چراغ نشانگر سبز رنگ (SS) روی صفحه کیلومتر روشن شود)، هنگامی که خودرو پشت چراغ قرمز متوقف شود و اهرم تعویض دنده در وضعیت N قرار گیرد، اگر پای خود را از روی پدال کلاچ بردارید، موتور بطور خودکار خاموش خواهد شد. هنگامی که راننده آماده حرکت است، تنها کاری که باید انجام دهید این است که پدال کلاچ را فشار دهید تا موتور روشن شود. سپس دنده مناسب را برای شروع به حرکت انتخاب کنید.

⚠ احتیاط

سیستم خاموش - روشن شدن هوشمند خودرو تحت شرایط زیر کار نخواهد کرد و موتور بطور خودکار خاموش نخواهد شد:

- هنگامی که از سیستم خاموش - روشن شدن هوشمند خودرو بسیار استفاده شده باشد؛
- هنگامی که خودرو در ارتفاع بیش از ۳۲۰۰ متر از سطح دریا قرار گرفته باشد؛
- هنگامی که شارژ باتری خالی شده باشد و خودرو به منبع برق جدیدی متصل شود، این سیستم به تنظیم خود خواهد پرداخت. در این حالت تا وقتی که خودرو مقدار مشخصی حرکت نکند نمی‌توانید از عملکرد خاموش - روشن شدن هوشمند خودرو استفاده کنید.
- هنگامی که موتور در حالت توقف خودکار است (و اهرم تعویض دنده در وضعیت N قرار دارد و درب‌های خودرو و درب موتور بسته است)، موتور در شرایط زیر بلافاصله روشن نخواهد شد.
- هنگامی که میزان شارژ باتری از مقدار مشخص شده کمتر باشد یا نقص عملکردی در سیگنال ارسالی باتری وجود داشته باشد؛
- هنگامی که خلاء کافی برای ترمز وجود نداشته باشد؛
- هنگامی که دکمه بخارزدای جلو در وضعیت ON قرار داشته باشد؛
- هنگامی که خودرو با سرعت ۵ کیلومتر بر ساعت به سمت جلو یا عقب "حرکت" کند؛
- هنگامی که دکمه سیستم خاموش - روشن شدن هوشمند خودرو خاموش باشد.

سنسور باتری

سنسور باتری، قطعه برقی دقیقی است که اطلاعاتی مانند ولتاژ، جریان و دمای باتری را برای تعیین وضعیت عملکرد باتری تشخیص می‌دهد. بست‌های متصل به باتری را جدا نکنید زیرا مقاومت

۶. درب راننده بسته باشد؛

۷. عملکرد بخارزدای جلو فعال نشده باشد؛

۸. دمای آب موتور به ۶۰ درجه سلسیوس رسیده باشد؛

۹. خلاء کافی توسط بویستر ترمز تامین شده باشد؛

۱۰. درب موتور بسته باشد.

روشن شدن خودکار

هنگامی که راننده آماده حرکت است باید پدال کلاچ یا پدال گاز را فشار دهد. در این حالت، سیستم خاموش - روشن شدن هوشمند خودرو موارد زیر را بررسی می‌کند:

۱. درب راننده بسته باشد؛

۲. گیربکس در وضعیت N باشد.

۳. درب موتور بسته باشد؛

اگر این شرایط فراهم باشد، موتور بلافاصله روشن خواهد شد. با انتخاب دنده مناسب توسط راننده، خودرو می‌تواند شروع به حرکت کند.

⚠ احتیاط

- اگر پس از این که موتور بطور خودکار روشن شد، راننده طی ۱۵ ثانیه اهرم تعویض دنده را در یکی از دنده‌ها قرار نداده یا پدال گاز را فشار ندهد، موتور مجدداً وارد حالت توقف خودکار خواهد شد.
- اگر موتور حین حرکت بطور غیرمنتظره خاموش شود، راننده فقط باید پدال کلاچ را فشار دهد و اهرم تعویض دنده را در دنده N قرار دهد تا موتور مجدداً روشن شود.
- هنگامی که دمای داخلی باتری بسیار زیاد یا بسیار کم باشد، سیستم خاموش - روشن شدن هوشمند خودرو عمل نمی‌کند.

سیستم کنترل حرکت خودرو در سرازیری

i تجهیزات خودرو

لطفاً توجه داشته باشید که این کتابچه راهنما شامل تمام استانداردها، تجهیزات مخصوص و مختص به کشورهای مربوط به این مدل‌ها می‌باشد. بنابراین بعضی از تجهیزات یا عملکردهای شرح داده شده در این کتابچه راهنما ممکن است با خودروی شما مطابقت نداشته باشد یا فقط در کشورهای خاصی در دسترس باشند. لطفاً برای کسب اطلاعات دقیق از این مشخصات با نمایندگی‌های مجاز بهمن تماس بگیرید.

درباره سیستم

سیستم کنترل حرکت خودرو در سرازیری (HDC)، هنگامی که خودرو در سرازیری حرکت می‌کند، بطور خودکار سرعت ثابت و آرامی را برای خودرو فراهم کرده و حفظ سرعت ثابت را برای حرکت ایمن در سرازیری امکان‌پذیر می‌سازد.

پس از فعال شدن سیستم، خودرو سرعت ثابتی را حفظ خواهد کرد و راننده دیگر مجبور نیست که پدال گاز را فشار دهد.

شرایط عملکرد

۱. خودرو در شیب کمتر یا برابر با ۵۰ درصد قرار گرفته باشد؛
۲. سرعت خودرو بین ۸ الی ۳۵ کیلومتر بر ساعت باشد.
۳. گیربکس در حالت دنده سنگین، دنده R یا دنده N قرار داشته باشد.

⚠ احتیاط

توصیه می‌کنیم که دنده سنگین را فعال کنید تا از این سیستم بطور مؤثر استفاده کنید.

اتصال بین آنود و سنسور باتری باید وجود داشته باشد. در غیراینصورت باعث می‌شود که سیستم خاموش - روشن شدن هوشمند خودکار کار نکند. پیاده‌سازی و شارژ مجدد باتری توسط کاربر اکیداً ممنوع است. چنین اقداماتی می‌تواند منجر به عملکرد نامناسب سنسور باتری و نقص عملکرد سیستم خاموش - روشن شدن هوشمند خودرو شود. برای برنامه‌ریزی مجدد سنسور باتری باید به نمایندگی‌های مجاز بهمن مراجعه کنید.

⚠ احتیاط

- در صورت نیاز به تعویض باتری، فقط با باتری‌های کاملاً یکسان و با مدل مشابه تعویض کنید. همچنین برای تعویض باتری باید به نمایندگی‌های مجاز بهمن مراجعه کنید.
- پس از تعویض باتری، سنسور باتری باید مجدداً برنامه‌ریزی شود. در غیراینصورت دقت سنسور با مشکل مواجه می‌شود و عملکرد عادی سیستم خاموش - روشن شدن هوشمند خودرو را تحت تأثیر قرار می‌دهد.
- اگر پس از مدت طولانی استفاده نکردن خودرو، نمی‌توانید آن را به دلیل کم بودن شارژ باتری روشن کنید، می‌توانید باتری دیگری را متصل کرده و موتور را با باتری به باتری کردن روشن کنید. برای جلوگیری از نقص عملکرد سیستم خاموش - روشن شدن هوشمند خودرو، از پیاده‌سازی باتری اصلی یا سنسور باتری خودداری کنید.
- باتری را با استفاده از دستگاه‌های شارژ‌کننده یا باتری‌های دیگر، شارژ نکنید. در غیراینصورت منجر به نقص عملکرد سیستم خاموش - روشن شدن هوشمند خودرو خواهد شد. توصیه می‌کنیم که باتری با استفاده از برق تولید شده توسط خودرو شارژ شود.

دستورالعمل‌ها

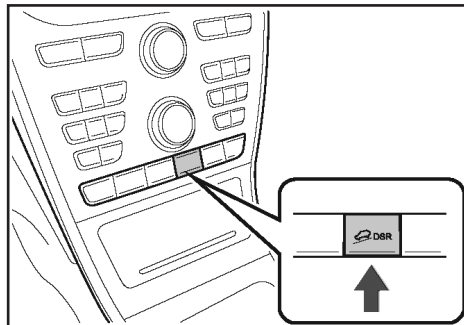

فعال سازی سیستم

- با فراهم شدن شرایط عملکرد سیستم، دکمه مربوط به سیستم را فشار دهید تا فعال شود. با فعال شدن سیستم، چراغ نشانگر  واقع در قسمت بالایی صفحه کیلومتر چشمک خواهد زد درحالی که چراغ‌های ترمز خودرو نیز روشن خواهد شد.

- هنگامی که شرایط عملکرد سیستم فراهم نشده باشد، فشردن دکمه مربوط به سیستم آن را فعال نخواهد کرد. سیستم وارد حالت آماده به کار می‌شود و چراغ نشانگر  روشن می‌شود. هنگامی که تمام شرایط فراهم شود، سیستم بطور خودکار به حالت عملکرد وارد می‌شود.

خاموش کردن سیستم

- دکمه مربوط به سیستم را مجدداً فشار دهید تا سیستم خاموش شود.

- هنگامی که سرعت خودرو بیشتر از ۶۰ کیلومتر بر ساعت شود، سیستم بطور خودکار خاموش می‌شود. پس از خاموش شدن سیستم، چراغ نشانگر  نیز خاموش خواهد شد.

تنظیم سرعت خودرو

هنگامی که سیستم در حالت عملکرد است، همچنان می‌توانید سرعت خودرو را با فشردن پدال گاز یا پدال ترمز تغییر دهید. می‌توانید سرعت خودرو را بین ۸ الی ۳۵ کیلومتر بر ساعت تنظیم کنید.

احتیاط

هنگامی که سرعت خودرو بین ۳۵ الی ۶۰ کیلومتر بر ساعت باشد، سیستم وارد حالت "آماده به کار" می‌شود. هنگامی که سرعت خودرو مجدداً به محدوده ۸ الی ۳۵ کیلومتر بر ساعت برسد، سیستم بطور خودکار وارد حالت عملکرد خواهد شد.

هنگامی که سرعت خودرو بین ۸ الی ۳۵ کیلومتر باشد، می‌توانید با فشردن پدال گاز یا پدال ترمز، سرعت حرکت خودرو را افزایش یا کاهش دهید. با این حال برای مؤثر بودن سیستم کنترل خودرو در سرازیری، سرعت خودرو باید بین ۸ الی ۳۵ کیلومتر بر ساعت باشد.

هشدار

سیستم کنترل حرکت خودرو در سرازیری در تمام شرایط کار نخواهد کرد و فقط یک سیستم کمکی محسوب می‌شود.

توجه داشته باشید این شخص راننده است که همواره مسئول ایمنی خودرو است.

سیستم‌های کمکی رانندگی

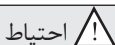

درباره ایمنی در عبور و مرور

هیچ‌وقت به خاطر مجهز بودن خودرو به سیستم‌های کمکی رانندگی، رانندگی پرخطر انجام ندهید و همواره اطمینان حاصل کنید که سرعت و نحوه رانندگی شما مطابق با دید، شرایط جوی، و شرایط ترافیکی و جاده باشد.

درباره تغییرات در خودرو

تغییرات در سیستم تعلیق یا استفاده از تایرها و چرخ‌هایی با اندازه غیرمجاز بر سیستم‌های کمکی رانندگی، تأثیر منفی خواهد گذاشت و ممکن است منجر به نقص عملکرد سیستم شود.

درباره صدا و لرزش خودرو

■ بعضی از سیستم‌های کمکی رانندگی (مانند ABS) در حین کارکرد ممکن است باعث ایجاد لرزش و یا صدای موتور شوند. این موارد نشان‌دهنده نقص عملکرد نمی‌باشد.

■ هنگامی که به دلیل افت شارژ باتری، اقدام به باتری به باتری کردن می‌کنید، ممکن است موتور بصورت عادی کار نکند و چراغ‌های هشدار ABS یا ESP روشن شود. این موارد به دلیل پایین بودن ولتاژ باتری ایجاد می‌شوند و به معنای از کار افتادن ABS یا ESP نمی‌باشد.

سیستم ترمز ضدقفل

هنگامی که ترمز اعمال می‌شود یا حین رانندگی در جاده‌های لغزنده ترمز گرفته می‌شود، ABS به جلوگیری از قفل شدن چرخ‌ها برای حفظ کنترل فرمان‌پذیری خودرو در حین ترمزگیری کمک می‌کند.

i تجهیزات خودرو

لطفاً توجه داشته باشید که این کتابچه راهنما شامل تمام استانداردها، تجهیزات مخصوص و مختص به کشورهای مربوط به این مدل‌ها می‌باشد. بنابراین بعضی از تجهیزات یا عملکردهای شرح داده شده در این کتابچه راهنما ممکن است با خودروی شما مطابقت نداشته باشد یا فقط در کشورهای خاصی در دسترس باشند. لطفاً برای کسب اطلاعات دقیق از این مشخصات با نمایندگی‌های مجاز بهمن تماس بگیرید.

برای بهبود عملکرد و ایمنی در رانندگی، سیستم‌های زیر در موقعیت‌های مختلف رانندگی بطور خودکار فعال می‌شوند:

- سیستم ترمز ضدقفل (ABS)؛
- سیستم الکترونیکی توزیع نیروی ترمز (EBD)؛
- سیستم کمکی ترمز (BAS)؛
- سیستم کنترل کشش (TCS)؛
- سیستم الکترونیکی کنترل پایداری خودرو (ESP)؛
- سیستم شروع حرکت در سربالایی (HHC)؛
- سیستم برقی کمکی چرخش فرمان (EPS).

سیستم الکترونیکی کنترل پایداری خودرو (ESP)



ESP می‌تواند به کاهش سُر خوردن خودرو کمک کند و پایداری در رانندگی را با ترمزگیری هر کدام از چرخ‌ها تحت شرایط خاص رانندگی بهبود بخشد. هنگامی که ESP فعال است، چراغ نشانگر  روی صفحه کیلومتر چشمک می‌زند. در این حالت احتیاط بیشتری در رانندگی مورد نیاز است. بطور کل، ESP در طول رانندگی فعال است. فقط در شرایط خاص زیر این سیستم را خاموش کنید:

۱. هنگام رانندگی با زنجیر چرخ؛
۲. هنگام رانندگی در برف عمیق یا در سطوح غیر مستحکم و نرم؛
۳. هنگامی که خودرو گیر کرده است.

با اتمام شرایط فوق، ESP را دوباره راه‌اندازی کنید.

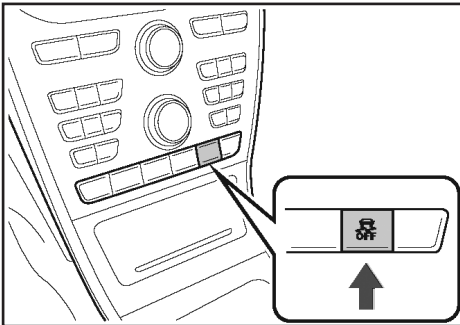
روش فعال و غیرفعال کردن



پس از روشن شدن موتور، دکمه  روی صفحه کنترل را فشار دهید و چراغ نشانگر  در صفحه کیلومتر روشن خواهد شد و بیانگر این است که سیستم خاموش شده است. مجدداً دکمه  را فشار دهید تا ESP دوباره شروع به کار کند.

⚠ احتیاط

هنگام ترمزگیری اضطراری، پدال ترمز را به نرمی فشار ندهید، یا از چندیدن بار فشار دادن پدال ترمز اجتناب کنید. در غیراینصورت مسافت توقف افزایش خواهد یافت.

ABS برای کاهش مسافت توقف خودرو طراحی نشده است. در شرایط زیر خودروی شما نسبت به خودرویی که مجهز به ABS نمی‌باشد، ممکن است به مسافت توقف بیشتری نیاز داشته باشد. از حفظ فاصله ایمن و مناسب با خودروی جلویی اطمینان حاصل کنید:

- هنگام رانندگی در جاده برفی، شنی یا گلی؛
 - هنگام رانندگی با زنجیر چرخ؛
 - هنگام رانندگی در جاده ناهموار؛
 - هنگام رانندگی در جاده غیرمسطح و دارای چاله.
- همچنین ممکن است در شرایط زیر، ABS عملکرد مؤثری نداشته باشد:
- هنگامی که چسبندگی تایر محدود است (مانند استفاده از تایر بسیار ساییده شده در جاده برفی)؛
 - هنگام رانندگی با سرعت بالا در جاده خیس.

سیستم الکترونیکی توزیع نیروی ترمز

سیستم الکترونیکی توزیع نیروی ترمز (EBD) می‌تواند نسبت نیروی ترمز عقب و جلو را برای بهبود عملکرد ترمزگیری بطور خودکار تنظیم کند. این سیستم، مکمل ABS برای ثبات در ترمزگیری و در نتیجه ثبات خودرو می‌باشد.

سیستم کمکی ترمز

فشاردن بسیار سریع پدال ترمز می‌تواند سیستم کمکی ترمز را فعال کند تا به افزایش اثر ترمزگیری و کاهش مسافت توقف حین ترمز اضطراری کمک کند.

سیستم کنترل آلاینده‌گی

i تجهیزات خودرو
لطفاً توجه داشته باشید که این کتابچه راهنما شامل تمام استانداردها، تجهیزات مخصوص و مختص به کشورهای مربوط به این مدل‌ها می‌باشد. بنابراین بعضی از تجهیزات یا عملکردهای شرح داده شده در این کتابچه راهنما ممکن است با خودروی شما مطابقت نداشته باشد یا فقط در کشورهای خاصی در دسترس باشند. لطفاً برای کسب اطلاعات دقیق از این مشخصات با نمایندگی‌های مجاز بهمن تماس بگیرید.

قطعات اصلی سیستم کنترل آلاینده‌گی عبارتند از:

سنسور اکسیژن،

مبدل کاتالیزور،

توربو شارژر،

واحد کنترل بخارات سوخت (کنیستر)،

واحد کنترل بخارات داخل محفظه کارتیل،

سیستم عیب‌یابی موجود در خودرو (OBD).

احتیاط
■ سیستم کنترل آلاینده‌گی در مدل‌های موتور مختلف، متفاوت است. برای اطلاع از تجهیزات موجود می‌توانید با نمایندگی‌های مجاز بهمن تماس بگیرید.
■ تغییری در هیچ‌کدام از قطعات موتور یا سیستم کنترل آلاینده‌گی ایجاد نکنید.

احتیاط
در شرایط زیر، ESP بطور خودکار فعال می‌شود: ■ هر باری که موتور روشن می‌شود؛ ■ هنگامی که سرعت خودرو از ۸۰ کیلومتر بر ساعت بیشتر می‌شود.

سیستم کنترل کششی (TCS)

هنگامی که در جاده لغزنده پدال گاز را فشار می‌دهید، TCS به حفظ نیروی محرک کمک کرده و از بکسواد کردن (سر خوردن) چرخ محرک جلوگیری می‌کند.

احتیاط
TCS و ESP همزمان خاموش و روشن می‌شوند.

سیستم شروع حرکت در سربالایی (HHC)

هنگامی که راننده در سربالایی شروع به حرکت می‌کند و پدال ترمز را رها می‌کند، HHC می‌تواند نیروی ترمزگیری را حدود ۲ ثانیه برای جلوگیری از حرکت رو به عقب خودرو حفظ کند.

سیستم فرمان برقی (الکتریکی) (EPS)

این سیستم با نظارت بر سرعت حرکت، میزان گشتاور کمکی را تنظیم می‌کند تا فرمان‌پذیری در سرعت کم را بهینه کرده و پایداری فرمان‌پذیری در سرعت بالا را بهبود ببخشد.

سنسور اکسیژن

سنسور اکسیژن، مقدار اکسیژن موجود در دود خروجی را اندازه‌گیری می‌کند و این اطلاعات را به ECU گزارش می‌دهد تا برای کارایی بهینه احتراق و کاهش گاز مونوکسید کربن، هیدروکربن‌ها و اکسیدهای نیتروژن موجود در دود خروجی، نسبت ترکیب هوا - سوخت را تنظیم کند.

مبدل کاتالیزور

مبدل کاتالیزور مهمترین تصفیه‌کننده خارجی نصب شده در سیستم اگزوز خودرو می‌باشد. مبدل کاتالیزور شامل کاتالیزورهای فلزی است که با اکسیداسیون و واکنش‌های کاهنده، گازهای مضر مانند منواکسید کربن، هیدروکربن‌ها و اکسید نیتروژن را به دی‌اکسید کربن (که جزء آلاینده‌ها محسوب نمی‌شود)، آب و گاز نیتروژن تبدیل می‌کند.

مبدل کاتالیزور باید به درستی مورد استفاده قرار گیرد و معمولاً نیاز به اقدامات تعمیر و نگهداری ندارد. بنابراین نباید بدون دلیل خاصی آن را باز کرد. در صورت نیاز به تعویض، باید نوع کاتالیزور با موتور هماهنگ شود.

⚠ احتیاط

برای جلوگیری از آسیب دیدن مبدل کاتالیزور، لطفاً به موارد زیر توجه کنید:

- از بنزین سرب‌دار یا بنزین دارای منگنز یا گوگرد بیشتر از مقدار استاندارد استفاده نکنید.
- هنگامی که سطح بنزین بسیار کم است، رانندگی نکنید.
- استفاده از سوخت نامرغوب منجر به احتراق ناقص موتور (این مورد با نامرتب کارکردن موتور یا افت توان موتور بروز پیدا می‌کند) و آسیب دیدن مبدل کاتالیزور می‌شود.
- اجازه ندهید موتور با دور بالا برای مدت طولانی (۵ دقیقه یا بیشتر)، درجا کار کند.
- هنگام بروز مشکل در موتور (مانند خاموش شدن یا افت عملکرد)، به رانندگی ادامه ندهید.
- موتوری که شمع ندارد (شمع از روی آن باز شده است) را استارت نزنید.
- خودرو را با هل دادن یا کشیدن روشن نکنید.
- از ریختن روغن موتور زیاد، خودداری کنید.
- لطفاً از ضربه زدن به مبدل کاتالیزور خودداری کنید.

توربو شارژر

توربو شارژر می‌تواند بازدهی موتور را بهبود ببخشد و خروج ترکیبات مضر مانند ذرات معلق و اکسیدهای نیتروژن را کاهش دهد.

واحد کنترل بخارات سوخت (کنیستر)

واحد کنترل بخارات سوخت می‌تواند از وارد شدن بخار سوخت ایجاد شده در باک به محیط جلوگیری کند. بخارهای سوخت ایجاد شده در باک، موقتاً در مخزن کنیستر جذب و ذخیره شده و هنگامی که خودرو در حال حرکت است، بخارهای سوخت ذخیره شده در کنیستر موتور مکیده شده و استفاده می‌شود.

واحد کنترل بخارهای داخل محفظه کارتِل

واحد کنترل بخارهای داخل محفظه کارتِل، گازهای ترکیب شده در این محفظه را (مانند بخارهای نسوخته سوخت، بخار آب و گاز خروجی) از طریق لوله‌های متصل به محل مناسب در لوله هواکش موتور هدایت می‌کند تا مجدداً آن‌ها را به سیلندرها برگردانده و مورد استفاده قرار دهد. در نتیجه آلایندگی گازهای خروجی و مصرف سوخت موتور کاهش می‌یابد.

سیستم عیب‌یابی خودرو

چراغ نشانگر نقص عملکرد موتور قسمتی از سیستم عیب‌یابی خودرو می‌باشد. لطفاً برای اطلاع از جزئیات بیشتر به صفحه ۱۱۶ مراجعه کنید.

واحد الکترونیکی کنترل موتور مجهز به سیستم عیب‌یابی، اطلاعات خطاها و نقص‌ها را در خود ذخیره می‌کند (بخصوص زمانی که در رابطه با آلایندگی‌های گازهای خروجی باشد). اطلاعات خطاها در صورت جدا شدن کابل باتری پاک خواهد شد و عیب‌یابی سریع را دشوار می‌کند. بنابراین هنگام بررسی دلیل روشن شدن چراغ نشانگر بروز عیب در عملکرد موتور، کابل‌های باتری را جدا نکنید.

صفحه نشانگرها

i تجهیزات خودرو

لطفاً توجه داشته باشید که این کتابچه راهنما شامل تمام استانداردها، تجهیزات مخصوص و مختص به کشورهای مربوط به این مدل‌ها می‌باشد. بنابراین بعضی از تجهیزات یا عملکردهای شرح داده شده در این کتابچه راهنما ممکن است با خودروی شما مطابقت نداشته باشد یا فقط در کشورهای خاصی در دسترس باشند. لطفاً برای کسب اطلاعات دقیق از این مشخصات با نمایندگی‌های مجاز بهمن تماس بگیرید.

صفحه کیلومتر

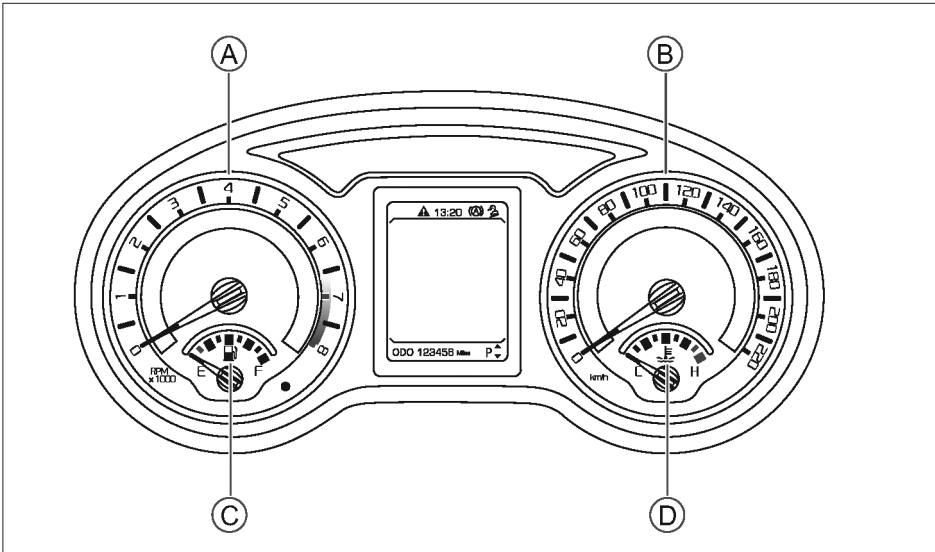

A- دورسنج موتور
B- نشانگر سرعت خودرو
C- نشانگر سطح سوخت
D- نشانگر دمای آب موتور

⚠ احتیاط

از آنجایی که مدل‌های خودرو متفاوت می‌باشند ممکن است شکل ظاهری صفحه کیلومتر نیز مقداری متفاوت باشد.

⚠ هشدار

هنگامی که عقربه نشانگر نزدیک محدوده قرمز رنگ رسید، بلافاصله سرعت حرکت خودرو را کم کنید و خودرو را در محل امن پارک کنید تا بررسی‌های لازم را انجام دهید. درب رادیاتور را باز نکنید. پس از این که دمای آب موتور به حالت عادی برگشت، موتور را روشن کنید.

چراغ‌های نشانگر، چراغ‌های هشدار

نشانگر چراغ راهنما



هنگامی که چراغ راهنما را روشن می‌کنید، چراغ نشانگر گردش به راست یا چپ چشمک خواهد زد.

با فشردن دکمه هشدار خطر، چراغ خطر (فلاشر) و تمام چراغ‌های نشانگر بیرون خودرو همزمان چشمک خواهند زد.

⚠ احتیاط

هنگامی که چراغ نشانگر راهنما چشمک نمی‌زند یا سریع چشمک می‌زند به این معناست که یکی از لامپ‌ها سوخته است. لامپ سوخته را هر چه سریعتر تعویض کنید. در غیراینصورت راننده‌های دیگر نمی‌توانند راهنما زدن شما را ببینند.

نشانگر چراغ نور بالا



این نشانگر هنگامی روشن خواهد شد که چراغ نوربالا روشن شده باشد.

دور سنج موتور

دور موتور در هر دقیقه را نشان می‌دهد.

⚠ احتیاط

از عملکرد موتور در محدوده هشدار قرمز رنگ جلوگیری کنید (محدوده‌ای که بیشتر از دور موتور مجاز می‌باشد).

اگر موتور به مدت طولانی در شرایطی که عقربه نشانگر در محدود قرمز رنگ باشد، کار کند، تاثیرات مخربی بر موتور می‌گذرد و موجب آسیب جدی موتور شود.

نشانگر سرعت خودرو

سرعت حرکت فعلی را برحسب کیلومتر بر ساعت نشان می‌دهد.

نشانگر سطح سوخت

هنگامی که دکمه استارت در وضعیت ON قرار دارد، نشانگر سطح سوخت، مقدار تقریبی سوخت باقی‌مانده را نشان می‌دهد.

هنگامی که دکمه استارت در وضعیت LOCK یا ACC قرار دارد، عقربه نشانگر به وضعیت E برمی‌گردد و مقدار سوخت باقی‌مانده را نشان نخواهد داد.

⚠ احتیاط

در شیب‌ها یا پیچ‌ها، ممکن است نشانگر سطح سوخت به‌خاطر حرکت سوخت در باک نوسان داشته باشد.

نشانگر دمای آب (سیال خنک‌کننده موتور)

هنگامی که دکمه استارت در وضعیت ON قرار دارد، این نشانگر، دمای تقریبی مایع خنک‌کننده موتور را نشان می‌دهد.

نشانگر تعمیر موتور



هنگامی که دکمه استارت در وضعیت ON قرار دارد، این نشانگر چند ثانیه روشن می ماند و سپس خاموش می شود. این حالت بیان کننده این است که سیستم عملکرد عادی دارد.

اگر مشکلی در موتور تشخیص داده شود که به آلاینده‌گی آن مربوط نباشد، این نشانگر روشن خواهد ماند. در این حالت لطفاً برای سرویس خودرو با نمایندگی های مجاز بهمن تماس بگیرید

احتیاط

■ اگر این نشانگر حین حرکت روشن شد، باید خودرو را در مکانی امن متوقف کرده و موتور را خاموش کنید. سپس موتور را مجدداً روشن کنید و بررسی کنید که نشانگر روشن نشده باشد. اگر نشانگر روشن شد، لطفاً هرچه سریعتر برای سرویس خودرو به نمایندگی های مجاز بهمن مراجعه کنید. لطفاً قبل از تشخیص نقص عملکرد، با احتیاط رانندگی کنید. از رانندگی با بیشترین توان و سرعت بالا خودداری کنید.

■ اگر هنگامی که با فشردن پدال گاز، سرعت خودرو افزایش نمی یابد، این نشانگر روشن شد، بیانگر این است که مشکلی در سیستم برقی کنترل خودرو وجود دارد. در چنین شرایطی اگر چه می توانید به رانندگی عادی ادامه دهید، با این حال لرزش خودرو افزایش خواهد یافت.

لطفاً هرچه سریعتر برای بازرسی خودرو به نمایندگی های مجاز بهمن مراجعه کنید.

چراغ هشدار نقص عملکرد کیسه هوا



هنگامی که دکمه استارت در وضعیت ON قرار دارد، این نشانگر چند ثانیه روشن می ماند و سپس خاموش می شود. این حالت بیان کننده این است

نشانگر روشن بودن چراغها



این نشانگر روشن می شود تا به شما یادآوری کند که چراغ های بیرونی خودرو روشن شده اند.

این نشانگر هنگامی روشن خواهد شد که دکمه چراغ در وضعیت D یا D باشد.

نشانگر چراغ مه شکن جلو



این نشانگر هنگامی روشن خواهد شد که چراغ مه شکن جلو روشن شده باشد.

نشانگر چراغ مه شکن عقب



این نشانگر هنگامی روشن خواهد شد که چراغ مه شکن عقب روشن شده باشد.

چراغ هشدار شارژ باتری



پس از روشن شدن موتور، اگر مشکلی در سیستم شارژ باتری وجود داشته باشد، این نشانگر روشن خواهد شد. در این حالت لطفاً برای سرویس خودرو با نمایندگی های مجاز بهمن تماس بگیرید.

نشانگر نقص عملکرد موتور (چراغ چک)



هنگامی که دکمه استارت در وضعیت ON قرار دارد، اگر مشکلی در سیستم موتور وجود نداشته باشد، این نشانگر ابتدا روشن می شود و پس از روشن شدن موتور، خاموش می شود.

اگر پس از روشن شدن موتور، این نشانگر همچنان روشن ماند به این معناست که نقص عملکردی در موتور وجود دارد که بر آلاینده‌گی آن تأثیرگذار است. در این حالت لطفاً برای سرویس خودرو با نمایندگی های مجاز بهمن تماس بگیرید.

احتیاط 

■ اگر این نشانگر حین حرکت روشن شد، باید خودرو را در مکانی امن متوقف کرده و موتور را خاموش کنید. سپس موتور را مجدداً روشن کنید و بررسی کنید که نشانگر روشن نشده باشد. اگر نشانگر روشن شد، لطفاً هرچه سریعتر برای سرویس خودرو به نمایندگی‌های مجاز بهمن مراجعه کنید. لطفاً قبل از تشخیص نقص عملکرد با احتیاط رانندگی کنید. از رانندگی با بیشترین توان و سرعت بالا خودداری کنید.

■ اگر هنگامی که با فشردن پدال گاز، سرعت خودرو افزایش نمی‌یابد، این نشانگر روشن شد، بیانگر این است که مشکلی در سیستم برقی کنترل خودرو وجود دارد. در چنین شرایطی اگر چه می‌توانید به رانندگی عادی ادامه دهید، با این حال لرزش خودرو افزایش خواهد یافت.

لطفاً هرچه سریعتر برای بازرسی خودرو به نمایندگی‌های مجاز بهمن مراجعه کنید.

چراغ هشدار نقص سیستم ترمز 

این چراغ در صورت وقوع هر یک از شرایط زیر روشن خواهد شد:

- اشکال در عملکرد پدال ترمز
- سطح پایین روغن ترمز
- اشکال در عملکرد سیستم EBD
- اشکال در عملکرد نشانگر خطای ABS
- اشکال در عملکرد نشانگر ESP ON
- اشکال در عملکرد نشانگر ESP OFF
- زمانیکه این نشانگر معیوب است، پیام "Brake Lamp Fail" در قسمت نمایشگر اطلاعات صفحه کیلومتر ظاهر خواهد شد.

که سیستم، عملکرد عادی دارد.

اگر نقص عملکرد در کیسه‌هوا وجود داشته باشد این نشانگر روشن خواهد ماند. در این حالت لطفاً برای سرویس خودرو با نمایندگی‌های مجاز بهمن تماس بگیرید.

اگر این نشانگر آسیب دیده باشد، پیغام «Airbag Lamp Fail» (نقص چراغ کیسه هوا) در صفحه نشانگرها روشن خواهد شد.

نشانگر نقص عملکرد ABS 

هنگامی که دکمه استارت در وضعیت ON قرار دارد، این نشانگر چند ثانیه روشن می‌ماند و سپس خاموش می‌شود. این حالت بیان‌کننده این است که سیستم، عملکرد عادی دارد.

اگر نقص عملکرد در ABS وجود داشته باشد این نشانگر روشن خواهد ماند. در این حالت لطفاً برای سرویس خودرو با نمایندگی‌های مجاز بهمن تماس بگیرید.

هنگامی که این نشانگر آسیب دیده باشد، همچنان می‌توان به‌طور عادی ترمزگیری کرد اگرچه عملکرد ترمز ضدقفل در دسترس نخواهد بود.

اگر این نشانگر آسیب دیده باشد، پیغام «ABS Lamp Fail» (نقص چراغ ABS) در صفحه نشانگرها روشن خواهد شد.

هشدار 

پس از روشن شدن چراغ هشدار سیستم ترمز به رانندگی ادامه ندهید.

با روشن شدن چراغ هشدار سیستم ترمز، خودرو را در مکانی امن متوقف کنید و بلافاصله با نزدیکترین نمایندگی مجاز بهمن تماس بگیرید. در غیراینصورت ممکن است منجر به وقوع تصادف شود.

ایمنی بطور صحیح بسته شود نشانگر خاموش شده و هشدار صوتی نیز متوقف خواهد شد.

نشانگر فشار روغن موتور



پس از روشن شدن موتور، اگر سطح روغن موتور یا فشار روغن موتور بسیار کم باشد، این نشانگر همراه با به صدا درآمدن هشدار صوتی روشن خواهد شد. در این حالت با نمایندگی‌های مجاز بهمن تماس بگیرید. اگر در این شرایط موتور روشن بماند ممکن است به شدت آسیب ببیند.

هنگامی که موتور روشن است گاهی اوقات این نشانگر چشمک می‌زند. این مورد تأثیر منفی بر سیستم موتور نمی‌گذارد.

این نشانگر، کم بودن سطح روغن موتور را نشان نمی‌دهد. برای بررسی سطح روغن موتور باید از میله اندازه‌گیری روغن موتور استفاده کنید.

نشانگر هشدار دمای آب



هنگامی که دکمه استارت در وضعیت ON قرار دارد این نشانگر چند ثانیه روشن می‌ماند و سپس خاموش می‌شود. این حالت بیان‌کننده این است که سیستم، عملکرد عادی دارد.

هنگامی که دمای مایع خنک‌کننده موتور بسیار زیاد باشد این نشانگر همراه با به صدا درآمدن هشدار صوتی روشن خواهد شد. در این حالت لطفاً خودرو را برای بررسی متوقف کنید. در غیراینصورت موتور آسیب خواهد دید.

نشانگر نقص عملکرد سیستم

تشخیص فشار باد تایرها (TPMS)



اگر هنگامی که دکمه استارت در وضعیت ON قرار می‌گیرد و مشکلی در سیستم TPMS وجود نداشته باشد، این نشانگر روشن شده و پس از ۳ ثانیه

هشدار



در زمانیکه چراغ هشدار نقص سیستم ترمز روشن شده است از ادامه رانندگی پرهیز کنید. خودرو را در محل امن متوقف نموده و با نمایندگی‌های مجاز خدمات پس از فروش بهمن تماس بگیرید. در غیر اینصورت امکان وقوع سانحه تصادف وجود دارد.

چراغ هشدار کم بودن مقدار سوخت



هنگامی که دکمه استارت در وضعیت ON قرار دارد، این نشانگر چند ثانیه روشن می‌ماند و سپس خاموش می‌شود. این حالت بیان‌کننده این است که سیستم، عملکرد عادی دارد.

هنگامی که مقدار سوخت کافی نیست، این نشانگر همراه با به صدا درآمدن هشدار صوتی، روشن خواهد شد. همزمان پیغام «Low Fuel» (کم بودن میزان سوخت) نیز برای یادآوری در صفحه نشانگرها روشن خواهد شد.

هنگام حرکت در شیب یا حرکت در پیچ‌ها ممکن است به دلیل حرکت سوخت در باک، این نشانگر روشن شود.

نشانگر بسته نبودن کمر بند ایمنی جلو



اگر هنگامی که دکمه استارت در وضعیت ON قرار دارد و موتور روشن نشده است یا سرعت خودرو به ۲۰ کیلومتر بر ساعت نرسیده است، سرنشین جلو کمر بند ایمنی خود را نبسته باشد، این نشانگر روشن خواهد شد.

اگر هنگامی که سرعت خودرو به ۲۰ کیلومتر بر ساعت رسیده باشد، سرنشین جلو کمر بند ایمنی خود را نبسته باشد، نشانگر همراه با به صدا درآمدن هشدار صوتی روشن خواهد شد. هنگامی که کمر بند

فصل ۲: رانندگی / صفحه نشانگرها

خاموش می‌شود. این حالت بیان‌کننده این است که سیستم عملکرد عادی دارد. هنگامی که سیستم ESP عمل می‌کند، این نشانگر روشن خواهد شد. هنگامی که نقص عملکرد در ESP وجود داشته باشد این نشانگر روشن خواهد شد. اگر این نشانگر آسیب دیده باشد، پیغام «ESP OFF Lamp Fail» در صفحه نشانگرها روشن خواهد شد.

نشانگر ترمزدستی

هنگامی که دکمه استارت در وضعیت ON قرار دارد، با فعال کردن ترمزدستی این نشانگر در صفحه نشانگرها روشن خواهد شد.

با آزاد کردن ترمزدستی این نشانگر خاموش خواهد شد. اگر سرعت خودرو بیش از ۶ کیلومتر بر ساعت باشد و همچنان ترمزدستی آزاد نشده باشد، این نشانگر همراه با هشدار صوتی روشن خواهد شد.

نشانگر کروز کنترل

با فعال شدن عملکرد کروز کنترل این نشانگر روشن خواهد شد.

نشانگر چراغ موقعیت

هنگامی که چراغ‌های موقعیت عقب و جلو و چراغ پلاک روشن شود، این نشانگر روشن خواهد شد.

نشانگر نقص عملکرد سیستم پارک خودرو

هنگامی که نقص عملکرد در سیستم پارک خودرو وجود داشته باشد، این نشانگر همراه هشدار صوتی روشن خواهد شد.

در این حالت لطفاً خودرو را متوقف کنید و با

خاموش می‌شود.

هنگامی که در سیستم تشخیص فشار باد تایر نقص عملکرد وجود داشته باشد، این نشانگر ۶۰ ثانیه چشمک خواهد زد و سپس روشن خواهد ماند. هنگامی که فشار باد یا دمای تایر، غیرعادی باشد یا نقص عملکردی در سیستم تشخیص فشار باد تایر وجود داشته باشد، این نشانگر همراه با هشدار صوتی روشن خواهد شد.

اگر این نشانگر آسیب دیده باشد، پیغام «TPMS Lamp Fail» (نقص چراغ TPMS) در صفحه نشانگرها روشن خواهد شد.

در این حالت لطفاً خودرو را متوقف کنید و با نمایندگی‌های مجاز بهمن تماس بگیرید.

نشانگر سیستم ضدسرقت خودرو

هنگامی که تمام درب‌ها قفل شده باشند و دکمه استارت در وضعیت LOCK قرار داشته باشد، سیستم ضدسرقت خودرو فعال خواهد شد. در این حالت نشانگر چشمک خواهد زد.

نشانگر ESP OFF

هنگامی که دکمه استارت در وضعیت ON قرار می‌گیرد این نشانگر چند ثانیه روشن می‌ماند و سپس خاموش می‌شود. این حالت بیان‌کننده این است که سیستم عملکرد عادی دارد.

اگر این نشانگر آسیب دیده باشد، پیغام «ESP OFF Lamp Fail» (نقص چراغ ESP OFF) در صفحه نشانگرها روشن خواهد شد.

نشانگر ESP

هنگامی که دکمه استارت در وضعیت ON قرار می‌گیرد این نشانگر چند ثانیه روشن می‌ماند و

نشانگر سیستم خاموش و روشن شدن هوشمند خودرو



روشن شدن چراغ سبز (SS) : نشان می‌دهد که سیستم خاموش و روشن شدن هوشمند فعال شده است و خاموش و روشن شدن هوشمند در شرایط عملکرد فعلی امکان‌پذیر است.

روشن شدن چراغ کهربایی (SS) : نشان می‌دهد که سیستم خاموش و روشن شدن هوشمند فعال شده است، ولی خاموش و روشن شدن هوشمند در شرایط عملکرد فعلی امکان‌پذیر نمی‌باشد.

چشمک زدن چراغ کهربایی (SS) : نشان می‌دهد که نقص عملکرد در سیستم خاموش و روشن شدن هوشمند وجود دارد و خاموش و روشن شدن هوشمند خودرو امکان‌پذیر نمی‌باشد. لطفاً هرچه سریعتر به نمایندگی‌های مجاز بهمن مراجعه نمایید.

هنگامی که دکمه استارت در وضعیت ON قرار دارد، همزمان با چشمک زدن چراغ کهربایی، سیستم به بررسی عملکرد خود می‌پردازد و هنگامی که تمام شرایط فراهم باشد، چراغ سبز روشن خواهد شد. هنگامی که شرایط عملکرد سیستم فراهم نباشد، چراغ کهربایی روشن می‌شود.

نشانگر سیستم کنترل خودرو در سرازیری



هنگامی که سیستم کنترل خودرو در سرازیری آماده است، این نشانگر روشن می‌شود و هنگامی که این سیستم در حال کار است، نشانگر چشمک می‌زند.

نشانگر سیستم پارک خودکار



هنگامی که سیستم پارک خودکار آماده است، این نشانگر روشن می‌شود و هنگامی که این سیستم در حال کار است، نشانگر چشمک می‌زند.

نمایندگی‌های مجاز بهمن تماس بگیرید.

نشانگر نقص عملکرد سیستم فرمان برقی (EPS)



هنگامی که دکمه استارت در وضعیت ON قرار دارد، این نشانگر چند ثانیه روشن می‌ماند و سپس خاموش می‌شود. این حالت بیان‌کننده این است که سیستم عملکرد عادی دارد.

حین استارت زدن و روشن شدن موتور، اگر میزان برق تأمین شده از باتری کاهش یابد ممکن است ماژول فرمان برقی، برق کافی دریافت نکند و عملکرد فرمان‌پذیری مؤثری ارائه ندهد. در این حالت موتور را خاموش کنید (با قرار دادن دکمه استارت در وضعیت LOCK) و سپس مجدداً موتور را روشن کنید.

اگر حین حرکت، نشانگر نقص عملکرد EPS روشن شد، بیانگر این است که EPS عمل نمی‌کند. در این حالت خودرو را در مکانی امن متوقف کرده و موتور را خاموش کنید (با قرار دادن دکمه استارت در وضعیت LOCK). سپس مجدداً موتور را روشن کنید. اگر باز هم نشانگر نقص عملکرد EPS روشن شد، لطفاً بلافاصله برای سرویس خودرو به نمایندگی‌های مجاز بهمن مراجعه کنید.

هشدار



اگر نشانگر نقص عملکرد EPS روشن شد بیانگر این است که EPS عمل نمی‌کند. در این حالت به نیروی بیشتری برای چرخش غربیلک فرمان نیاز دارید اما فرمان‌پذیری همچنان امکان‌پذیر است. چنین شرایطی هیچ خطری برای ایمنی شما ندارد.

کمربند ایمنی خود را نبسته باشند، نشانگرهای مربوطه با هشدار صوتی چشمک خواهند زد. هنگامی که کمربند ایمنی بطور صحیح بسته شود نشانگر خاموش شده و هشدار صوتی متوقف خواهد شد.

نمایشگر اطلاعات صفحه کیلومتر

نمایشگر اطلاعات صفحه کیلومتر بین دورسنج موتور و سرعت سنج موتور قرار دارد. پس از روشن شدن موتور، نمایشگر اطلاعات صفحه کیلومتر بطور پیش فرض صفحه پیغام ECU را نشان خواهد داد.

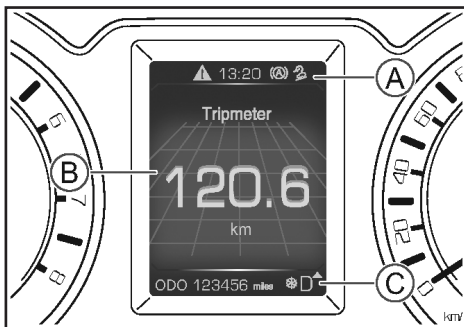

نمایشگر اطلاعات صفحه کیلومتر شامل ۳ بخش اطلاعات زیر است:

- A_ ساعت، هشدارهای فرعی، نشانگر پارک خودکار و نشانگر کنترل خودرو در سرازیری را نشان می‌دهد.
- B_ پیام‌های ECU، تنظیمات منو و پیغام هشدار را نشان می‌دهد.
- C_ مسافت‌سنج سفری (ODO)، حالت رانندگی، نمایش دنده فعلی و یادآور تعویض دنده را نشان می‌دهد.

نشانگر نقص عملکرد گیربکس اتوماتیک (AT)

هنگامی که مشکلی در گیربکس وجود داشته باشد این نشانگر روشن می‌شود. لطفاً هرچه سریع‌تر برای بازرسی و تعمیر سیستم به نمایندگی‌های مجاز بهمن مراجعه کنید.

نشانگر یدک کشی

هنگامی که سیستم یدک کشی فعال است، این نشانگر در صفحه کیلومتر روشن می‌شود.

نشانگر بسته نبودن کمربند ایمنی صندلی عقب

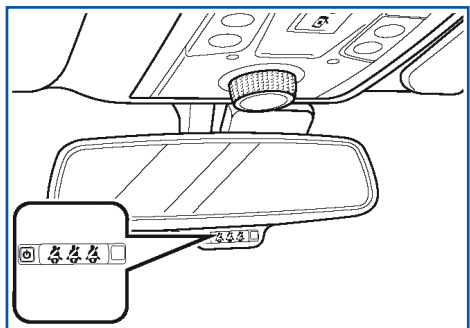

۳ نشانگر روی آینه دید عقب داخل وجود دارد که هر کدام مربوط به صندلی‌های عقب می‌باشد. اگر هنگامی که دکمه استارت در وضعیت ON قرار دارد و موتور روشن نشده باشد یا سرعت خودرو به ۲۰ کیلومتر بر ساعت نرسیده باشد و سرنشینان صندلی‌های عقب کمربند ایمنی خود را نبسته باشند، نشانگرهای مربوطه روشن خواهد شد. اگر هنگامی که سرعت خودرو به ۲۰ کیلومتر بر ساعت رسیده است و سرنشینان صندلی عقب

صفحه مسافت‌سنج



مقدار مسافت طی شده در پیمایش فعلی را نشان می‌دهد.

محدوده اعداد: ۰٫۰ الی ۹۹۹٫۹ کیلومتر

می‌توانید واحد مسافت موردنظر خود را از طریق فهرست تنظیمات واحد در فهرست تنظیمات انتخاب کنید.

هنگامی که شمارشگر به حداکثر مقدار خود برسد یا برق باتری قطع شود، اعداد شمارشگر بطور خودکار ریست شده و از صفر شروع می‌شود.

کلیدها و کنترل‌های روی غربلیک فرمان

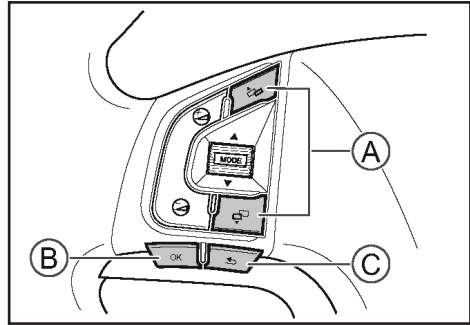

A- دکمه فهرست تنظیمات

B- دکمه OK (تأیید)

C- دکمه Back (برگشت)

دکمه تنظیمات منو:

دکمه تنظیمات منو را فشار دهید تا بین پیغام‌های مختلف ECU یا موارد مختلف نمایشگر صفحه کیلومتر حرکت کنید.

دکمه OK

دکمه OK روی صفحه ECU را فشار دهید تا وارد فهرست تنظیمات شود.

دکمه OK را در فهرست تنظیمات فشار دهید تا فهرست فرعی تنظیمات مربوطه را انتخاب کنید. پس از انتخاب و ذخیره تنظیمات مجدداً دکمه OK را فشار دهید.

دکمه Back

دکمه Back را فشار دهید تا به فهرست قبلی برگردید.

صفحه پیام‌های ECU

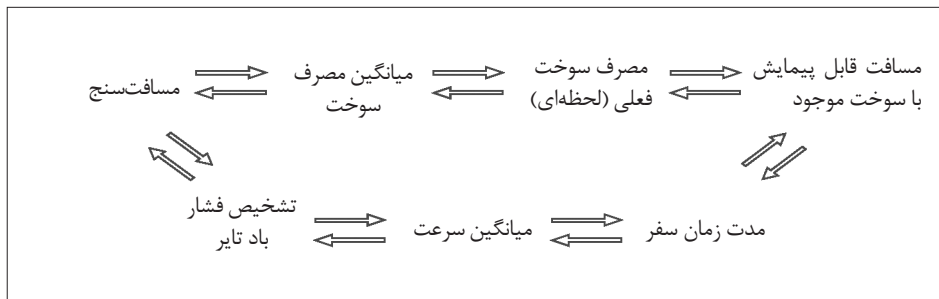

دکمه فهرست تنظیمات را فشار دهید تا بین صفحه پیام‌های ECU به ترتیب تصویر بالا جابه‌جا شوید. در هر کدام از صفحه پیام‌های ECU که قرار دارید، دکمه OK صفحه ECU را فشار دهید تا وارد فهرست تنظیمات شوید. می‌توانید با فشار دادن و نگه داشتن دکمه OK، اعداد فعلی مسافت‌سنج، میانگین مصرف سوخت، مدت زمان سفر و میانگین سرعت را ریست کنید.

صفحه میانگین مصرف سوخت

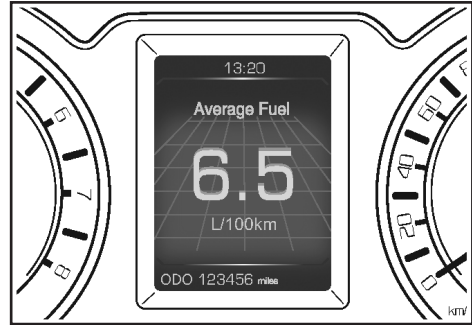

مقدار میانگین مصرف سوخت براساس مصرف سوخت کل و مسافت طی شده محاسبه می‌شود. شمارشگر میانگین مصرف سوخت پس از قطع برق باتری ریست خواهد شد.

محدوده شمارشگر: ۰٫۰ الی ۱۹٫۹ لیتر در کیلومتر (L/Km)

⚠ احتیاط
مصرف سوخت حین کار کردن موتور در محاسبه میانگین مصرف سوخت لحاظ نمی‌شود.

صفحه مصرف فعلی (لحظه‌ای) سوخت



مصرف فعلی سوخت را هنگامی که سرعت خودرو

بیشتر از ۳ کیلومتر بر ساعت باشد نشان می‌دهد. محدوده شمارشگر: ۰٫۰ الی ۱۹٫۹ لیتر در کیلومتر (L/Km)

این اطلاعات می‌تواند به شما کمک کند تا نحوه رانندگی خود را برای رسیدن به سطح مصرف سوخت موردنظر تنظیم کنید.

صفحه مسافت قابل پیمایش با سوخت موجود



براساس سطح سوخت موجود و میانگین مصرف سوخت، مسافت تقریبی قابل پیمایش را نشان می‌دهد.

محدوده شمارشگر: ۵۰ الی ۹۹۹ کیلومتر.

هنگامی که مسافت قابل پیمایش با سوخت موجود کمتر از ۵۰ کیلومتر باشد، نمایشگر "—" را نشان خواهد داد.

فصل ۲: رانندگی / صفحه نشانگرها

یا هنگامی که برق باتری قطع شود، بطور خودکار ریست شده و از مقدار صفر شروع به کار خواهد کرد.

صفحه میانگین سرعت



میانگین سرعت که براساس مسافت کلی طی شده حین روشن بودن موتور و مدت زمان سفر محاسبه شده و در این قسمت نشان داده می شود.

محدوده شمارشگر: ۰ الی ۲۲۰ کیلومتر بر ساعت. هنگامی که برق باتری قطع شود این شمارشگر ریست شده و از صفر شروع به کار خواهد کرد.

احتیاط
<p>سرعت خودرو هنگام درجا کار کردن موتور در محاسبه میانگین سرعت لحاظ نخواهد شد.</p>

احتیاط

- توصیه می کنیم که قبل از سفر، شمارشگر مسافت قابل پیمایش با سوخت موجود را ریست کنید.
- پس از پر کردن باک سوخت، مقدار مسافت قابل پیمایش با سوخت موجود براساس مقدار مصرف سوخت در ۱۰۰ کیلومتر اخیر دوباره محاسبه می شود.
- مقدار مسافت قابل پیمایش با سوخت موجود براساس رانندگی شما و شرایط جاده تنظیم خواهد شد.
- هنگامی که هشدار پایین بودن سطح سوخت روشن شود، باید باک سوخت را پر کنید حتی اگر اطلاعات نمایشگر نشان دهد که خودرو قادر است مسافت بیشتری پیماید.

صفحه مدت زمان سفر



محدوده شمارشگر: ۰ الی ۹۹ ساعت و ۵۹ دقیقه. شمارشگر مدت زمان سفر با روشن شدن موتور شروع به کار می کند. با خاموش شدن موتور شمارشگر مدت زمان سفر متوقف می شود. هنگامی که موتور دوباره روشن شود، شمارشگر از مقدار قبلی ادامه می یابد.

هنگامی که شمارشگر به حداکثر مقدار خود برسد

صفحه فهرست تنظیمات

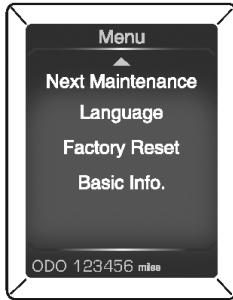
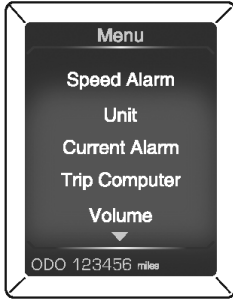

صفحه TPMS

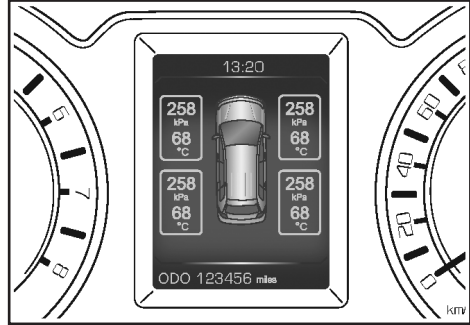

مقادیر فشار باد و دمای تایر را نشان می‌دهد. می‌توانید واحد دما و فشار را از صفحه فهرست تنظیمات مشخص کنید.

هنگامی که هشدار فشار باد کم یا زیاد تایر اطلاع داده شود، تایر مربوطه در صفحه نمایش به رنگ قرمز نشان داده خواهد شد. به محض برطرف شدن دلیل هشدار، تایر مربوطه به رنگ خاکستری نشان داده خواهد شد.

هنگامی که هشدار بالا بودن دمای تایر، اطلاع داده شود، تایر مربوطه و دمای آن در صفحه نمایش به رنگ قرمز نشان داده خواهد شد. به محض برطرف شدن دلیل هشدار، تایر مربوطه به رنگ خاکستری نشان داده خواهد شد.

می‌توانید در هر کدام از صفحه پیام‌های ECU، دکمه OK روی صفحه ECU را به آرامی فشار دهید تا وارد فهرست تنظیمات شوید.

هشدار

- در حال رانندگی، تنظیمات نمایشگر صفحه کیلومتر را تغییر ندهید یا سعی نکنید به آن‌ها دسترسی پیدا کنید.
- اگر هنگامی که در فهرست تنظیمات قرار دارید هیچ اقدامی انجام ندهید، پس از ۳۰ ثانیه صفحه نمایش بطور خودکار به صفحه ECU برمی‌گردد.

هشدار سرعت ۱۲۰ کیلومتر بر ساعت

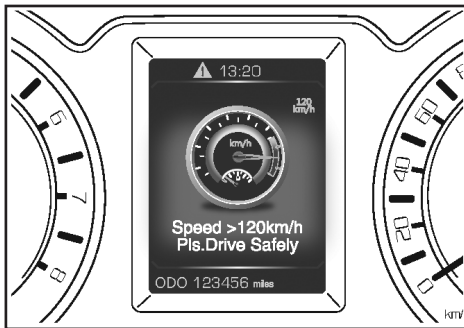

هنگامی که سرعت خودرو از ۱۲۰ کیلومتر بر ساعت بیشتر شود "Speed > 120 km/h Pls. Drive Safety" (سرعت بیش از ۱۲۰ کیلومتر بر ساعت می‌باشد. لطفاً ایمن برانید) بر روی نمایشگر اطلاعات صفحه کیلومتر نشان داده خواهد شد و بوق هشدار برای چند ثانیه به صدا در خواهد آمد.

واحد

می‌توانید واحد اندازه‌گیری فشار، دما، مسافت و مصرف سوخت را از این قسمت تنظیم کنید.

هشدار فعلی

می‌توانید از این قسمت به هشدارهای فرعی دسترسی داشته باشید. با برطرف شدن دلیل هشدار، پیام هشدار نیز حذف خواهد شد. هنگامی که تمام پیام‌های هشدار حذف شوند، پیام "No Alarm" (هیچ پیام هشدار وجود ندارد) در صفحه نمایش نشان داده خواهد شد.

رایانه سفر

۱. می‌توانید انواع اطلاعاتی که در صفحه نمایش ECU مشاهده می‌کنید را در این قسمت انتخاب کنید.

گزینه‌های صفحه فهرست تنظیمات عبارتند از:

۱. هشدار سرعت؛
۲. واحد؛
۳. هشدار فعلی؛
۴. رایانه سفر؛
۵. صدا؛
۶. سرویس دوره‌ای بعدی؛
۷. انتخاب زبان؛
۸. برگشت به حالت کارخانه؛
۹. اطلاعات اصلی.

هشدار سرعت

می‌توانید عملکرد هشدار سرعت را روشن یا خاموش کنید.

دکمه‌های تنظیمات را فشار دهید تا مقدار هشدار سرعت موردنظر خود را انتخاب کنید. هر بار فشردن دکمه‌های مذکور، مقدار هشدار سرعت را ۵ کیلومتر بر ساعت کاهش یا افزایش خواهد داد. برای ذخیره تنظیمات انتخاب شده، دکمه OK را فشار دهید.

هنگامی که خودرو با سرعت بیشتری نسبت به هشدار سرعت در حال حرکت است، پیام هشدار بر روی صفحه کیلومتر برای یادآوری حفظ سرعت مجاز نشان داده خواهد شد. لطفاً با احتیاط رانندگی کنید.

محدوده هشدار سرعت: ۳۰ الی ۲۲۰ کیلومتر بر ساعت.

انتخاب زبان

می‌توانید یکی از زبان‌های زیر را برای اطلاعات نمایشگر انتخاب کنید:

۱. چینی
۲. انگلیسی
۳. آلمانی
۴. فرانسوی
۵. ایتالیایی
۶. اسپانیایی
۷. پرتغالی
۸. روسی

برگشت به حالت کارخانه

دکمه OK را فشار داده و نگه دارید تا تمام داده‌ها (به غیر از مسافت کلی پیموده شده) و تنظیمات نمایشگر اطلاعات به حالت کارخانه برگردد.

اطلاعات اصلی

می‌توانید اطلاعات مربوط به صفحه کیلومتر را در این قسمت بررسی کنید.

پیغام‌های هشدار

اکثر موارد اطلاعات هشدار صفحه کیلومتر همراه با نشانگر مربوط به خود می‌باشند. هنگامی که اطلاعات هشدار نشان داده شود، نشانگر هشدار نیز روشن خواهد شد.

اگر چندین پیغام هشدار بطور همزمان فعال شوند، به ترتیب در نمایشگر نشان داده خواهند شد. هر پیغام ۳ ثانیه نشان داده می‌شود.

پیغام‌های هشدار نسبت به پیغام‌های ECU اولویت دارند. با قرار گرفتن دکمه استارت در وضعیت ON،

۲. گزینه "Reset All" (ریست تمام گزینه‌ها) در صفحه نمایش ECU را انتخاب کنید تا تمام شمارشگرهای مسافت‌سنج سفری، میانگین مصرف سوخت، مصرف سوخت فعلی، مسافت قابل پیمایش با سوخت موجود، مدت زمان سفر و میانگین سرعت ریست شوند.

صدا

می‌توان صدای هشدارهای صوتی ECU را از ۱۰ مقدار موجود انتخاب و تنظیم کرد. دکمه‌های تنظیمات را برای انتخاب مقدار صدای موردنظر فشار دهید. برای ذخیره انتخاب‌های فعلی، دکمه OK را فشار دهید.

⚠ احتیاط

میزان صدای بسیار کم را انتخاب نکنید تا تصادفاً پیغام هشدار را از دست ندهید.

سرویس دوره‌ای بعدی

در این قسمت می‌توانید زمان موعد برای اقدامات سرویس دوره‌ای بعدی را بررسی کنید. این اطلاعات فقط باید برای یادآوری اقدامات سرویس دوره‌ای مورد استفاده قرار گیرد.

⚠ احتیاط

پس از انجام اقدامات سرویس دوره‌ای لطفاً با تکنسین سرویس خودرو در نمایندگی‌های مجاز بهمین برای ریست کردن این صفحه مشورت کنید.

مربوطه از نمایشگر حذف خواهد شد.

پیغام هشدار فرعی

۱. هنگامی که یک یا بیش از یک پیغام هشدار فرعی ظاهر شود، آیکن هشدار در قسمت بالا و مرکز نمایشگر نشان داده خواهد شد.

۲. پیغام‌های هشدار فرعی پس از ۳ ثانیه بطور خودکار خاموش می‌شوند.

۳. می‌توانید از طریق صفحه "هشدار فعلی" در فهرست تنظیمات به تمام هشدارهای فرعی دسترسی داشته باشید.

ابتدا پیغام‌های هشدار نشان داده خواهند شد. لطفاً تمام اقدامات را کاملاً براساس دستورالعمل‌های پیغام‌های هشدار انجام دهید. اگر دستورالعمل مرتبطی موجود نیست، لطفاً خودرو را برای بررسی متوقف کنید یا برای کسب راهنمایی با نمایندگی‌های مجاز بهمن تماس بگیرید.

هشدار

پیغام‌های هشدار را نادیده نگیرید. در غیراینصورت می‌تواند باعث وارد شدن آسیب شدید به خودرو شود. اگر نشانگر هشدار روشن شد، لطفاً هرچه سریعتر خودرو را با احتیاط فراوان متوقف کنید.

پیغام‌های هشدار مهم

۱. با فشار دادن و نگه داشتن دکمه OK، پیغام هشدار مهم در نمایشگر می‌تواند بطور موقت حذف شود.

۲. اگر چند پیغام هشدار مهم مربوط به راننده همزمان فعال شوند، نمایش پیغام‌های هشدار به ترتیب ادامه خواهد یافت.





اگر فقط یک پیغام هشدار مربوط به راننده فعال شود، پیغام موردنظر مرتب بر روی نمایشگر نشان داده خواهد شد.

اگر تمام پیغام‌های هشدار پنهان شوند، نمایشگر پیغام‌های عادی ECU را نشان خواهد داد.

۳. اگر تا ۶۰ ثانیه هیچ‌کدام از دکمه‌ها فشار داده نشوند، پیغام‌های هشدار که بطور موقت مخفی شده بودند، دوباره نشان داده خواهند شد. پیغام‌ها به همان ترتیب قبل از مخفی شدن نشان داده می‌شوند.

۴. پس از برطرف کردن دلیل هشدار، پیغام هشدار

جزئیات و اقدامات لازم	پیغام هشدار
<p>نشان می‌دهد که درب پشتی باز است. اطمینان حاصل کنید که درب پشتی بطور صحیح بسته شود.</p>	
<p>نشان می‌دهد که هنگام فشردن دکمه استارت یا هنگامی که موتور روشن است، ریموت کنترل داخل خودرو نمی‌باشد. اطمینان حاصل کنید که ریموت کنترل داخل خودرو باشد.</p>	
<p>هنگامی که دکمه استارت در وضعیت ON یا ACC قرار دارد یا پس از باز شدن قفل درها و باز و بسته شدن یکی از درها، ریموت کنترل داخل محدوده شناسایی قرار نداشته باشد. ریموت کنترل را به داخل خودرو برگردانید.</p>	
<p>نشان‌دهنده کم بودن مقدار شارژ باتری ریموت کنترل می‌باشد. باتری ریموت کنترل را تعویض کنید.</p>	

جزئیات و اقدامات لازم	پیغام هشدار
<p>نشان می‌دهد که درب موتور باز است. اطمینان حاصل کنید که درب موتور بطور صحیح بسته شود.</p>	
<p>نشان می‌دهد که درب راننده باز است. اطمینان حاصل کنید که درب راننده بطور صحیح بسته شود.</p>	
<p>نشان می‌دهد که درب سرنشین جلو باز است. اطمینان حاصل کنید که درب سرنشین جلو بطور صحیح بسته شود.</p>	
<p>نشان می‌دهد که درب عقب سمت راست باز است. اطمینان حاصل کنید که درب عقب سمت راست بطور صحیح بسته شود.</p>	
<p>نشان می‌دهد که درب عقب سمت چپ باز است. اطمینان حاصل کنید که درب عقب سمت چپ بطور صحیح بسته شود.</p>	

جزئیات و اقدامات لازم	پیغام هشدار	جزئیات و اقدامات لازم	پیغام هشدار
<p>نشان دهنده دمای بالای تایر می باشد. لطفاً بلافاصله خودرو را برای بررسی در محلی امن متوقف کنید.</p>		<p>نقص عملکرد عادی در سیستم PEPS را نشان می دهد. لطفاً بلافاصله برای تعمیر سیستم PEPS با نمایندگی های مجاز بهمین تماس بگیرید.</p>	
<p>نشان دهنده فشار زیاد باد تایر می باشد. لطفاً بلافاصله خودرو را برای بررسی در محلی امن متوقف کنید.</p>		<p>نقص عملکرد شدید در سیستم PEPS را نشان می دهد. لطفاً بلافاصله برای تعمیر سیستم PEPS با نمایندگی های مجاز بهمین تماس بگیرید.</p>	
<p>نشان دهنده نقص عملکرد در سیستم ترمز می باشد. لطفاً بلافاصله خودرو را در محلی امن متوقف کنید و با نمایندگی های مجاز بهمین تماس بگیرید.</p>		<p>نشان دهنده نقص عملکرد در سیستم چهارچرخ محرک می باشد. لطفاً بلافاصله خودرو را در محلی امن متوقف کنید و با نمایندگی های مجاز بهمین تماس بگیرید.</p>	
<p>نشان دهنده غیرعادی بودن فشار روغن موتور می باشد. لطفاً بلافاصله خودرو را در محلی امن متوقف کنید و با نمایندگی های مجاز بهمین تماس بگیرید.</p>		<p>نشان دهنده دمای بالای آب موجود در سیستم خنک کننده موتور می باشد. لطفاً بلافاصله خودرو را برای بررسی در محلی امن متوقف کنید</p>	

بوق‌های هشدار

یدک‌کشی تریلر (کاروان و...)*

i تجهیزات خودرو

لطفاً توجه داشته باشید که این کتابچه راهنما شامل تمام استانداردها، تجهیزات مخصوص و مختص به کشورهای مربوط به این مدل‌ها می‌باشد. بنابراین بعضی از تجهیزات یا عملکردهای شرح داده شده در این کتابچه راهنما ممکن است با خودروی شما مطابقت نداشته باشد یا فقط در کشورهای خاصی در دسترس باشند. لطفاً برای کسب اطلاعات دقیق از این مشخصات با نمایندگی‌های مجاز بهمن تماس بگیرید.

i تجهیزات خودرو

لطفاً توجه داشته باشید که این کتابچه راهنما شامل تمام استانداردها، تجهیزات مخصوص و مختص به کشورهای مربوط به این مدل‌ها می‌باشد. بنابراین بعضی از تجهیزات یا عملکردهای شرح داده شده در این کتابچه راهنما ممکن است با خودروی شما مطابقت نداشته باشد یا فقط در کشورهای خاصی در دسترس باشند. لطفاً برای کسب اطلاعات دقیق از این مشخصات با نمایندگی‌های مجاز بهمن تماس بگیرید.

حین روشن شدن موتور یا حین رانندگی، در صورت وقوع شرایط زیر، بوق هشدار به صدا در خواهد آمد:

- اگر سرعت خودرو بیش از ۶ کیلومتر بر ساعت باشد و ترمز دستی آزاد نشده باشد.
- هنگامی که سرعت خودرو به ۲۰ کیلومتر بر ساعت یا بیشتر برسد و کمربند ایمنی سرنشین جلو بسته نشده باشد.
- اگر سرعت خودرو بیش از ۶ کیلومتر بر ساعت باشد و درب‌های خودرو قفل نباشند.
- هنگامی که سرعت خودرو به مقدار تعیین شده برسد یا از آن بیشتر شود.

هنگامی که می‌خواهید تریلری را یدک‌کشی کنید، قبل از انتخاب روش یدک‌کشی باید قوانین حمل و نقل مربوطه را بررسی کنید.

از آنجایی که قوانین موجود و تجهیزات قابل استفاده برای یدک‌کشی متفاوت می‌باشند، لطفاً قبل از یدک‌کشی با نمایندگی‌های مجاز بهمن مشورت کنید.

⚠ احتیاط

- هنگام یدک‌کشی تریلر، لطفاً قوانین و مقررات را رعایت کنید. تغییرات غیرمجاز تجهیزات اکیداً ممنوع است.
- با خودروی نو، یدک‌کشی تریلر را انجام ندهید.
- لطفاً بعد از یدک‌کشی قلاب یدک‌کش را باز کنید.
- آینه‌های بغل خودروی یدک‌کش باید مطابق با مقررات باشد. در غیراینصورت آینه‌های بغل مناسب نصب کنید.

حین پارک خودرو یا هنگامی که یکی از درب‌های خودرو باز باشد، در صورت وقوع شرایط زیر، بوق هشدار به صدا در خواهد آمد:

- هنگام روشن بودن چراغ جلو، درب راننده باز باشد.

* تریلر وسیله ای است که توسط خودروی شما یدک کشیده می‌شود.

ترمزگیری

هنگام یدک کشی تریلر، مسافت توقف در حین ترمزگیری افزایش خواهد یافت. بنابراین باید فاصله بیشتری بین خودروی خودتان و خودروی جلویی ایجاد کنید.

احتیاط

■ اگر تریلر مجهز به سیستم ترمز می باشد لطفاً مقررات مربوطه را رعایت کنید و این سیستم را بطور صحیح نصب و از آن استفاده کنید.
■ سیستم ترمز تریلر را به خودروی یدک کش متصل نکنید.

سبقت گرفتن

هنگام یدک کشی تریلر، طول تریلر نیز جزئی از طول خودروی شما محسوب شده و لذا در هنگام سبقت گرفتن احتمالی از خودروی دیگر باید تخمین درستی از مسافت داشته و همچنین بیشتر از حالت عادی، فاصله را نسبت به خودروهای مجاور حفظ کنید.

حرکت با دنده عقب

حرکت با دنده عقب هنگام یدک کشی تریلر مانند حرکت با دنده عقب در حالت معمول نبوده و در واقع بسیار سخت تر است. لذا باید بسیار احتیاط کنید و تجربه کافی داشته باشید.

هنگام حرکت با دنده عقب، قسمت پایینی غریبک فرمان را با یک دست بگیرید، اگر دست خود را به سمت چپ بچرخانید، تریلر به سمت چپ حرکت خواهد کرد. همچنین چرخاندن دست به سمت راست باعث حرکت تریلر به سمت راست خواهد

دستورالعمل های رانندگی

یدک کشی تریلر بر مواردی نظیر کنترل خودرو، کارایی ترمزگیری و مصرف سوخت تأثیر خواهد گذاشت. لطفاً توصیه های زیر را برای ایمنی سرنشینان و اطمینان از یدک کشی ایمن رعایت کنید.

روشن کردن خودرو

قبل از حرکت، لطفاً اطمینان حاصل کنید که فشار باد تایر، چراغ ها و تجهیزات متصل به خودروی یدک کش و تریلر در وضعیت عادی قرار دارند. درحالی که سیستم یدک کشی فعال است، نشانگر یدک کشی در صفحه کیلومتر روشن خواهد شد. لطفاً تمام محتویات داخل تریلر را بطور صحیح قرار دهید و اطمینان حاصل کنید که تمام آن ها محکم و ایمن به تریلر متصل شده اند و تریلر به اطراف خم نشده باشد. در غیر این صورت حرکت نکنید. خودرو را روشن کنید و از افزایش سرعت و ترمزگیری ناگهانی مخصوصاً در جاده های لغزنده خودداری کنید زیرا ممکن است سر خوردن منجر به وقوع تصادف شود.

باد و جاده های نامناسب باعث سر خوردن خودرو می شود و کنترل خودرو را با مشکل جدی مواجه می کند. اگر متوجه حتی مقدار کمی سر خوردن خودرو شدید، تحت هر شرایطی غریبک فرمان را محکم نگه دارید و بلافاصله به آرامی سرعت خودرو را کاهش دهید. سعی نکنید با افزایش سرعت، سر خوردن خودرو را متوقف کنید.

در صورت امکان، تریلر بارگیری شده را با خودروی خالی یدک کشی نکنید. اگر چنین شرایطی فراهم نیست باید به خاطر توزیع نامتعادل بار با سرعت کم رانندگی کنید.

شرایط فنی مورد نیاز قلاب یدک کش

نقاط اتصال قلاب یدک کش در انتهای سمت چپ و راست شاسی زیر سپر عقب خودرو قرار دارد. تعداد و محل قرارگیری دقیق آن‌ها در مدل‌های مختلف فرق می‌کند.

اگر خودرو از قبل مجهز به قلاب یدک کش شده است، پس می‌توان اطمینان حاصل کرد که شرایط فنی و قانونی مورد نیاز فراهم شده است.

اگر پس از خرید خودرو می‌خواهید قلاب یدک کش نصب کنید، باید دستورالعمل‌های شرکت سازنده قلاب یدک کش را رعایت کنید. توصیه می‌کنیم که برای نصب آن به نمایندگی‌های مجاز بهمن مراجعه کنید.

مشخصات فنی

ظرفیت یدک کشی خودرو به عواملی نظیر مشخصات فنی خودرو، میزان بار، شرایط جاده و مشخصات فنی تریلر بستگی دارد. برای اطمینان از حفظ ایمنی رانندگی، با سرعت یا بار زیاد رانندگی نکنید. برای کسب جزئیات بیشتر به جدول زیر مراجعه کنید.

شد. هنگام استفاده از دنده عقب باید با سرعت کم حرکت کنید و در صورت امکان از دیگران نیز کمک بخواهید.

دور زدن

هنگام یدک کشی تریلر باید به آرامی دور زدن را انجام دهید و تا حد امکان از چرخاندن ناگهانی غریبک فرمان خودداری کنید. علاوه بر این باید زودتر چراغ راهنما را روشن کنید. هنگام دور زدن باید فضای بیشتری نسبت به حالت معمول داشته باشید. به این ترتیب از برخورد تریلر با جدول، تابلوهای راهنمایی، درخت‌ها و سایر اجسام جلوگیری کنید.

رانندگی در سرازیری

هنگام یدک کشی تریلر در سرازیری باید با دنده سنگین حرکت کنید. سرعت خودرو را براساس وزن تریلر و شیب جاده تنظیم کنید تا از احتمال جوش آوردن موتور و بیش از حد داغ شدن گیربکس جلوگیری شود.

در صورت امکان از پارک کردن بر روی شیب خودداری کنید. در غیر این صورت علاوه بر کشیدن ترمز دستی باید جلوی چرخ‌های تریلر و خودروی یدک کش مانع قرار دهید.

⚠ احتیاط

هنگام یدک کشی تریلر در سرازیری باید توجه ویژه‌ای به نشانگر دمای آب موتور داشته باشید تا از جوش نیاوردن موتور اطمینان حاصل کنید.

اگر دمای آب موتور بسیار بالا است باید بلافاصله خودرو را در مکان ایمن متوقف کنید و بگذارید موتور درجا کار کند تا خنک شود.

فصل ۲: رانندگی / یدک کشی تریلر (کاروان و...)

اطلاعات			موارد
GW4G15B			مدل موتور
6AT (گیربکس اتوماتیک)	6MT (گیربکس دستی)		مدل گیربکس
2WD	4WD	2WD	حالت محرک
3250	3250	3250	حداکثر وزن مجاز (کیلوگرم)
984/1001	984/1001	984/1001	حداکثر بار مجاز بر روی محور جلو/ محور عقب (کیلوگرم)
750	750	750	بدون ترمز
1200	1200	1200	با ترمز
75	75	75	وزن تریلر (کیلوگرم)
990	990	990	بار عمودی ثابت بر روی نقاط اتصال (کیلوگرم)
≤100	≤100	≤100	حداکثر اورهنگ (overhang) با قلاب یدک کش
250±10	250±10	250±10	سرعت مجاز حین یدک کشی (کیلومتر بر ساعت)
			فشار باد تایر عقب خودروی یدک کشی (کیلوپاسکال)

حداکثر وزن مجاز

بار عمودی ثابت بر روی نقاط اتصال

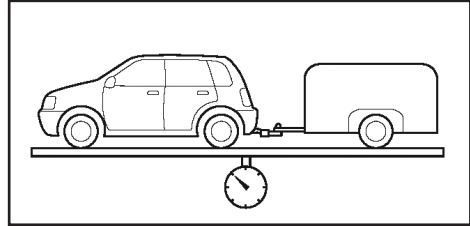
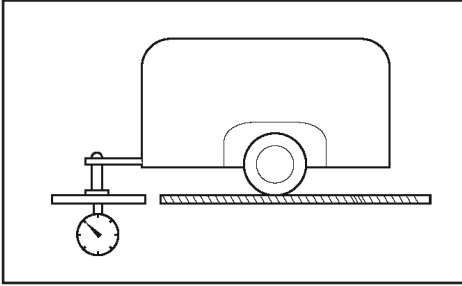

حداکثر وزن مجاز، حداکثر وزن خودروی یدک کشی (شامل سرنشینان و محتویات)، قلاب یدک کش و تریلر (شامل محتویات تریلر) می باشد.

حداکثر بار مجاز بر روی محور جلو و عقب

بار عمودی ثابت بر روی نقاط اتصال، حداکثر بار عمودی است که اتصال بین تریلر و قلاب یدک کش می تواند تحت شرایط ثابت تحمل کند.

حداکثر اورهنگ (فاصله محور عقب) تا قلاب یدک کش

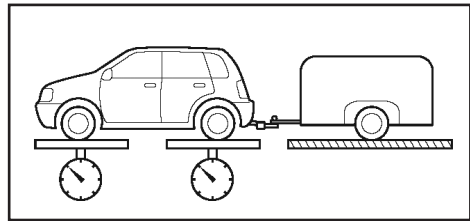

حداکثر بار مجاز بر روی محور جلو و عقب، حداکثر ظرفیت مجاز بار بر روی محور جلو و عقب خودروی یدک کشی می باشد.

وزن تریلر

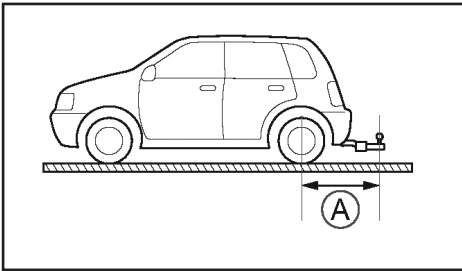

A- حداکثر اورهنگ عقب تا قلاب یدک کش

حداکثر اورهنگ عقب تا قلاب یدک کش، حداکثر فاصله افقی مجاز بین مرکز محور عقب و مرکز نقطه اتصال قلاب یدک کش است.

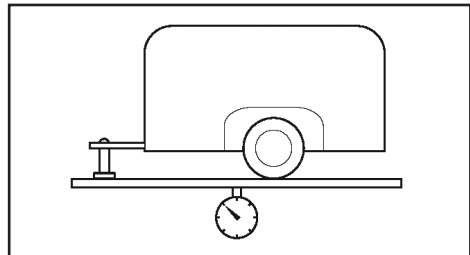

وزن تریلر، وزن مجاز تریلر می باشد که شامل خود تریلر و محتویات و بار داخل آن می باشد.

فصل ۳- ایمنی

۱۳۸ کمر بند ایمنی
۱۴۴ کیسه هوا
۱۵۰ سیستم محافظ کودک
۱۵۸ سیستم قطع کن بنزین
۱۵۹ سیستم الکترونیکی ضد سرقت موتور
۱۶۰ سیستم ضد سرقت خودرو
۱۶۲ برچسب‌های ایمنی

کمربند ایمنی

هشدار ⚠️

حین حرکت، تمام سرنشینان باید کمربند ایمنی خود را بطور صحیح ببندند. در غیراینصورت می‌تواند باعث صدمات شدید یا حتی مرگ ناشی از ضربه یا ترمزگیری اضطراری شود زیرا سرنشینان بطور مناسب در صندلی قرار نگرفته‌اند.

کمربند ایمنی پیش‌کشنده صندلی جلو

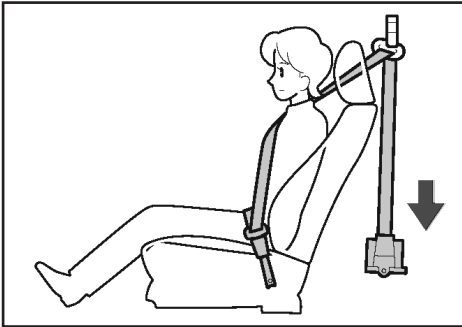

سرنشینان جلو به ضربه‌های وارد شده به جلوی خودرو بسیار آسیب‌پذیرتر می‌باشند. هنگام وقوع برخورد، پیش‌کشنده می‌تواند بلافاصله کمربند ایمنی را جمع کند تا سرنشین تا حد امکان از جای خود تکان نخورد.

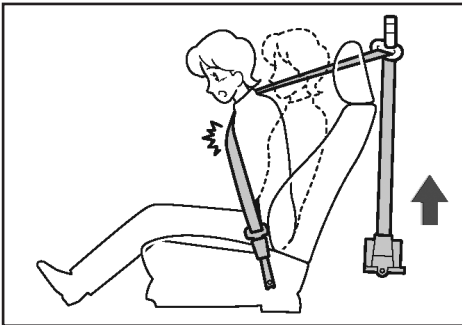

i تجهیزات خودرو

لطفاً توجه داشته باشید که این کتابچه راهنما شامل تمام استانداردها، تجهیزات مخصوص و مختص به کشورهای مربوط به این مدل‌ها می‌باشد. بنابراین بعضی از تجهیزات یا عملکردهای شرح داده شده در این کتابچه راهنما ممکن است با خودروی شما مطابقت نداشته باشد یا فقط در کشورهای خاصی در دسترس باشند. لطفاً برای کسب اطلاعات دقیق از این مشخصات با نمایندگی‌های مجاز بهمین تماس بگیرید.

بستن صحیح کمربند ایمنی

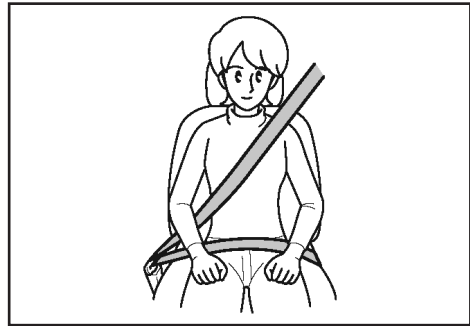

- پستی صندلی را طوری تنظیم کنید تا در حالت عمودی یا تقریباً عمودی قرار گیرد و تکیه‌گاه مناسبی فراهم کند؛
- کمربند ایمنی باید صاف و بدون تاب‌خوردگی قرار گیرد؛
- کمربند روی شانه باید بصورت صاف بر روی مرکز شانه قرار گیرد (و نه بر روی گردن یا هر قسمت دیگری که از شانه دور باشد)؛
- کمربند روی پا، باید تا حد امکان بر روی پایین‌ترین قسمت استخوان لگن بسته شود.

فصل ۳: ایمنی / کمربند ایمنی

هنگامی که خودرو ضربه‌های زیر را دریافت کند، ممکن است کمربند ایمنی پیش‌کشنده با حداکثر قابلیت‌های ایمنی خود عمل نکند.

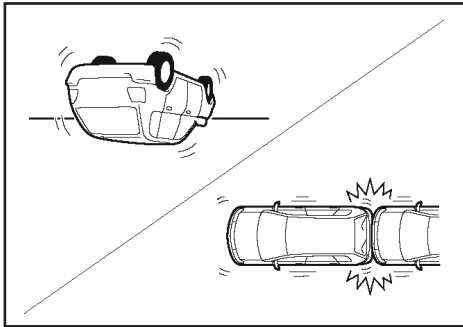

- هنگامی که خودرو واژگون شود.
- هنگامی که ضربه از کنار یا عقب خودرو دریافت شود.

محدودکننده نیرو می‌تواند بار کمربند ایمنی را در سطح قابل قبولی حفظ کند و نیروی اعمال شده به قفسه سینه سرنشین را کاهش دهد.

شرایط عملکرد

کمربند ایمنی پیش‌کشنده هنگامی عمل می‌کند که خودرو ضربه قابل توجهی از جلو دریافت کند. کمربند ایمنی پیش‌کشنده ممکن است در برخوردهای جزئی زیر عمل نکند:

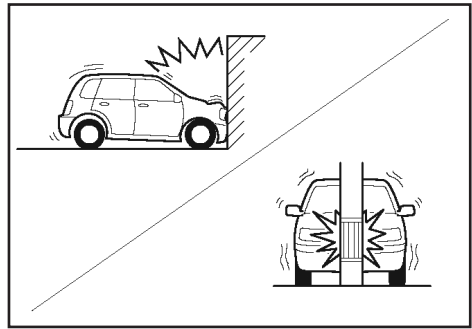

- هنگامی که خودرو با سرعت کمتر از ۲۵ کیلومتر بر ساعت به دیوار برخورد کند.
- هنگامی که خودرو با سرعت کمتر از ۳۵ کیلومتر بر ساعت با جسمی برخورد کند که سطح مقطع کمی دارد. مانند تیر چراغ برق یا درخت.

تنظیم ارتفاع کمر بند ایمنی صندلی جلو

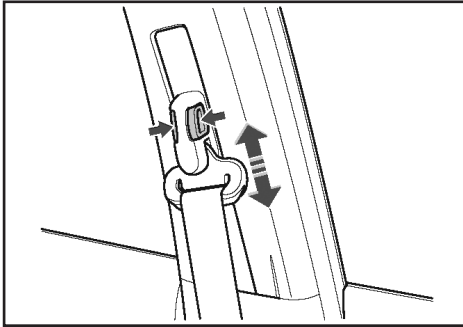

هنگامی که کمر بند ایمنی به گردن سرنشین نزدیک است یا از روی شانه سرنشین می‌افتد، می‌توانید از تنظیم‌کننده ارتفاع کمر بند ایمنی برای تنظیمات مورد نیاز استفاده کنید تا کمر بند ایمنی تا حد امکان در مرکز شانه سرنشین قرار گیرد.

- بالا بردن: تنظیم‌کننده ارتفاع کمر بند ایمنی را به سمت بالا بکشید؛
- پایین آوردن: دکمه آزاد کردن را فشار دهید و تنظیم‌کننده ارتفاع را به سمت پایین فشار دهید.

احتیاط ⚠️

پس از انجام تنظیمات، لطفاً اطمینان حاصل کنید که تنظیم‌کننده ارتفاع کمر بند ایمنی در وضعیت مناسب قفل شده است.

هشدار ⚠️

■ هنگام استفاده از کمر بند ایمنی پیش‌کشنده لطفاً صندلی را در وضعیت مناسب رانندگی تنظیم کنید. در غیراینصورت کارایی کمر بند ایمنی کاهش خواهد یافت و باعث افزایش خطر صدمات شدید جسمی و مرگ می‌شود.

■ اگر می‌خواهید کمر بند ایمنی پیش‌کشنده را نصب، باز یا جدا کنید، لازم است با نمایندگی‌های مجاز بهمن تماس بگیرید. اگر کمر بند ایمنی پیش‌کشنده بدرستی مورد استفاده قرار نگیرد، کارایی عادی نخواهد داشت. هنگام وقوع تصادف این مورد باعث صدمات شدید یا حتی مرگ می‌شود.

■ کمر بند ایمنی پیش‌کشنده، بطور مکرر نمی‌تواند عمل کند.

پس از عمل کردن پیش‌کشنده در اولین برخورد، کمر بند ایمنی را مجدداً باز یا جمع نکنید. در این حالت با نمایندگی‌های مجاز بهمن تماس بگیرید. در غیراینصورت این خطر بوجود می‌آید که پیش‌کشنده در برخوردهای بعدی عمل نکند.

■ هنگام عمل کردن پیش‌کشنده، ممکن است صدای بلند و دود سفیدرنگی از آن خارج شود. این دود باعث آتش‌سوزی یا صدمات جسمی نمی‌شود.

■ هنگامی که کمر بند ایمنی پیش‌کشنده باید تعویض و دفع شود لطفاً با نمایندگی‌های مجاز بهمن تماس بگیرید. جابجایی و حرکت تصادفی کمر بند ایمنی پیش‌کشنده، می‌تواند باعث صدمات جسمی شود.

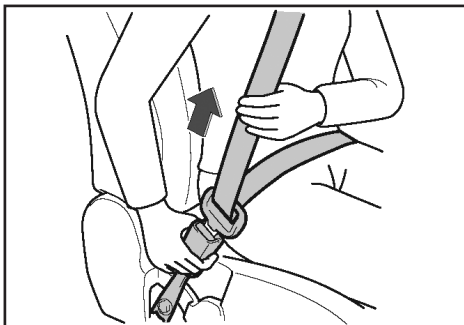

۳. کمربند روی شانه را بالا بکشید تا قسمت کمر بر روی بدن قرار گیرد.

بنابراین قسمت لگن سرشنین محکم‌تر روی صندلی قرار می‌گیرد و خطر صدمه دیدن ناشی از برخورد کاهش می‌یابد.



۴. بررسی کنید که کمربند روی شانه بر روی قفسه سینه و مرکز شانه قرار گرفته باشد. در نتیجه هرگونه ضربه احتمالی به تمام بالاتنه پخش خواهد شد.

عملکرد کمربند ایمنی کمربند ایمنی سه نقطه‌ای



۱. زبانه را نگه دارید و کمربند ایمنی را از جمع‌کننده بیرون بکشید. اطمینان حاصل کنید که باعث تاب خوردن کمربند ایمنی نشوید. اگر نمی‌توانید کمربند ایمنی را از جمع‌کننده بیرون بیاورید، ابتدا باید کمربند ایمنی را محکم بکشید و سپس رها کنید. این اقدام جمع‌کننده را فعال خواهد کرد و بیرون کشیدن کمربند ایمنی را امکان‌پذیر می‌سازد.

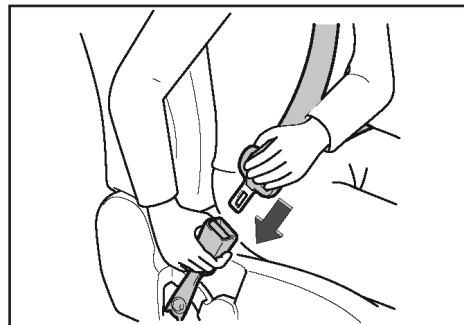

۲. زبانه را داخل قفل قرار دهید تا صدای بسته شدن آن شنیده شود.

۱. زبانه را نگه دارید.

همانند شکل، کمربند ایمنی را از غلاف محافظ واقع در سقف خودرو بیرون بکشید. اطمینان حاصل کنید که باعث تاب خوردن کمربند ایمنی نشوید.

احتیاط ⚠️

هنگامی که از کمربند ایمنی سه نقطه‌ای صندلی وسط عقب استفاده نمی‌کنید، لطفاً کمربند ایمنی را در غلاف محافظ قرار دهید.

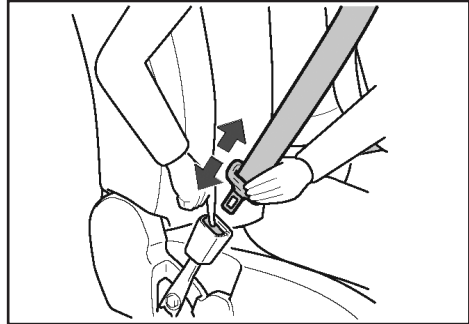

۵. دکمه باز کردن که روی قفل قرار دارد را فشار دهید تا کمربند ایمنی جمع شود. پس از باز شدن قفل، زبانه را نگه دارید تا کمربند ایمنی کاملاً جمع شود. مراقب باشید که زبانه به سایر سرنشینان یا اجسام نزدیک برخورد نکند.

کمربند ایمنی سه نقطه‌ای صندلی عقب

نحوه استفاده کمربندهای ایمنی سه نقطه‌ای صندلی‌های کناری عقب مشابه کمربند ایمنی سه نقطه‌ای صندلی جلو می‌باشد. موارد زیر دستورالعمل‌های استفاده از کمربند ایمنی سه نقطه‌ای صندلی وسط عقب می‌باشند.

۲. زبانه را داخل قفل قرار دهید.

همانند شکل، زبانه انتهای کمربند ایمنی را داخل قفل قرار دهید. با قفل شدن زبانه در جای خود صدایی شنیده خواهد شد. بررسی کنید کمربند ایمنی محکم بسته شده باشد.

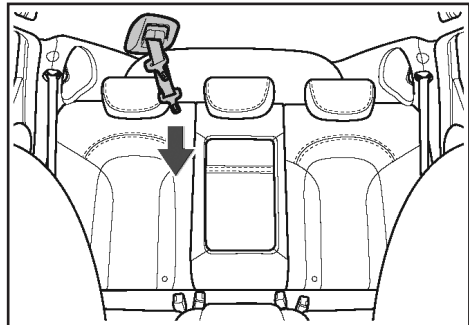
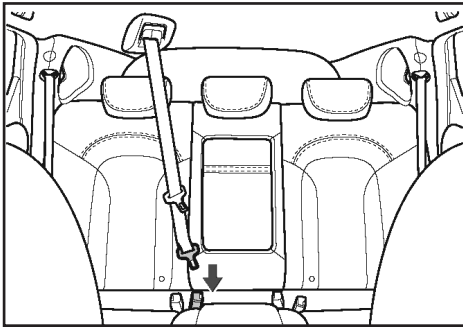

هشدار 

- کمربند روی شانه نباید روی گردن قرار گیرد یا از زیر بغل سرنشین عبور کند.
- کمربند روی پا باید تا حد امکان در پایین‌ترین قسمت استخوان لگن قرار گیرد.
- نباید بیشتر از یک نفر (همچنین کودکان) از یک کمربند ایمنی استفاده کنند.
- کمربند ایمنی نباید تاب بخورد یا شل شود.
- کمربند ایمنی را دور اجسام با لبه‌های تیز نبندید زیرا ممکن است در هنگام وقوع تصادف آسیب ببینید.
- استفاده از کمربند ایمنی که تحت ضربه قوی ناشی از تصادف قرار گرفته است یا بصورت دیگر آسیب دیده است، اکیداً ممنوع می‌باشد.
- کمربندهای ایمنی را جدا و باز نکرده و در آن‌ها تغییرات ایجاد نکنید.
- هنگامی که جسم خارجی در قفل قرار دارد، از کمربند ایمنی استفاده نکنید.

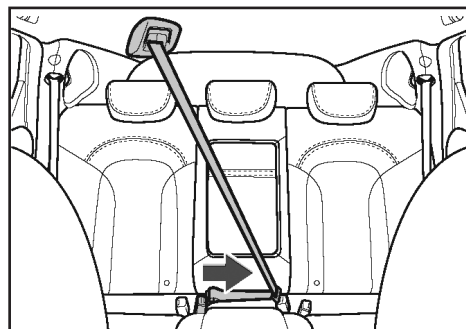

۳. استفاده از کمربند ایمنی

همانند شکل، زبانه دیگر که در غلاف خودرو وجود دارد را در قفل دیگر قرار دهید. هنگامی که زبانه در جای خود قفل شود، صدایی شنیده خواهد شد. بررسی کنید که کمربند ایمنی محکم بسته شده باشد.

احتیاط 

زبانه کمربند ایمنی صندلی‌های کنار داخل قفل صندلی وسط قرار نمی‌گیرد اما زبانه کمربند ایمنی وسط داخل قفل صندلی‌های کناری قرار می‌گیرد. لطفاً حین استفاده از کمربند ایمنی، تصاویر موجود را مشاهده کنید تا از قرارگیری نامناسب زبانه داخل قفل جلوگیری کنید.

۴. دکمه قرمز رنگ روی قفل را فشار دهید تا کمربند ایمنی باز شود.

کیسه هوا

i تجهیزات خودرو

لطفاً توجه داشته باشید که این کتابچه راهنما شامل تمام استانداردها، تجهیزات مخصوص و مختص به کشورهای مربوط به این مدل‌ها می‌باشد. بنابراین بعضی از تجهیزات یا عملکردهای شرح داده شده در این کتابچه راهنما ممکن است با خودروی شما مطابقت نداشته باشد یا فقط در کشورهای خاصی در دسترس باشند. لطفاً برای کسب اطلاعات دقیق از این مشخصات با نمایندگی‌های مجاز به‌من تماس بگیرید.

کیسه هوای جلو

معرفی

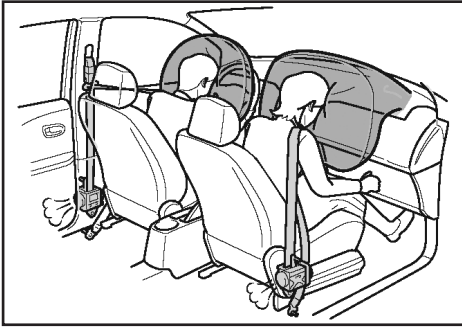

هنگامی که خودرو ضربه شدیدی از جلو دریافت کند، کمربندهای ایمنی محکم و قفل خواهند شد. همزمان کیسه هوای راننده و سرنشین جلو برای توزیع و جذب نیروی وارد بر سر و قفسه سینه باز خواهند شد.

⚠ هشدار

- از مواد آلی مانند بنزین برای تمیز کردن کمربند ایمنی استفاده نکنید و از به‌کار بردن سفیدکننده و رنگ خودداری کنید.
- از بازی کردن کودکان با کمربند ایمنی باید جلوگیری شود.
- ممکن است کودک در حین بازی کردن با کمربند ایمنی به خود صدمه بزند. همچنین خطر مرگ به دلیل گیر کردن کمربند ایمنی وجود دارد. در چنین شرایطی اگر کمربند ایمنی بلافاصله آزاد نشد، از قیچی برای بریدن کمربند ایمنی استفاده کنید.
- طراحی کمربند ایمنی اساساً براساس جثه افراد بزرگسال است، بنابراین در صورت نشستن کودک در صندلی مورد نظر از سیستم محافظ کودک استفاده کنید.

هنگامی که کمربند ایمنی بدرستی بسته شده است و کمربند با گردن یا صورت کودک در تماس است، لطفاً از صندلی ایمنی کودک استفاده کنید.

اگر کودک به حد کافی بزرگ شده است که از کمربند ایمنی استفاده کند باید کمربند ایمنی را بطور صحیح ببندد.

⚠ هشدار

- اقدامات احتیاطی برای زنان باردار.

اکیداً توصیه می‌کنیم که از کمربند ایمنی استفاده کنید. می‌توانید با پزشک خود برای راهنمایی بیشتر مشورت کنید. روش بستن کمربند ایمنی برای افراد باردار اساساً مشابه با سایر سرنشینان می‌باشد. با این حال این افراد باید به نکات زیر توجه کنند:

- (۱) کمربند ایمنی باید تا حد امکان پایین‌ترین قسمت ناحیه شکم و زیر برآمدگی شکم قرار گیرد.
- (۲) کمربند روی شانه باید از روی شانه و قفسه سینه عبور کند ولی از ناحیه شکم سرنشین فاصله داشته باشد. اگر کمربند ایمنی بطور غیر صحیح بسته شود ممکن است حین برخورد یا ترمزگیری اضطراری، کمربند ایمنی بر روی ناحیه شکم محکم شود و باعث صدمه یا حتی مرگ مادر و جنین شود.

- اکیداً توصیه می‌کنیم که سرنشینان بیمار یا معلول از کمربند ایمنی استفاده نکنند. همچنین می‌توانید با پزشک خود برای راهنمایی بیشتر مشورت کنید.

فصل ۳: ایمنی / کیسه هوا

تا شدید می‌شود، کاهش سرعت ناگهانی خودرو توسط سنسور تشخیص داده می‌شود و مدار کنترل کیسه هوا بلافاصله کیسه هوا را باز خواهد کرد.

⚠ هشدار

■ هنگامی که کیسه هوا باز شده است به قطعات آن دست نزنید. به دلیل آن که حین باز شدن کیسه هوا، قطعات آن داغ می‌شوند، تماس با این قطعات ممکن است باعث سوختگی شود.

■ هنگام باز شدن کیسه هوا، صدای بلند و دود تولید خواهد شد. این حالت عادی است و منجر به آتش‌سوزی نخواهد شد. هرچند گاز آزاد شده ممکن است برای افراد مبتلا به آسم یا سایر بیماری‌های تنفسی مشکل ایجاد کند. در این حالت، پیاده شدن از خودرو برای سرنشینان ایمن‌تر خواهد بود. اگر نمی‌توانید از خودرو پیاده شوید، درب‌ها یا شیشه‌های خودرو را باز کنید تا هوای تازه وارد شود.

■ اگر هر ماده یا گاز آزاد شده حین باز شدن کیسه هوا با چشم یا پوست شما تماس پیدا کرد، هرچه سریع‌تر این مواد را با آب بشویید. در غیراینصورت، پوست افرادی که دارای حساسیت زیاد پوستی هستند، واکنش نشان می‌دهد.

⚠ هشدار

■ کیسه هوا قطعه‌ای کمکی است که برای حفاظت از سرنشین عمل می‌کند و طوری طراحی شده است که همزمان و توأمان با کمربند ایمنی مورد استفاده قرار گیرد. برای استفاده کامل از قابلیت‌های کیسه هوا، سرنشینان باید کمربند ایمنی را بطور صحیح ببندند و در وضعیت مناسب بنشینند.

■ استفاده صحیح از کیسه هوا می‌تواند قابلیت‌های ایمنی آن را به حداکثر برساند. استفاده نادرست از کیسه هوا نه تنها قابلیت‌های ایمنی آن را با مشکل مواجه می‌کند، بلکه ممکن است باعث آسیب دیدن سرنشینان نیز شود.

■ به محل قرارگیری و باز شدن کیسه هوا مانند غربیلک فرمان یا داشبورد نیرو وارد نکنید. در غیراینصورت ممکن است کیسه هوای جلو بطور صحیح عمل نکند و باعث صدمات شدید یا مرگ شود.

■ لطفاً اگر می‌خواهید تجهیزات و ایرلس نصب کنید با نمایندگی‌های مجاز بهمن تماس بگیرید. امواج الکترومغناطیس حاصل از تجهیزات و ایرلس، تأثیر بسیار نامطلوبی بر واحد کنترل کیسه هوای جلو دارد. از کیسه هوای جلو برای مقاصد دیگر استفاده نکنید.

اقدامات احتیاطی

۱- هنگامی که ضربه‌هایی شدید زیر به قسمت پایین خودرو وارد شود، ممکن است کیسه هوا باز شود.

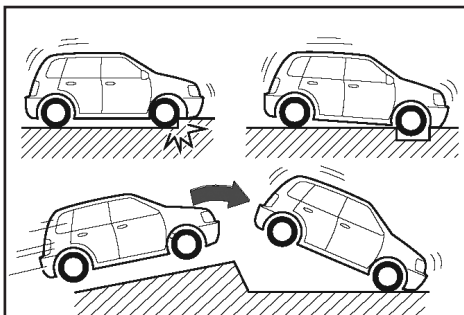

اصول عملکرد

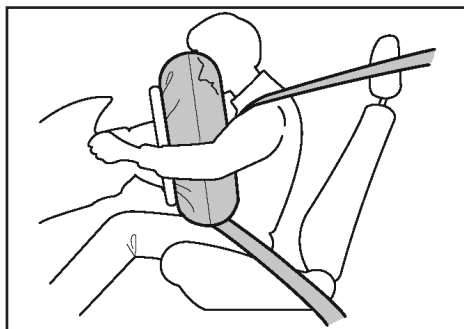

هنگامی که بر خورد از جلو باعث وقوع ضربه متوسط

- هنگامی که خودرو با سرعت کمتر از ۲۵ کیلومتر بر ساعت به دیوار برخورد کند.
- هنگامی که خودرو با سرعت کمتر از ۳۵ کیلومتر بر ساعت با جسمی برخورد کند که سطح مقطع کمی دارد، مانند تیر چراغ برق یا درخت.
- ۴- اگر جسمی که خودرو با آن برخورد می کند، در حین برخورد تغییر شکل داده یا حرکت کند، نیروی حاصل از برخورد کاهش خواهد یافت. در این حالت ممکن است کیسه هوا باز نشود.

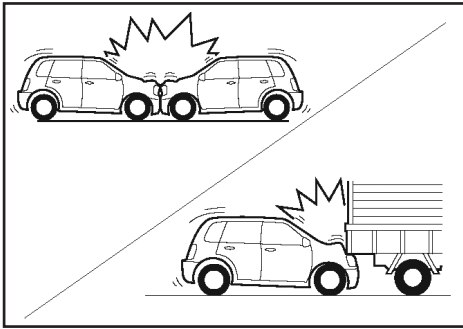

- هنگام برخورد از جلو با خودروی ساکن یا وزن یکسان، ممکن است کیسه هوا باز نشود.
- هنگامی که خودرو به عقب کامیون برخورد کند و پیشانی خودرو زیر بدنه کامیون برود. در این حالت ضربه وارد شده ممکن است درست تشخیص داده نشده و کیسه هوا باز نشود.

- هنگامی که خودرو به جدول برخورد کند.
- هنگامی که خودرو داخل چاله بیفتد یا از روی آن عبور کند.
- هنگامی که خودرو از روی پله عبور کند یا جلوی خودرو به سطح جاده برخورد کند.
- ۲- کیسه هوا ممکن است در شرایط زیر باز شود، هرچند قادر نخواهد بود با تمام قابلیت‌هایی که دارد، عمل کند.

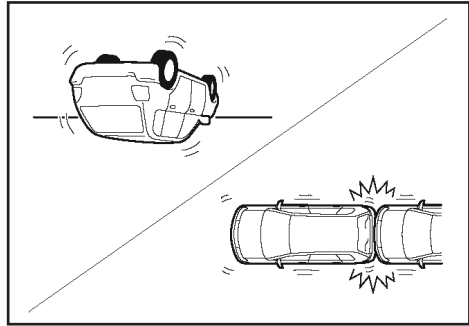

- هنگامی که خودرو واژگون شود.
- هنگامی که ضربه از کنار یا عقب خودرو، دریافت شود.
- ۳- کمربند ایمنی ممکن است در برخوردهای شدید زیر باز نشود.

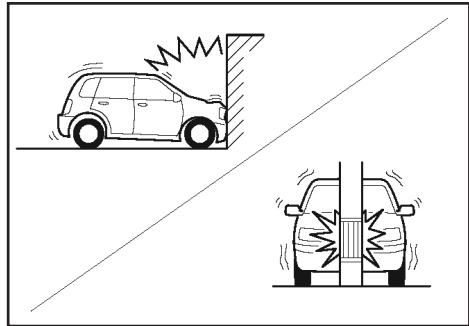

فصل ۳: ایمنی / کیسه هوا

۵- هنگامی که کیسه هوا باز شود، ممکن است باعث صدمات شدید یا حتی مرگ کودک شود. کودکان باید در صندلی عقب بنشینند و بطور صحیح محافظت شوند.

۹- لطفاً قوانین زیر را رعایت کنید در غیراینصورت ممکن است حین باز شدن کیسه هوا به سرنشینان صدمات شدید وارد شود.

هیچ جسمی روی داشبورد قرار ندهید و وسایلی مانند چتر و غیره را به آن تکیه ندهید. هنگامی که جسمی داخل جعبه داشبورد است درب آن باز نباشد؛

جسمی از شیشه‌های خودرو یا آینه دید عقب داخل آویزان نکنید؛

هیچ‌گونه شیء تزیینی بر روی قسمت بوق غریبلیک فرمان نصب نکنید.

هیچ‌گونه بار، حیوان خانگی یا هر جسمی را بین کیسه هوا و راننده یا سرنشین جلو قرار ندهید.

۱۰- داخل خودرو را با آب یا محلول‌های شوینده تمیز نکنید.

قطعه اصلی کیسه هوا، تولیدکننده گاز (چاشنی انفجاری) آن می‌باشد. اگر این قطعه مرطوب شود، عملکرد عادی آن تحت تأثیر قرار خواهد گرفت که می‌تواند حتی باعث صدمات شدید یا مرگ شود.

۱۱- بر روی قاب کیسه هوا واکس، برچسب یا موارد مشابه ننزید.

درغیراینصورت می‌تواند مانع از باز شدن کیسه هوا شوند.

۱۲- به قاب کیسه هوا آسیب وارد نکنید. درغیراینصورت بطور عادی عمل نخواهد کرد.

۵- ممکن است کیسه هوا براساس زاویه و جهت برخورد باز نشود، حتی اگر سرعت خودرو زیاد باشد.

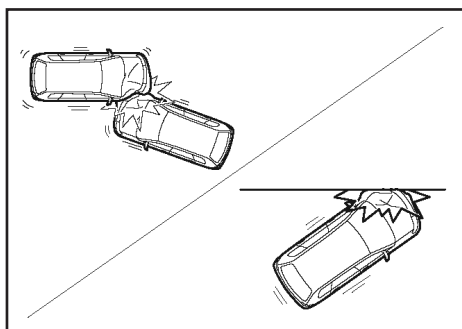

۶- هرگز بدن خود را به غریبلیک فرمان یا قسمت پایینی جلو داشبورد بسیار نزدیک نکنید.

راننده باید حین رانندگی، وضعیت قرارگیری صحیح و تا حد امکان دور از غریبلیک فرمان را حفظ کند.

صندلی‌های جلو باید تا حد امکان از جلو داشبورد فاصله داشته باشند.

تمام سرنشینان باید برای محافظت بهینه، کمربند ایمنی را به‌طور صحیح ببندند.

۷- هنگامی که خودرو در حال حرکت است لبه صندلی نشینید یا به جلو داشبورد تکیه ندهید.

این مورد به این خاطر است که کیسه هوا با سرعت و نیروی زیاد باز می‌شود. اگر هنگام باز شدن کیسه هوا سرنشین به آن بسیار نزدیک باشد احتمال وقوع صدمات شدید یا حتی مرگ وجود دارد.

۸- اجازه ندهید کودکان جلوی کیسه هوا قرار گیرند.

کیسه هوای جانبی معرفی

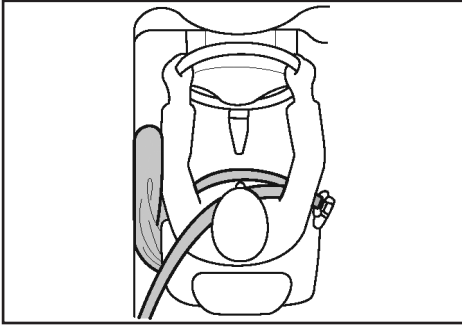

کیسه هوای جانبی داخل آستر بیرونی پشتی صندلی قرار گرفته است و علامت کیسه هوا بر روی پشتی صندلی درج شده است. کیسه هوای جانبی مکمل کمربند ایمنی است. هنگام برخورد از کنار، کیسه هوای جانبی آسیب‌های وارد به سرنشینان را کاهش خواهد داد و از برخوردهای بعدی جلوگیری می‌کند.

⚠ هشدار

- فشار دادن یا ضربه زدن به محل قرارگیری کیسه هوای جانبی ممنوع می‌باشد.
- از ایجاد شرایطی که کیسه هوای جانبی نتواند حین تصادف بطور عادی عمل کند یا حین رانندگی تصادفاً باز شود، خودداری کنید زیرا ممکن است باعث صدمات شدید به سرنشینان یا حتی مرگ شود.
- لطفاً اگر می‌خواهید تجهیزات و ایرلس نصب کنید با نمایندگی‌های مجاز بهمین تماس بگیرید. امواج الکترومغناطیس حاصل از تجهیزات و ایرلس، می‌تواند تأثیر بسیار نامطلوبی بر واحدهای کنترل کیسه هوای جانبی بگذارد.
- از کیسه هوای جانبی برای مقاصد دیگر استفاده نکنید.

بنابراین قاب کیسه هوا را باز نکنید یا به آن آسیب وارد نکنید.

۱۳- تجهیزاتی مانند کیسه هوا، جلو داشبورد و غربلیک فرمان را باز نکنید و تغییر ندهید. اقدامات نامناسب می‌تواند باعث نقص عملکرد کیسه هوا شده و یا باعث شود که کیسه هوا بطور اشتباه باز شود و منجر به صدمات شدید یا حتی مرگ شود.

۱۴- تغییری در سیستم تعلیق ایجاد نکنید.

اگر ارتفاع خودرو بالا برده شود یا سختی سیستم تعلیق تغییر پیدا کند، ممکن است کیسه هوا تصادفاً باز شود و باعث صدمات شدید یا حتی مرگ شود.

۱۵- هنگامی که می‌خواهید گل‌گیر یا سپر جلوی خودرو نصب کنید لطفاً با نمایندگی‌های مجاز بهمین تماس بگیرید.

تغییرات در قسمت جلوی خودرو می‌تواند باعث اختلال در ارسال سیگنال‌های سنسور کیسه هوا شده و در نتیجه کیسه هوا بطور اشتباه باز شود و منجر به صدمات شدید یا حتی مرگ شود.

۱۶- اگر می‌خواهید قسمت جلوی خودرو یا کابین را تعمیر کنید باید با نمایندگی‌های مجاز بهمین تماس بگیرید.

تعمیرات نامناسب می‌تواند باعث اختلال در ارسال سیگنال‌های سنسور کیسه هوا شده و در نتیجه منجر به نقص عملکرد کیسه هوا شود که ممکن است صدمات شدید یا حتی مرگ را در پی داشته باشد.

کیسه هوای پرده‌ای معرفی

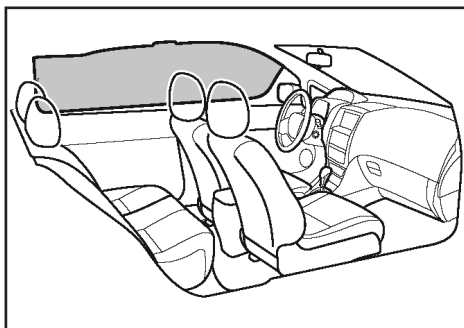

کیسه هوای پرده‌ای بر روی لبه کناری سقف قرار گرفته است. کیسه هوای پرده‌ای مکمل کمربند ایمنی است. هنگام برخورد از کنار، کیسه هوای پرده‌ای آسیب‌های وارد به سر سرنشینان را کاهش خواهد داد و از برخوردهای بعدی جلوگیری می‌کند.

⚠ هشدار

- فشار دادن یا ضربه زدن به محل قرارگیری کیسه هوای پرده‌ای ممنوع می‌باشد.
- از ایجاد شرایطی که کیسه هوای پرده‌ای نتواند حین تصادف بطور عادی عمل کند یا حین رانندگی تصادفاً باز شود، خودداری کنید زیرا ممکن است باعث صدمات شدید به سرنشینان یا حتی مرگ شود.
- لطفاً اگر می‌خواهید تجهیزات وایرلس نصب کنید با نمایندگی‌های مجاز بهمن تماس بگیرید. امواج الکترومغناطیس حاصل از تجهیزات وایرلس، می‌تواند تأثیر بسیار نامطلوبی بر واحدهای کنترل کیسه هوای پرده‌ای بگذارد.
- از کیسه هوای پرده‌ای برای مقاصد دیگر استفاده نکنید.

اصول عملکرد

هنگامی که خودرو ضربه‌ای از کنار دریافت می‌کند، سنسور کیسه هوای جانبی تغییر سرعت خودرو را تشخیص می‌دهد و سپس به ماژول کنترل، سیگنال ارسال می‌کند. اگر شرایط عملکرد کیسه هوا فراهم باشد، کیسه هوای جانبی بلافاصله باز خواهد شد. هنگامی که برخورد از کنار رخ می‌دهد، فقط کیسه هوای سمت برخورد باز خواهد شد. اگر ضربه مورد نظر به سمت سرنشین جلو وارد شود، حتی اگر کسی روی صندلی ننشسته باشد، کیسه هوای جانبی سرنشین جلو باز خواهد شد.

اقدامات احتیاطی

۱. هنگامی که ضربه آرامی مانند موارد زیر به خودرو وارد شود ممکن است کیسه هوای جانبی باز نشود.
برخورد از جلو؛
هنگامی که واحد کنترل، سیگنال ضعیف از ضربه‌ای آرام دریافت کند؛
برخورد از پشت؛
واژگونی.
۲. جسمی روی کیسه هوای جانبی قرار ندهید.
درغیراینصورت مانع از عملکرد عادی کیسه هوای جانبی خواهد شد.
۳. هرگز جسمی اطراف محل باز شدن کیسه هوای جانبی متصل نکنید.
درغیراینصورت با باز شدن کیسه هوای جانبی این اجسام پرتاب می‌شوند.
۴. صندلی دارای کیسه هوای جانبی و قطعات اطراف محل باز شدن آن را جدا و تعمیر نکنید و در آنها تغییری ایجاد نکنید.

اگر می‌خواهید لباس خود را آویزان کنید از چوب‌لباسی استفاده نکنید و به جای آن از خود رخت‌آویز لباس استفاده کنید. در غیراینصورت باعث می‌شود که هنگام باز شدن کیسه هوای پرده‌ای، چوب‌لباسی پرتاب شود.

۵. قطعات اطراف محل باز شدن کیسه هوای پرده‌ای را جدا و تعمیر نکنید و در آن‌ها تغییری ایجاد نکنید.

تغییری در سقف، دستگیره‌های سقف و چراغ سقف ایجاد نکنید.

سیستم محافظ کودک

i تجهیزات خودرو

لطفاً توجه داشته باشید که این کتابچه راهنما شامل تمام استانداردها، تجهیزات مخصوص و مختص به کشورهای مربوط به این مدل‌ها می‌باشد. بنابراین بعضی از تجهیزات یا عملکردهای شرح داده شده در این کتابچه راهنما ممکن است با خودروی شما مطابقت نداشته باشد یا فقط در کشورهای خاصی در دسترس باشند. لطفاً برای کسب اطلاعات دقیق از این مشخصات با نمایندگی‌های مجاز بهمن تماس بگیرید.

انواع صندلی کودک

صندلی کودک گروه 0/0+

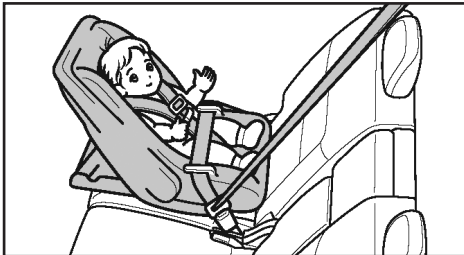

اصول عملکرد

هنگامی که خودرو ضربه‌ای از کنار دریافت می‌کند، سنسور کیسه هوای پرده‌ای تغییر سرعت خودرو را تشخیص می‌دهد و سپس به ماژول کنترل، سیگنال ارسال می‌کند. اگر شرایط عملکرد کیسه هوای پرده‌ای فراهم باشد، کیسه هوای پرده‌ای سمت برخورد باز خواهد شد.

اقدامات احتیاطی

۱. هنگامی که ضربه آرامی مانند موارد زیر به خودرو وارد شود، ممکن است کیسه هوای پرده‌ای باز نشده و عمل نکند:

برخورد از جلو؛

هنگامی که واحد کنترل، سیگنال ضعیف از ضربه آرام دریافت کند؛

برخورد از پشت؛

واژگونی.

۲. نزدیک درب‌های خودرو، ستون درب‌ها یا کنار سقف قرار نگیرید یا با زانو روی صندلی جلو ننشینید.

در غیراینصورت هنگام باز شدن کیسه هوای پرده‌ای، ضربه شدیدی به سر سرنشین وارد می‌شود که می‌تواند باعث صدمات شدید یا حتی مرگ شود.

لطفاً در صورت حضور کودک در خودرو بسیار احتیاط کنید.

۳. هرگز جسمی اطراف محل باز شدن کیسه هوای پرده‌ای، متصل نکنید.

در غیراینصورت با باز شدن کیسه هوای پرده‌ای، این اجسام پرتاب می‌شوند.

۴. جسمی سنگین یا تیز از رخت‌آویز آویزان نکنید.

نقطه اتصال تسمه بالای صندلی کودک

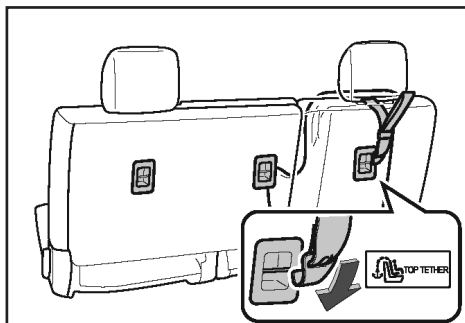

۳ نقطه اتصال تسمه بالای صندلی کودک پشت صندلی‌های ردیف عقب قرار دارد.

صندلی کودک گروه ۱



صندلی کودک گروه III/III



نقاط اتصال صندلی کودک

نقاط اتصال پایینی صندلی کودک

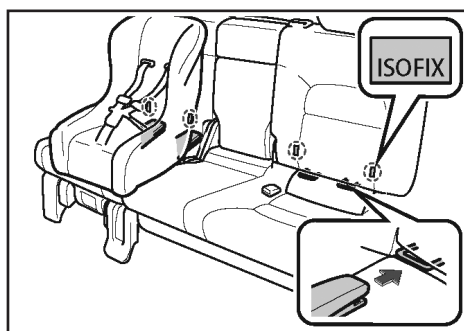

۴ نقطه اتصال پایینی صندلی کودک بین پشتی صندلی و کفی صندلی‌های ردیف عقب قرار دارد.



قلاب‌های سیستم محافظ کودک فقط برای تحمل بار اعمال شده توسط سیستم محافظ کودک طراحی شده که بطور صحیح قرار گرفته است. تحت هیچ شرایطی از آنها برای کمربند ایمنی بزرگسالان، قرار دادن وسیله یا اتصال اجسام و تجهیزات دیگر به خودرو استفاده نکنید.

کاربرد صندلی کودک

فقط صندلی‌های کودکی که دارای مشخصات فنی مطرح شده در استاندارد اروپایی (ECE NO. 44) می‌باشند را می‌توان داخل خودرو نصب کرد.

براساس مشخصات فنی استاندارد (ECE NO. 44)، صندلی‌های کودک به پنج گروه دسته‌بندی می‌شوند.

۱- گروه 0: حداکثر وزن ۱۰ کیلوگرم (۰ تا ۹ ماه)

۲- گروه 0+: حداکثر وزن ۱۳ کیلوگرم (۰ تا ۲ سال)

۳- گروه I: ۹ تا ۱۸ کیلوگرم (۹ ماه تا ۴ سال)

۴- گروه II: ۱۵ تا ۲۵ کیلوگرم (۴ تا ۷ سال)

۵- گروه III: ۲۲ تا ۳۶ کیلوگرم (۶ تا ۱۲ سال)

سازگاری صندلی خودروها با صندلی کودک

صندلی			دسته‌بندی وزنی
صندلی وسط عقب	صندلی‌های کناری عقب	صندلی سرنشین جلو	
X	U	X	گروه 0
X	U	X	گروه 0+
X	U	X	گروه I
X	U	X	گروه II
X	U	X	گروه III

توجه: شرح کدهای استفاده شده در این جدول:

U - مناسب برای استفاده با سیستم محافظ کودک عمومی در این کلاس وزنی.

X - این صندلی برای استفاده با سیستم محافظ کودک در این گروه وزنی مناسب نمی‌باشد.

سازگاری وضعیت‌های ISOFIX خودرو با صندلی ایمنی کودک ISOFIX

وضعیت قرارگیری ISOFIX خودرو			ماژول نگهدارنده	ابعاد/ مدل	دسته‌بندی وزنی
صندلی وسط عقب	صندلی‌های کناری عقب	صندلی سرنشین جلو			
X	X	X	ISO/L1	F	تخت‌شو
X	X	X	ISO/L2	G	
X	IL	X	ISO/R1	E	گروه 0
X	IL	X	ISO/R1	E	گروه 0+
X	X	X	ISO/R2	D	
X	X	X	ISO/R3	C	
X	X	X	ISO/R2	D	گروه 1
X	X	X	ISO/R3	C	
X	IUF	X	ISO/F2	B	
X	IUF	X	ISO/F2X	B1	
X	IUF	X	ISO/F3	A	

توجه: شرح کدهای استفاده شده در این جدول:
 IUF - مناسب برای استفاده با سیستم محافظ کودک ISOFIX رو به جلو در این کلاس وزنی.
 IL - مناسب برای سیستم‌های محافظ کودک ISOFIX مشخص شده. این سیستم‌ها ممکن است مربوط به خودرویی خاص، محدود شده یا نیمه عمومی باشند.
 X - وضعیت ISOFIX برای استفاده با این کلاس وزنی و/یا این ابعاد سیستم محافظ کودک ISOFIX مناسب نمی‌باشد.

نصب صندلی کودک

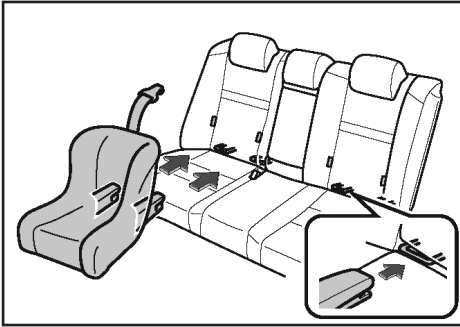

۳. مکانیزم قفل صندلی کودک را داخل نقطه اتصال پایینی قرار دهید و اطمینان حاصل کنید که دو مکانیزم قفل ISOFIX محکم شده‌اند.

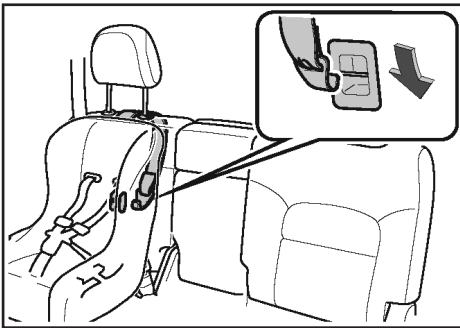

۴. تسمه بالایی را به نقطه اتصال تسمه بالایی صندلی کودک متصل کنید و مراقب باشید که تسمه تاب نخورد. هنگام اتصال باید اطمینان حاصل کنید که تسمه بالایی از بین محل قرارگیری پشت‌سری صندلی عبور می‌کند.

۵. صندلی کودک را به آرامی تکان دهید تا اطمینان حاصل کنید که بطور صحیح در جای خود قرار گرفته است.

⚠ احتیاط

■ اگر زاویه پشتی صندلی عقب قابل تنظیم است، آن را در جلوترین وضعیت ممکن تنظیم کنید تا کفی و پشتی صندلی کودک بتوانند کاملاً نزدیک به صندلی عقب قرار گیرند.

■ برای نصب و جدا کردن صندلی کودک، لطفاً دستورالعمل‌های نصب و اقدامات احتیاطی موجود بر روی صندلی کودک را به دقت مطالعه کنید.

نصب صندلی‌های کودک ISOFIX

ISOFIX یا LATCH، سیستم‌های محافظتی استاندارد صندلی کودک می‌باشند. می‌توان صندلی کودک را بر روی هر کدام از صندلی‌های کناری عقب دارای ISOFIX یا LATCH نصب کرد.

۱. صندلی جلو را تا حد امکان به جلو حرکت دهید.

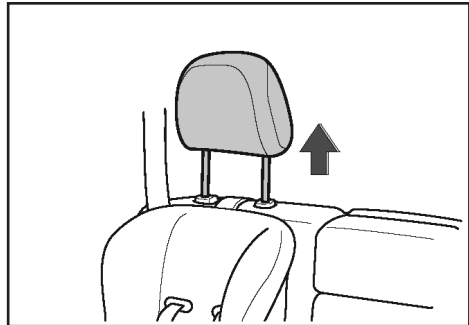

۲. پشت‌سری صندلی‌ای که می‌خواهید صندلی کودک را بر روی آن نصب کنید بالا آورده یا جدا کنید.

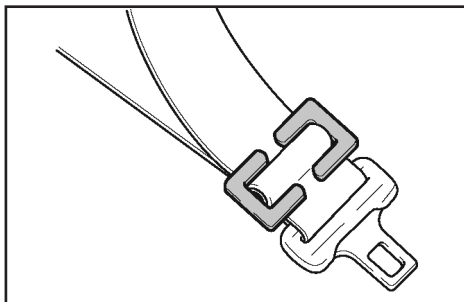

۳. اگر صندلی کودک مجهز به قطعه محکم کردن کمربند ایمنی نمی‌باشد، می‌توانید گیره محکم‌کننده تهیه کنید تا کمربند ایمنی را با استفاده از گیره محکم کنید.
۴. صندلی کودک را به آرامی تکان دهید تا اطمینان حاصل کنید که بطور صحیح در جای خود قرار گرفته است.

اقدامات احتیاطی برای نصب صندلی کودک

۱. صندلی کودک را بطور صحیح داخل خودرو ببندید.
اگر نتوانید صندلی کودک را بطور صحیح نصب کنید، هنگام ترمزگیری اضطراری یا وقوع تصادف ممکن است صدمات شدید یا حتی مرگ رخ دهد.
۲. اگر مدت زیادی است که از صندلی کودک استفاده نشده است، آن را از خودرو جدا کنید. زیرا اگر بگذارید صندلی کودک داخل خودرو بماند، ممکن است هنگام ترمزگیری اضطراری یا برخورد شدید، با سرنشینان یا سایر اجسام برخورد کند و منجر به صدمات شدید یا حتی مرگ شود.

نصب صندلی کودک با استفاده از کمربند ایمنی

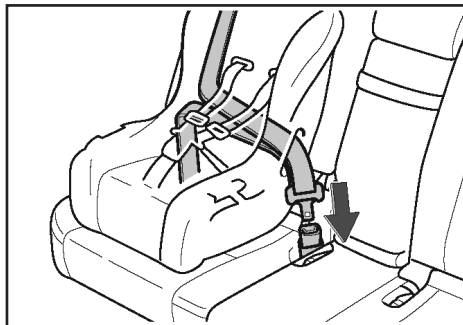

۱. کمربند روی شانه را بیرون بکشید و از روی صندلی کودک رد کنید و زبانه را داخل قفل قرار دهید تا صدای قفل شدن آن را بشنوید.

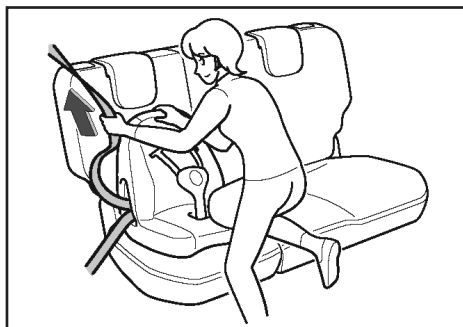

۲. با وزن خود، صندلی کودک را به سمت پایین فشار دهید و بگذارید کمربند ایمنی جمع شده و محکم شود. به هیچ‌وجه کمربند ایمنی نباید شل باشد.

۳. صندلی کودک را بر روی صندلی سرنشین جلو نصب نکنید.
این اقدام، کودک را بیش از حد نزدیک کیسه هوا قرار می‌دهد و هنگام باز شدن کیسه هوا می‌تواند باعث صدمات شدید یا حتی مرگ کودک شود.
۴. اگر در شرایط خاصی صندلی کودک باید بر روی صندلی جلو نصب شود، لطفاً به نکات زیر توجه کنید:
اگر خودرو مجهز به کلید کیسه هوای پرده‌ای می‌باشد لطفاً آن را خاموش کنید؛ در غیراینصورت هنگام باز شدن کیسه هوا، سلامتی کودک به خطر خواهد افتاد.
لطفاً صندلی سرنشین جلو را تا حد امکان به عقب جابه‌جا کنید.
صندلی کودک رو به عقب را بر روی صندلی سرنشین جلو نصب نکنید.
۵. باید صندلی کودک مناسب براساس سن و وزن کودک خود انتخاب کنید و صندلی کودک را بر روی صندلی عقب قرار دهید.
آمار تصادفات نشان می‌دهد که هنگامی که کودکان بر روی صندلی عقب قرار گیرند و اقدامات محافظتی مناسب انجام شود نسبت به کودکانی که بر روی صندلی جلو نشسته‌اند ایمن‌تر می‌باشند.
قرار دادن کودکان روی پای خود، عملاً عملکرد محافظتی مشابه با صندلی کودک را ایجاد نخواهد کرد و در هنگام تصادف ممکن است کودک از شیشه جلو به بیرون پرتاب بشود یا بین شما و بخش داخلی خودرو قرار گیرد.
۶. حتی هنگامی که کودک در صندلی کودک نشسته است مراقب باشید که سر یا بدن کودک به ستون درب‌ها یا کناره سان‌روف تکیه نداشته باشد.
هنگامی که کیسه هوای جانبی باز شود، می‌تواند بسیار خطرناک باشد زیرا نیروی باز شدن کیسه هوا می‌تواند باعث صدمات شدید یا حتی مرگ کودک شود.

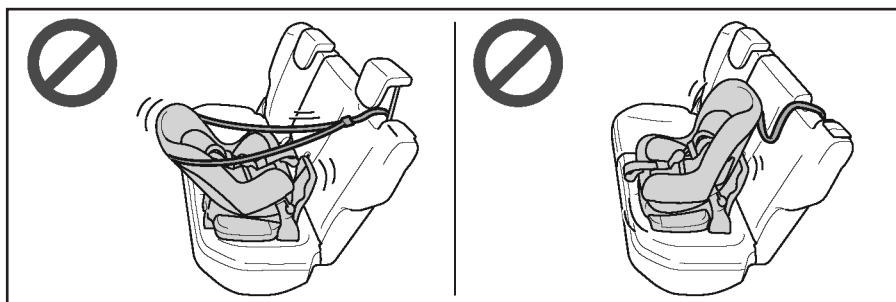

۷. اگر صندلی کودک مجهز به تسمه بالایی می‌باشد اطمینان حاصل کنید که تسمه بالایی براساس دستورالعمل‌های نصب محکم شده و به صندلی کودک متصل شود.
اگر تسمه بالایی بطور صحیح محکم نشود، هنگام ترمزگیری اضطراری یا برخورد ممکن است صدمات شدید یا حتی مرگ رخ دهد.

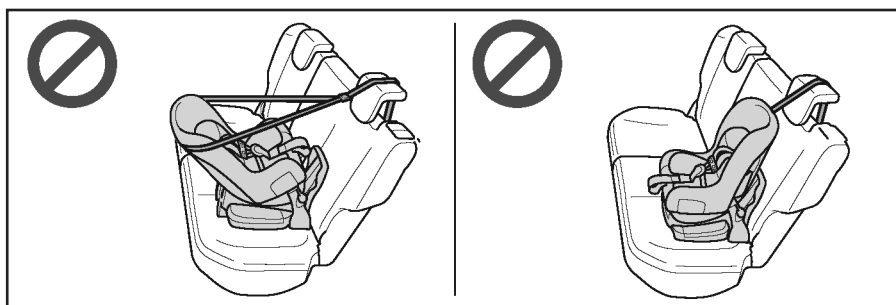

۸. پشت‌سری را بالا آورده تا صندلی کودک را نصب کنید، زیرا تسمه بالایی باید از زیر پشت‌سری عبور کند.
در غیراینصورت صندلی کودک نمی‌تواند محکم در جای خود قرار گیرد و هنگام ترمزگیری اضطراری یا برخورد ممکن است باعث صدمات شدید یا حتی مرگ شود.

سیستم قطع کن بنزین

i تجهیزات خودرو

لطفاً توجه داشته باشید که این کتابچه راهنما شامل تمام استانداردها، تجهیزات مخصوص و مختص به کشورهای مربوط به این مدل‌ها می‌باشد. بنابراین بعضی از تجهیزات یا عملکردهای شرح داده شده در این کتابچه راهنما ممکن است با خودروی شما مطابقت نداشته باشد یا فقط در کشورهای خاصی در دسترس باشند. لطفاً برای کسب اطلاعات دقیق از این مشخصات با نمایندگی‌های مجاز بهمن تماس بگیرید.

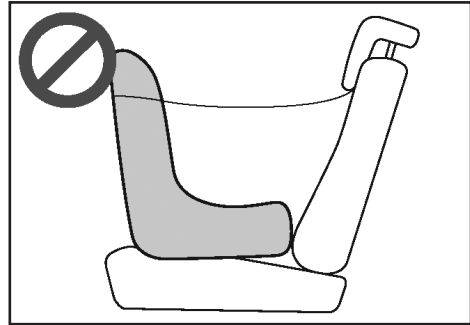

۹. هنگامی که پشت‌سری صندلی را بالا آوردید تا صندلی کودک را نصب کنید، پس از محکم کردن تسمه بالایی در نقطه اتصال، نگذارید پشت‌سری صندلی به جای خود برگشته و پایین بیاید.

اگر پشت‌سری صندلی به جای قبلی خود پایین بیاید با تسمه محکم‌کننده در تماس خواهد بود و منجر به شل شدن آن می‌شود. هنگامی که ترمزگیری اضطراری یا برخورد، این مورد می‌تواند باعث شود صندلی کودک پرتاب شده و منجر به صدمات شدید یا حتی مرگ شود.

هنگامی که کیسه‌های هوا هنگام برخورد باز شوند، سیستم قطع کن بنزین، تمام ورودی‌های بنزین به موتور را قطع خواهد کرد تا خطر نشت بنزین را به حداقل برساند.

پس از فعال شدن این سیستم، لطفاً مراحل زیر را انجام دهید تا موتور دوباره روشن شود.

۱. دکمه استارت را در وضعیت ACC یا OFF قرار دهید.
۲. موتور را دوباره روشن کنید.

⚠ هشدار

قبل از این که موتور را مجدداً روشن کنید باید شرایط زمین زیر خودرو را بررسی کنید. اگر متوجه وجود بنزین بر روی زمین شدید به این معنا است که سیستم سوخت‌رسانی آسیب دیده است و نیاز به تعمیر دارد. در این حالت موتور را روشن نکنید و با نمایندگی‌های مجاز بهمن تماس بگیرید.

نقص در سیستم تأیید موتور وجود دارد. لطفاً برای تعمیر با نمایندگی‌های مجاز بهمن تماس بگیرید.

پاکت امنیتی

۱. اسناد خودروی مجهز به سیستم ضدسرقت موتور شامل پاکت امنیتی نیز می‌باشد که حاوی کد امنیتی سیستم ضدسرقت موتور است. اگر سوئیچ هوشمند خود را گم کنید یا آسیبی به کنترل‌کننده PEPS، مجموعه قفل فرمان برقی، ECU و سایر موارد وارد شود، باید سیستم ضدسرقت موتور را دوباره برنامه‌ریزی کنید. برای انجام این کار، ابتدا پاکت امنیتی را باز کنید تا به کد امنیتی دسترسی پیدا کنید. کد امنیتی را به تکنسین‌های تعمیر در نمایندگی‌های مجاز بهمن اطلاع دهید تا بتوانند تعمیر سیستم را انجام دهند.

۲. اگر پاکت امنیتی دریافت کردید که از قبل باز شده است، به این معنا می‌باشد که ممکن است کد امنیتی به سرقت رفته باشد و سیستم ضدسرقت نسبت به فعالیت‌های غیرقانونی آسیب‌پذیر باشد. لطفاً بلافاصله برای حفظ ایمنی خودرو با نمایندگی‌های مجاز بهمن تماس بگیرید.

۳. لطفاً از پاکت امنیتی سیستم ضدسرقت موتور به خوبی مراقبت کرده و در مکانی امن نگهداری کنید. لطفاً کد امنیتی را نزد خود نگه دارید (اگرچه هنگام بروز نقص عملکرد سیستم باید این کد را به تکنسین‌های بخش تعمیرات نمایندگی‌های مجاز بهمن اطلاع دهید). لطفاً در صورت گم کردن پاکت امنیتی بلافاصله با نمایندگی‌های مجاز بهمن تماس بگیرید.

سیستم الکترونیکی ضدسرقت موتور

i تجهیزات خودرو

لطفاً توجه داشته باشید که این کتابچه راهنما شامل تمام استانداردها، تجهیزات مخصوص و مختص به کشورهای مربوط به این مدل‌ها می‌باشد. بنابراین بعضی از تجهیزات یا عملکردهای شرح داده شده در این کتابچه راهنما ممکن است با خودروی شما مطابقت نداشته باشد یا فقط در کشورهای خاصی در دسترس باشند. لطفاً برای کسب اطلاعات دقیق از این مشخصات با نمایندگی‌های مجاز بهمن تماس بگیرید.

عملکردها

درون ریموت کنترل یک فرستنده امواج قرار دارد. تا زمانی که سوئیچ معتبر به همراه نداشته باشید، قادر نخواهید بود که موتور را روشن کنید.

⚠ احتیاط

- آهنربای قوی در مجاورت دکمه استارت قرار ندهید؛
- سوئیچ هوشمند را در محیط با دمای بالا یا پایین قرار ندهید؛
- از افتادن سوئیچ هوشمند جلوگیری کنید؛
- اجسام سنگین بر روی سوئیچ هوشمند قرار ندهید.

اگر قادر به روشن کردن موتور نمی‌باشید

در این حالت لطفاً موارد زیر را بررسی کنید:

۱. سوئیچ شما معتبر باشد؛
۲. اگر نمایشگر اطلاعات روی صفحه کیلومتر، پیام هشدار "EMS Authentication Failure" (خطا در تأیید EMS) را نشان می‌دهد، بررسی کنید نشانگر تعمیر موتور (چراغ چک) چشمک می‌زند یا خیر. در صورت وقوع شرایط فوق احتمال وجود

سیستم ضد سرقت خودرو

i تجهیزات خودرو

لطفاً توجه داشته باشید که این کتابچه راهنما شامل تمام استانداردها، تجهیزات مخصوص و مختص به کشورهای مربوط به این مدل‌ها می‌باشد. بنابراین بعضی از تجهیزات یا عملکردهای شرح داده شده در این کتابچه راهنما ممکن است با خودروی شما مطابقت نداشته باشد یا فقط در کشورهای خاصی در دسترس باشند. لطفاً برای کسب اطلاعات دقیق از این مشخصات با نمایندگی‌های مجاز بهمن تماس بگیرید.

درباره سیستم ضد سرقت خودرو

سیستم ضد سرقت خودرو برای جلوگیری از سرقت خودرو عمل می‌کند. اگر کسی سعی کند که بطور غیرمجاز وارد خودرو شود، آژیر هشدار سیستم ضد سرقت خودرو به صدا در خواهد آمد.

حالت‌های آژیر هشدار

- بوق به صدا در می‌آید و چراغ‌های راهنما چشمک می‌زنند.
- آژیر هشدار ۶ بار با فاصله ۳ ثانیه به صدا در خواهد آمد و هر بار ۷ ثانیه طول می‌کشد.

⚠ هشدار

تغییراتی در سیستم ضد سرقت خودرو انجام ندهید یا تجهیزاتی اضافه نکنید.

فعال کردن سیستم

هنگامی که دکمه استارت در وضعیت OFF قرار گیرد و تمام درب‌های خودرو بسته و قفل شوند، سیستم به حالت آماده به کار وارد می‌شود. چراغ‌های راهنما

یکبار چشمک زده و نشانگر سیستم ضد سرقت شروع به چشمک زدن خواهد کرد.

در حالت آماده به کار همچنان می‌توانید بدون فعال شدن آژیر سیستم ضد سرقت از خودرو استفاده کنید. ۱۵ ثانیه پس از فعال شدن حالت آماده به کار، سیستم ضد سرقت فعال خواهد شد.

با فعال شدن سیستم ضد سرقت، نمی‌توان از دکمه قفل مرکزی برای قفل یا باز کردن درب‌ها استفاده کرد.

⚠ احتیاط

اگر هر کدام از درب‌های خودرو بطور صحیح بسته نشده باشد، سیستم ضد سرقت خودرو فعال نخواهد شد. بنابراین اطمینان حاصل کنید که تمام درب‌های خودرو بطور صحیح بسته شده باشند.

غیرفعال کردن سیستم

در حالت آماده به کار یکی از درب‌های خودرو را باز کنید. انجام این کار، سیستم را غیرفعال خواهد کرد و سیستم ضد سرقت خودرو خاموش می‌شود.

در حالت فعال، دکمه باز کردن قفل روی سوئیچ هوشمند یا ضمن همراه داشتن سوئیچ هوشمند، کلید باز کردن قفل روی دستگیره درب را فشار دهید تا سیستم ضد سرقت خودرو غیرفعال و خاموش شود.

شرایط فعال شدن آژیر هشدار

هنگامی که سیستم ضد سرقت فعال است، شرایط زیر می‌تواند آژیر هشدار را فعال کند:

- هنگامی که هر کدام از درب‌های خودرو باز باشد.
- هنگامی که وضعیت قرارگیری دکمه استارت تغییر کند؛

- هنگامی که از سوئیچ مکانیکی یا دستگیره داخلی درب برای باز کردن درب خودرو استفاده شود؛
- هنگامی که درب موتور باز باشد (فقط در مدل‌های مجهز به عملکرد خاموش و روشن شدن هوشمند موتور).

خاموش کردن آژیر هشدار

- هنگامی که آژیر هشدار فعال شود، می‌توانید با انجام موارد زیر آن را خاموش کنید:
- موتور را روشن کنید.
 - هنگامی که دکمه استارت در وضعیت LOCK قرار دارد، دکمه باز کردن قفل روی سوئیچ هوشمند را فشار دهید تا آژیر هشدار خاموش شود و درب‌های خودرو باز شود.

احتیاط

اگر دکمه استارت در وضعیت LOCK قرار ندارد، دکمه ریموت کنترل روی ریموت کنترل عمل نخواهد کرد. در این حالت نمی‌توانید از دکمه باز کردن قفل روی سوئیچ هوشمند برای خاموش کردن آژیر هشدار استفاده کنید.

برچسب‌های ایمنی

i تجهیزات خودرو

لطفاً توجه داشته باشید که این کتابچه راهنما شامل تمام استانداردها، تجهیزات مخصوص و مختص به کشورهای مربوط به این مدل‌ها می‌باشد. بنابراین بعضی از تجهیزات یا عملکردهای شرح داده شده در این کتابچه راهنما ممکن است با خودروی شما مطابقت نداشته باشد یا فقط در کشورهای خاصی در دسترس باشند. لطفاً برای کسب اطلاعات دقیق از این مشخصات با نمایندگی‌های مجاز بهمن تماس بگیرید.

برچسب‌های هشدار برای یادآوری خطرات بالقوه‌ای می‌باشند که ممکن است منجر به صدمات شدید شوند. لطفاً آن‌ها را به دقت مطالعه کنید.

اگر برچسب ناخوانا یا کنده شده است، لطفاً با نمایندگی‌های مجاز بهمن تماس بگیرید.

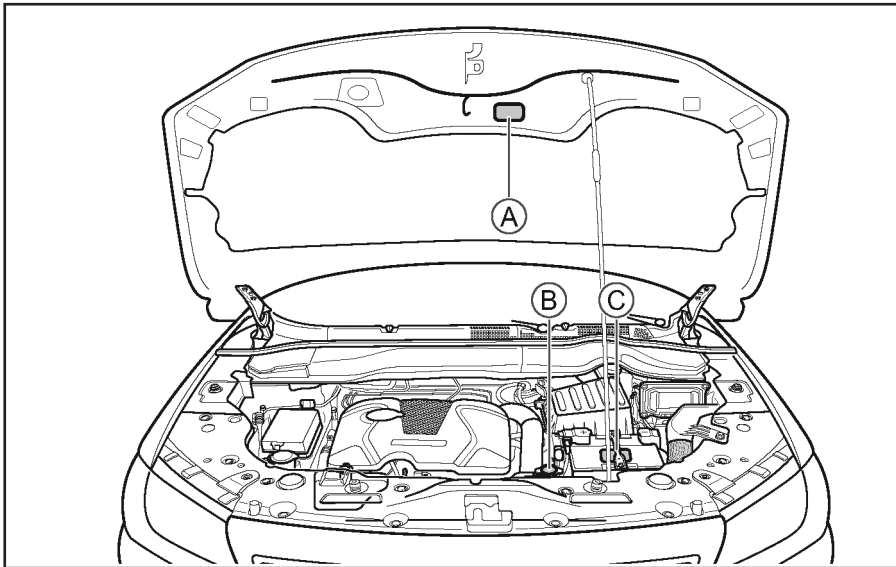

C- برچسب هشدار باتری

A- برچسب هشدار درب موتور

B- برچسب‌های هشدار درب رادیاتور

برچسب هشدار باتری



- این برچسب بر روی باتری قرار گرفته است و به شما اطلاع می‌دهد که قبل از نصب، جدا کردن یا بررسی باتری به موارد زیر توجه کنید:
- کودکان باید از باتری دور نگهداشته شوند؛
 - ممکن است باتری هنگام کار کردن یا شارژ شدن، گازهای قابل اشتعال تولید کند و باید از منابع گرمایی با دمای بالا و شعله دور نگه داشته شود. در غیر این صورت ممکن است باعث آتش‌سوزی یا انفجار شود؛
 - باتری حاوی مایع خورنده می‌باشد؛
 - حین کار با باتری اقدامات ضروری را انجام دهید (مانند استفاده از عینک ایمنی).

برچسب هشدار درب رادیاتور

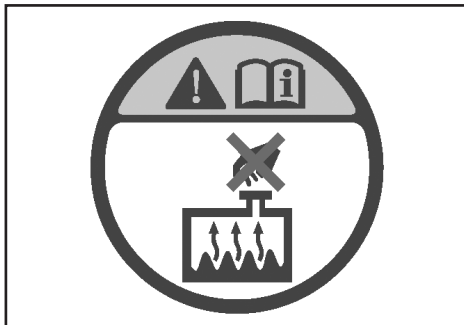

این برچسب بر روی درب رادیاتور قرار دارد و به شما اطلاع می‌دهد که هنگام جوش آوردن موتور، درب رادیاتور را باز نکنید. در غیر این صورت خطر سوختگی دست یا پاشش مایع خنک‌کننده وجود دارد.

برچسب هشدار درب موتور



این برچسب بر روی صفحه داخلی درب موتور قرار دارد و به شما اطلاع می‌دهد که "دست خود را روی فن قرار ندهید زیرا هر لحظه ممکن است به کار بیافتد". بی‌توجهی به این نکته می‌تواند منجر به صدمات شدید ناشی از به کار افتادن غیرمنتظره فن شود.

برچسب هشدار کیسه هوای جلو



این برچسب بر روی آفتابگیر سمت سرنشین جلو قرار دارد و به شما اطلاع می‌دهد که خودرو مجهز به کیسه‌های هوای جلو می‌باشد و باید به مسائل مرتبط به آن توجه کنید.

هشدار ⚠️
بر روی صندلی که مجهز به کیسه هوا می‌باشد، صندلی کودک رو به عقب قرار ندهید زیرا ممکن است باعث صدمات شدید شود.

برچسب هشدار کیسه هوای جانبی

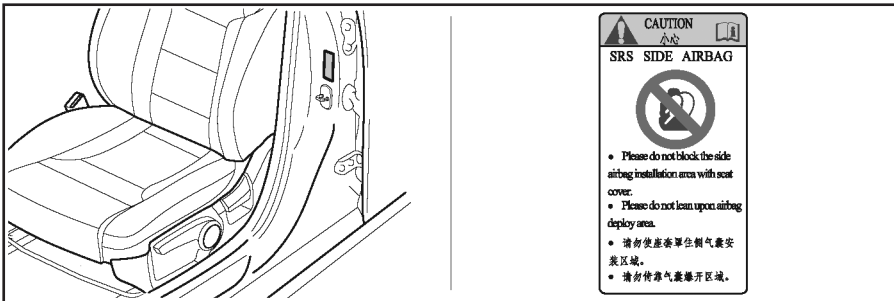

این برچسب بر روی ستون وسط قرار دارد و به شما اطلاع می‌دهد که خودرو مجهز به کیسه هوای جانبی می‌باشد و باید به مسائل مرتبط به آن توجه کنید.

فصل ۴- موارد اضطراری

- ۱۶۶ جعبه ابزار موجود در خودرو*
- ۱۶۸ تایر زاپاس.....
- ۱۶۹ مثلث هشدار.....
- ۱۶۹ تعویض تایرها.....
- ۱۷۴ هنگام گیر کردن خودرو.....
- ۱۷۵ باتری به باتری کردن خودرو.....
- ۱۷۷ جوش آوردن موتور.....
- ۱۷۹ یدک کشیدن خودرو.....
- ۱۸۲ استفاده از پشت‌سری صندلی برای خروج اضطراری از خودرو.....

جعبه ابزار موجود در خودرو*

i تجهیزات خودرو

لطفاً توجه داشته باشید که این کتابچه راهنما شامل تمام استانداردها، تجهیزات مخصوص و مختص به کشورهای مربوط به این مدل‌ها می‌باشد. بنابراین بعضی از تجهیزات یا عملکردهای شرح داده شده در این کتابچه راهنما ممکن است با خودروی شما مطابقت نداشته باشد یا فقط در کشورهای خاصی در دسترس باشند. لطفاً برای کسب اطلاعات دقیق از این مشخصات با نمایندگی‌های مجاز به‌هم تماس بگیرید.

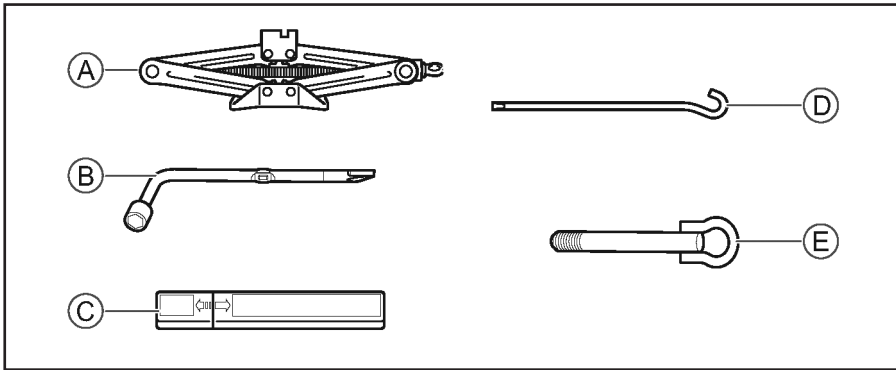

D- اهرم تنظیم جک

E- قلاب یدک‌کش

A- جک

B- آچارچرخ

C- مثلث هشدار

محل نگهداری

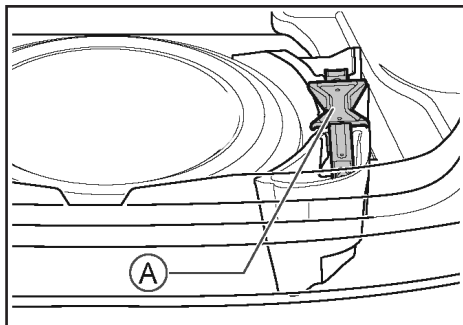

A- جک

همانند شکل، جک در سمت راست داخل محفظه نگهداری قرار دارد.

نحوه بیرون آوردن و قرار دادن جعبه ابزار
 به دلیل آن که مثلث هشدار، جک و کیف ابزار در محفظه‌های نگهداری خود محکم قرار گرفته‌اند، هنگام بیرون آوردن و قرار دادن این قطعات و حمل آن‌ها به محل موردنظر باید بسیار احتیاط کنید.

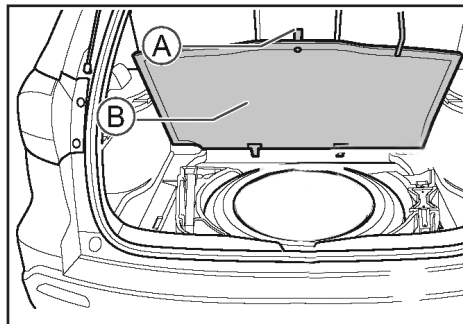

A- دستگیره صفحه کفی پوش

B- صفحه کفی پوش محفظه بار

درب پشتی را باز کنید و سپس با استفاده از دستگیره، صفحه کفی پوش محفظه بار را بلند کنید. جک، مثلث هشدار و کیف ابزار در محفظه دو طرف زاپاس قابل مشاهده است.

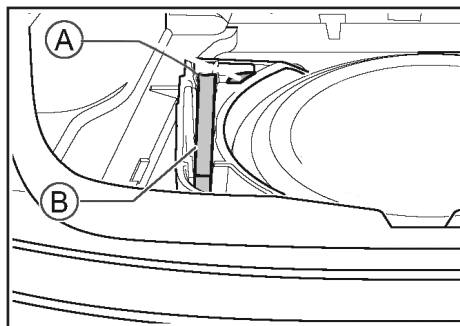

A- کیف ابزار

B- مثلث هشدار

همانند شکل، مثلث هشدار و کیف ابزار در سمت چپ داخل محفظه نگهداری قرار دارد.

⚠ احتیاط

- پس از استفاده از کیف ابزار و جک، باید آن‌ها را سر جای مشخص شده خودشان قرار دهید. نگهداری نامناسب ممکن است منجر به وقوع حادثه شود.
- جک موجود در خودرو فقط برای استفاده با این خودرو طراحی شده است. این جک را برای خودروهای دیگر به کار نبرید و جک خودروهای دیگر را برای این خودرو استفاده نکنید.

تایر زاپاس

نحوه بیرون آوردن و قرار دادن تایر زاپاس بیرون آوردن

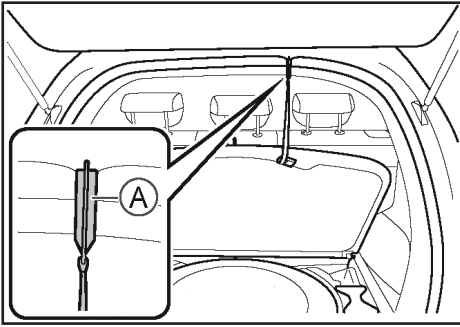

A- قلاب نگهداری

۱. درب پشتی و صفحه کفپوش محافظ بار را باز کنید. همانند شکل فوق، قلاب نگهداری را بیرون بیاورید و در وضعیت مناسب قرار دهید.

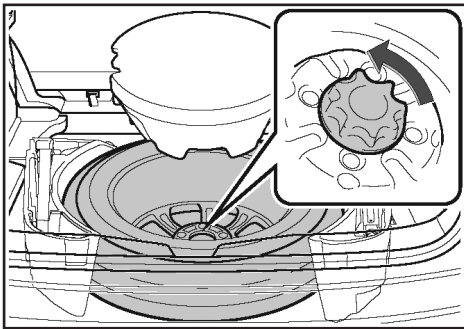

۲. صفحه نگهداری جعبه ابزار را بیرون بیاورید.
۳. دستگیره را در خلاف حرکت عقربه‌های ساعت بچرخانید و سپس آن را جدا کنید. تایر زاپاس را بردارید.

i تجهیزات خودرو

لطفاً توجه داشته باشید که این کتابچه راهنما شامل تمام استانداردها، تجهیزات مخصوص و مختص به کشورهای مربوط به این مدل‌ها می‌باشد. بنابراین بعضی از تجهیزات یا عملکردهای شرح داده شده در این کتابچه راهنما ممکن است با خودروی شما مطابقت نداشته باشد یا فقط در کشورهای خاصی در دسترس باشند. لطفاً برای کسب اطلاعات دقیق از این مشخصات با نمایندگی‌های مجاز به‌من تماس بگیرید.

درباره تایر زاپاس

مشخصات فنی تایر زاپاس

تایر زاپاس موجود در خودرو، کوچکتر از تایرهای اصلی است. (برای آگاهی از مشخصات تایر به صفحه ۲۰۹ مراجعه کنید)

⚠ احتیاط

باید شرایط تایر زاپاس را بررسی کنید. از تایر زاپاسی که شرایط غیرعادی دارد استفاده نکنید. برچسب "فشار باد تایر زاپاس" بر روی میله نگهدارنده درب موتور قرار دارد.

محل نگهداری

تایر زاپاس در محفظه بار قرار دارد و برای دسترسی به آن تنها کافی است که صفحه کفپوش محافظه بار را باز کنید.

فصل ۴: موارد اضطراری / مثلث هشدار / تعویض تایرها

هنگامی که به دلیل نقص عملکرد مجبورید خودرو را در شانه جاده متوقف کنید تا به سایر راننده‌ها هشدار دهید، لطفاً مثلث هشدار را پشت خودروی خود قرار دهید و چراغ هشدار خطر (فلاشر) را روشن کنید. (راننده‌ها ملزم به این کار می‌باشند). لطفاً مثلث هشدار را براساس قوانین و مقررات راهنمایی و رانندگی پشت خودروی خود قرار دهید.

تعویض تایرها

i تجهیزات خودرو
لطفاً توجه داشته باشید که این کتابچه راهنما شامل تمام استانداردها، تجهیزات مخصوص و مختص به کشورهای مربوط به این مدل‌ها می‌باشد. بنابراین بعضی از تجهیزات یا عملکردهای شرح داده شده در این کتابچه راهنما ممکن است با خودروی شما مطابقت نداشته باشد یا فقط در کشورهای خاصی در دسترس باشند. لطفاً برای کسب اطلاعات دقیق از این مشخصات با نمایندگی‌های مجاز بهمن تماس بگیرید.

اقدامات مورد نیاز جهت تعویض تایر

۱. تمام سرنشینان باید از خودرو پیاده شوند.
۲. خودرو را به سطح مستحکم و هموار ببرید. خودرو را به محلی ببرید که مانع حرکت عادی عبور و مرور نباشد و سطح زمین هموار و مستحکم باشد تا بتوانید بطور ایمن کار کنید.
۳. ترمز دستی را فعال کنید. در خودروهای مجهز به ترمز دستی، باید اهرم ترمز دستی را به سمت بالا بکشید. در خودروهای مجهز به ترمز پارک برقی، باید کلید ترمز پارک را به سمت بالا بکشید.

قرار دادن

روش قرار دادن تایر زاپاس در محل نگهداری خود، برعکس مراحل بیرون آوردن آن می‌باشد.

⚠ احتیاط
۱. اطمینان حاصل کنید که تایر زاپاس محکم در جای خود قرار گرفته است.
۲. لطفاً تایر زاپاس را طوری قرار دهید که سمت تزیینی آن رو به پایین باشد.

مثلث هشدار

i تجهیزات خودرو
لطفاً توجه داشته باشید که این کتابچه راهنما شامل تمام استانداردها، تجهیزات مخصوص و مختص به کشورهای مربوط به این مدل‌ها می‌باشد. بنابراین بعضی از تجهیزات یا عملکردهای شرح داده شده در این کتابچه راهنما ممکن است با خودروی شما مطابقت نداشته باشد یا فقط در کشورهای خاصی در دسترس باشند. لطفاً برای کسب اطلاعات دقیق از این مشخصات با نمایندگی‌های مجاز بهمن تماس بگیرید.

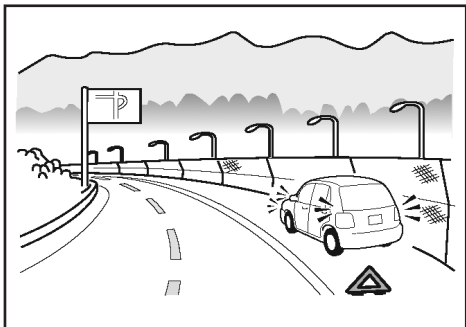

⚠ هشدار

تایر پنچر را بلافاصله تعویض کنید.
 با تایر پنچر رانندگی نکنید. در غیراینصورت باعث ناپایداری در رانندگی و حتی وقوع تصادف می‌شود. علاوه بر این باعث آسیب دیدن تایرها، چرخ‌ها، سیستم تعلیق و شاسی می‌شود.
 هنگام وقوع هر کدام از شرایط زیر، بررسی کنید که تایر پنچر نشده باشد.

- هنگامی که غربلیک فرمان می‌لرزد.
- هنگامی که خودرو بطور غیرعادی می‌لرزد.
- هنگامی که خودرو به یک سمت کشیده می‌شود.

اگر چنین رانندگی هر کدام از تایرها پنچر شد یا ترکید، لطفاً غربلیک فرمان را محکم بگیرید و پدال ترمز را به آرامی فشار دهید تا سرعت کاهش یابد. ترمزگیری اضطراری یا چرخاندن سریع و ناگهانی غربلیک فرمان در این حالت منجر به از دست دادن کنترل خودرو می‌شود.

نحوه تعویض تایر

۱. تایر را ثابت کنید.

مانع چرخ را بطور اریب جلوی چرخ‌ها قرار دهید تا تایر را در جای خود نگه دارد.
 قبل از بلند کردن چرخ‌های جلو، چرخ‌های عقب را ثابت کنید و قبل از بلند کردن چرخ‌های عقب، چرخ‌های جلو را ثابت کنید.

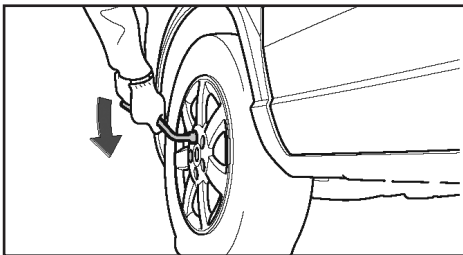

۲. مهره‌ها را شل کنید.

۴. موتور را خاموش کنید.

- خودروهای مجهز به گیربکس دستی
 اهرم تعویض دنده را در وضعیت R قرار دهید و سپس موتور را خاموش کنید.
- خودروهای مجهز به گیربکس اتوماتیک
 اهرم تعویض دنده را در وضعیت P قرار دهید و سپس موتور را خاموش کنید.

⚠ هشدار

هنگامی که اهرم تعویض دنده در وضعیت N قرار دارد، زیر خودرو جک نزنید. در غیراینصورت ممکن است باعث وقوع حادثه شود. زیرا امکان دارد خودرو از روی جک بیفتد.

- ۵. اطمینان حاصل کنید که خودروی شما ثابت و بدون حرکت قرار دارد.
 چراغ هشدار خطر را روشن کنید و مثلث هشدار را در مکان مناسب قرار دهید.
- ۶. جک، اهرم تنظیم جک و آچار چرخ را آماده کنید.
- ۷. مانع چرخ را آماده کنید.
 هنگام استفاده از جک، باید از مانع چرخ نیز استفاده کنید.
- مانع چرخ از فروشگاه‌های لوازم خودرو قابل تهیه است. لطفاً برای کسب جزئیات بیشتر با نمایندگی‌های مجاز بهمن تماس بگیرید.
 علاوه بر این، اگر مانع چرخ در دسترس ندارید می‌توانید از تکه سنگی استفاده کنید که به اندازه کافی بزرگ باشد تا از حرکت خودرو جلوگیری کند.
- ۸. تایر زاپاس را بردارید.

فصل ۴: موارد اضطراری / تعویض تایرها

همانند شکل، جک را در قسمت مخصوص خود قرار دهید (کنار تاپری که باید تعویض شود).
باید اطمینان حاصل کنید که قسمت مخصوص جک زدن داخل شیار جک قرار گرفته است.

⚠ هشدار

هنگام جک زدن، حتماً خودرو باید خاموش شده باشد. در غیراینصورت به دلیل لرزش‌های موتور، جک جابه‌جا می‌شود و باعث بروز صدمات شدید می‌شود.

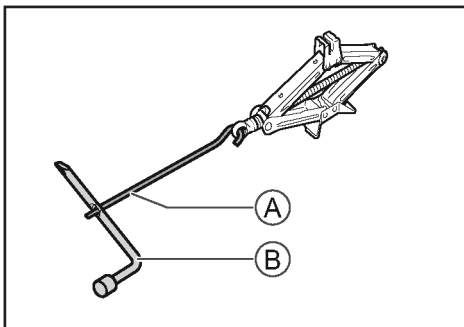

A- اهرم تنظیم جک
B- آچار چرخ

۵. اهرم تنظیم جک را متصل کنید.
همانند شکل فوق، اهرم تنظیم جک و آچار چرخ را به هم متصل کنید و سپس اهرم را داخل سوراخ تنظیم جک قرار دهید.

از آچار چرخ استفاده کنید. مهره‌ها را خلاف حرکت عقربه‌های ساعت بچرخانید تا به میزانی شل شوند که با دست باز شوند.

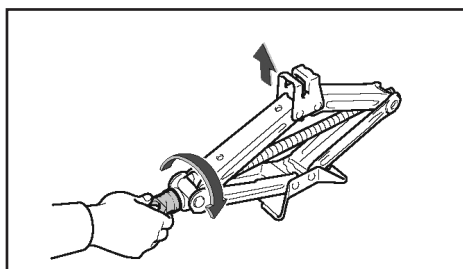

۳. جک را در محل مخصوص قرار دهید.
جک را روی سطح مستحکم و همواره قرار دهید. همانند شکل، قسمت بالای جک را با دست در جهت حرکت عقربه‌های ساعت بچرخانید تا ارتفاع جک تنظیم شود.

⚠ احتیاط

تایرهای روبروی جک بصورت اریب باید با مانع چرخ ثابت شوند.

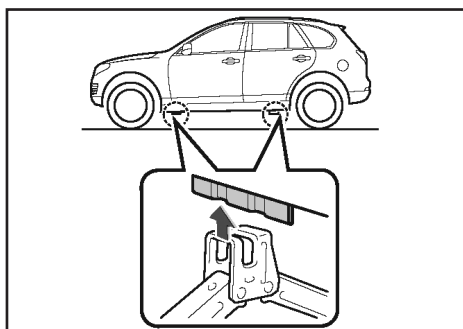

۴. جک را زیر خودرو قرار دهید.

⚠ احتیاط

- هنگام استفاده از جک، حتماً باید موتور را خاموش کنید، زیرا ممکن است لرزش‌های موتور، جک را تکان داده و جابه‌جا کند.
- هنگامی که سرنشین داخل خودرو قرار دارد از جک استفاده نکنید.
- هنگام استفاده از جک، هیچ جسمی را رو یا زیر آن قرار ندهید.
- هنگام استفاده از جک باید اطمینان حاصل کنید که جک در وضعیت مناسبی قرار گرفته است.
- خودرو باید تا ارتفاع قابل قبول برای تعویض تایر جک زده شود.
- زیر خودروی جک زده شده نروید. در غیر اینصورت با تغییر وضعیت جک، ممکن است صدمات شدید یا حتی مرگ رخ دهد.
- هنگام پایین آوردن خودرو باید به اطراف خود توجه داشته باشید تا از صدمه دیدن جلوگیری به عمل آید.

۹. تایر زاپاس را نصب کنید.

قبل از نصب تایر زاپاس، با استفاده از پارچه تمیز، گرد و خاک سطح قرارگیری تایر و دیسک ترمز را پاک کنید.

⚠ هشدار

- هنگام پاک کردن دیسک ترمز احتیاط کنید زیرا ممکن است هنوز بر اثر حرکت داغ باشد.
- در هر لحظه باید فقط یک تایر زاپاس بر روی خودرو نصب شده باشد.

۱۰. مهره‌ها را بطور موقت محکم کنید.

گرد و خاک روی مهره‌ها و رزوه‌های پیچ را پاک کنید.

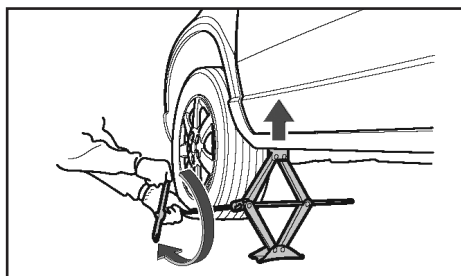

۶. با کمک جک، خودرو را بالا ببرید.

اهرم تنظیم جک را خلاف حرکت عقربه‌های ساعت بچرخانید تا تایر به آرامی از زمین بلند شود.

۷. مهره‌ها را جدا کنید.

با چرخاندن مهره‌ها در خلاف حرکت عقربه‌های ساعت، آن‌ها را شل کنید.

۸. تایر را جدا کنید.

⚠ احتیاط

هنگامی که رینگ آلومینیومی را روی زمین قرار می‌دهید، لطفاً سمت تریینی آن را رو به بالا قرار دهید تا آسیب نبیند.

فصل ۴: موارد اضطراری / تعویض تایرها

۱۵. هرچه سریع‌تر برای تنظیم فشار باد تایر به نمایندگی‌های مجاز بهمن مراجعه کنید.

⚠ احتیاط

موارد مهم هنگام تعویض تایرها:

- هنگام تعویض تایرها، لطفاً از تایر هم‌اندازه (تمام چهار تایر باید هم‌اندازه باشند) از یک سازنده و برند و با آج‌های یکسان استفاده کنید.
- هنگام تعویض رینگ‌های آلومینیومی، لطفاً از مهره‌های آلومینیومی استفاده کنید که مطابق با مشخصات فنی موردنظر باشد. در غیراینصورت ممکن است هنگام رانندگی مهره‌ها شل شده و چرخ جدا شود و منجر به وقوع تصادف شود.
- پس از تعویض تایر، اگر حین رانندگی متوجه لرزش غربلیک فرمان یا شاسی خودرو شدید، لطفاً برای بالانس کردن چرخ‌ها به نمایندگی‌های مجاز بهمن مراجعه کنید.
- پس از تعویض تایر لطفاً هرچه سریعتر به نمایندگی‌های مجاز بهمن مراجعه کنید تا با استفاده از آچار تورک متر مهره‌ها را سفت کنند.

برای جلوگیری از افتادن تایر، مهره‌ها را در جهت حرکت عقربه‌های ساعت چرخانده و محکم کنید تا تایر و چرخ بر هم منطبق شوند. حالا چرخ بطور موقت محکم شده است.

۱۱. خودرو را پایین بیاورید.

قسمت بالای جک را خلاف حرکت عقربه‌های ساعت بچرخانید تا خودرو پایین بیاید. هنگام پایین آوردن خودرو باید به اطراف خود توجه داشته باشید تا از صدمه دیدن جلوگیری به عمل آید.

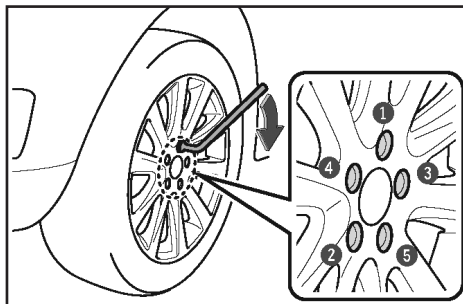

۱۲. مهره‌ها را سفت کنید.

به ترتیب نشان داده شده در تصویر و با استفاده از آچار چرخ، مهره‌ها را سفت کنید. گشتاور سفت کردن مهره‌ها: $110 \pm 10 \text{ N.m}$

⚠ هشدار

هنگام نصب تایر، باید مهره‌ها را به ترتیب نشان داده شده و با نیروی یکسان سفت کنید. در غیراینصورت می‌تواند باعث آسیب دیدن خودرو شده و ایمنی خودرو را به مخاطره اندازد.

۱۳. جعبه ابزار، جک و تایر را در جای خود قرار دهید.

۱۴. فشار باد تایر را بررسی کنید.

هنگام گیر کردن خودرو

i تجهیزات خودرو

لطفاً توجه داشته باشید که این کتابچه راهنما شامل تمام استانداردها، تجهیزات مخصوص و مختص به کشورهای مربوط به این مدل‌ها می‌باشد. بنابراین بعضی از تجهیزات یا عملکردهای شرح داده شده در این کتابچه راهنما ممکن است با خودروی شما مطابقت نداشته باشد یا فقط در کشورهای خاصی در دسترس باشند. لطفاً برای کسب اطلاعات دقیق از این مشخصات با نمایندگی‌های مجاز بهمن تماس بگیرید.

بر روی جاده‌های شنی، گل‌آلود یا پوشیده از برف با احتیاط رانندگی کنید تا خودرو در این شرایط گیر نکند. در صورت گیر کردن خودرو، مراحل زیر را انجام دهید:

۱. موتور را خاموش کنید و ترمزدستی را فعال کنید؛
۲. گل، شن یا برف جمع شده روی تایر را پاک کنید؛
۳. موانع چوبی، سنگی یا سایر اجسام را در قسمت‌های مناسب قرار دهید تا به چسبندگی تایر کمک کند؛
۴. موتور را روشن کنید؛
۵. ترمز دستی را آزاد کنید و با احتیاط پدال گاز را فشار دهید تا خودرو آزاد شود.

⚠ احتیاط

هنگام نصب یا باز کردن پیچ و مهره باید به موارد زیر توجه کنید. در غیراینصورت می‌تواند باعث صدمات شدید شود.

■ از مهره یا تایر آسیب‌دیده و تغییر شکل داده استفاده نکنید.

■ هنگام استفاده از آچارچرخ اطمینان حاصل کنید که محکم مهره را بگیرد. در غیراینصورت اگر مهره‌ها از آچارچرخ سر بخورد ممکن است باعث صدمات شدید شود.

■ آچارچرخ را با پا فشار ندهید یا از ابزار دیگری برای سفت کردن بیش از حد مهره استفاده نکنید. در غیراینصورت باعث بریدن پیچ چرخ می‌شود.

■ اطمینان حاصل کنید که مهره‌های چرخ بطور صحیح سفت شده‌اند. در غیراینصورت ممکن است به پیچ‌های چرخ یا قطعات ترمز آسیب وارد کند یا باعث جدا شدن چرخ و وقوع تصادف شود.

■ هنگام نصب چرخ از روغن روانکاری یا گریس بر روی پیچ‌ها استفاده نکنید. سفت کردن بیش از حد می‌تواند به پیچ‌ها و چرخ آسیب بزند. مهره شل می‌تواند باعث جدا شدن چرخ حین حرکت و وقوع تصادف شود.

■ هنگامی که پیچ یا مهره‌های چرخ آسیب‌دیده یا ترک برداشته‌اند، لطفاً برای بررسی به نمایندگی‌های مجاز بهمن مراجعه کنید. وجود آسیب یا ترک، سفت کردن مناسب مهره‌ها را غیرممکن می‌کند و ممکن است باعث جدا شدن چرخ و وقوع تصادف شود.

⚠ هشدار

سوزاندن غیرمجاز تایرها می‌تواند باعث آزاد شدن گازهای سمی شود.

برای محافظت از محیط زیست، لطفاً پس از تعویض تایر، آنها را به نمایندگی‌های مجاز بهمن تحویل دهید.

باتری به باتری کردن خودرو

i تجهیزات خودرو
لطفاً توجه داشته باشید که این کتابچه راهنما شامل تمام استانداردها، تجهیزات مخصوص و مختص به کشورهای مربوط به این مدل‌ها می‌باشد. بنابراین بعضی از تجهیزات یا عملکردهای شرح داده شده در این کتابچه راهنما ممکن است با خودروی شما مطابقت نداشته باشد یا فقط در کشورهای خاصی در دسترس باشند. لطفاً برای کسب اطلاعات دقیق از این مشخصات با نمایندگی‌های مجاز بهمن تماس بگیرید.

نشانه‌های خالی شدن باتری خودرو

۱. خودرو استارت نمی‌خورد یا استارت می‌خورد ولی توان خیلی کمی ارائه می‌دهد و نمی‌تواند موتور را روشن کند.
۲. چراغ‌های جلو کم‌نورتر از حالت معمول می‌شوند.
۳. بوق‌های هشدار صدای ضعیفی دارند یا اصلاً به صدا در نمی‌آیند.
۴. هنگام استارت زدن، صدای ضربه (تیک تیک) شنیده می‌شود و استارت عمل نمی‌کند.

نحوه باتری به باتری کردن خودرو

باید با استفاده از کابل باتری به باتری، باتری خودروی خود را به باتری خودروی دیگر متصل کنید تا موتور روشن شود.

خودروی دیگر باید از باتری ۱۲ ولت استفاده کند.

موتور را با استفاده از کامیون یدک‌کش یا هل دادن روشن نکنید.

⚠ هشدار

اگر خودرو گیر کرده است، هنگام آزاد کردن آن به موارد زیر توجه کنید:

- هنگام استفاده از روش عقب و جلو رفتن خودرو اطمینان حاصل کنید که هیچ فرد یا جسمی در مجاورت خودرو قرار نداشته باشد.
- هنگام استفاده از روش هل دادن خودرو، بسیار مراقب باشید زیرا به محض آزاد شدن خودرو ممکن است ناگهان به سمت جلو یا عقب حرکت کند.

⚠ احتیاط

برای جلوگیری از آسیب دیدن گیربکس یا سایر قطعات، هنگام هل دادن خودرو به موارد زیر توجه کنید:

- هنگام تعویض دنده، پدال گاز را قبل از قرار گرفتن کامل دنده در وضعیت موردنظر فشار ندهید.
- اگر پس از چندبار امتحان کردن این روش نتوانستید خودرو را آزاد کنید باید از سایر روش‌ها مانند یدک‌کشی استفاده کنید.

فصل ۴: موارد اضطراری / باتری به باتری کردن خودرو

جدا کنید. به این ترتیب کابل‌های متصل به قطب‌های مثبت نیز باید جدا شوند. لطفاً انتهای کابل‌ها را از یکدیگر دور نگه دارید. همچنین قبل از اینکه کابل‌های باتری به باتری را کاملاً جدا نکرده‌اید، نگذارید با قسمت فلزی خودرو برخورد کنند. در غیراینصورت ممکن است اتصال کوتاه رخ دهد.

نکات

بهتر است که باتری شارژ‌کننده، کاملاً شارژ باشد. در غیراینصورت نباید برای باتری به باتری کردن مورد استفاده قرار گیرد. در مواردی که باتری تقریباً خالی است، شارژ شدن باتری زمان بیشتری طول می‌کشد.

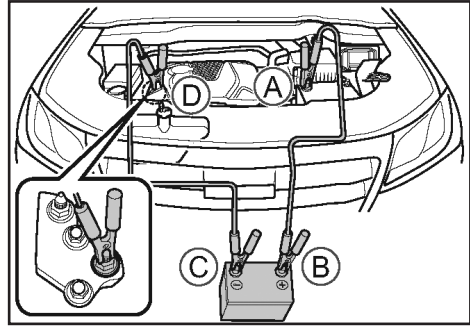

کابل‌های باتری به باتری را همانند تصویر و به ترتیب زیر متصل کنید:

- A- قطب \oplus باتری خالی
- B- قطب \oplus باتری شارژ‌کننده
- C- قطب \ominus باتری شارژ‌کننده
- D- قطب اتصال به بدنه خودروی دارای باتری خالی

۱. کابل‌های باتری به باتری را متصل کنید.

۲. باتری را شارژ کنید.

موتور خودروی دیگر را روشن کنید. دور موتور را مقدار کمی افزایش دهید، آن را حدود ۵ دقیقه در همین حالت نگه دارید تا باتری خودرو شارژ شود.

۳. خودروی خود را روشن کنید.

اگر همچنان موتور روشن نمی‌شود، بررسی کنید کابل‌های باتری به باتری بطور صحیح متصل شده‌اند و سپس بگذارید باتری بیشتر شارژ شود.

۴. کابل‌های باتری به باتری را جدا کنید.

به محض روشن شدن موتور، باید ابتدا کابل متصل به قطب منفی باتری خودرو سپس کابل متصل به قطب منفی خودروی دیگر را

⚠ احتیاط

- باتری شارژ‌کننده باید ۱۲ ولت باشد. لطفاً از این موضوع اطمینان حاصل کنید.
- اگر باتری خودروی شما مرتباً خالی می‌شود برای بررسی به نمایندگی‌های مجاز بهمن مراجعه کنید.

جوش آوردن موتور

i تجهیزات خودرو

لطفاً توجه داشته باشید که این کتابچه راهنما شامل تمام استانداردها، تجهیزات مخصوص و مختص به کشورهای مربوط به این مدل‌ها می‌باشد. بنابراین بعضی از تجهیزات یا عملکردهای شرح داده شده در این کتابچه راهنما ممکن است با خودروی شما مطابقت نداشته باشد یا فقط در کشورهای خاصی در دسترس باشند. لطفاً برای کسب اطلاعات دقیق از این مشخصات با نمایندگی‌های مجاز بهمن تماس بگیرید.

علائم

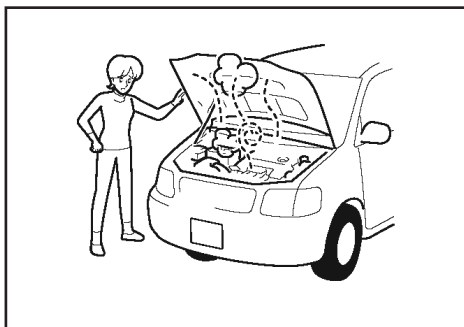

۱. آمپر دماسنج آب در محدوده H باشد.
۲. توان خروجی موتور کاهش یافته باشد.
۳. از محفظه موتور، بخار پخش می‌شود.

اقدامات مناسب هنگام جوش آوردن موتور

۱. خودرو را متوقف کنید.
خودرو را در محلی امن متوقف کرده و سپس موتور را خاموش کنید. اگر سیستم تهویه مطبوع روشن است، آن را خاموش کنید.

⚠ احتیاط

- از اتصال قطب‌های غیرهم‌نام دو باتری به یکدیگر جلوگیری کنید. در غیراینصورت باعث تولید جرقه خواهد شد.
- از اتصال قطب‌های باتری به یکدیگر جلوگیری کنید. در غیراینصورت باعث تولید جرقه خواهد شد.
- باتری باید از جرقه، شعله و مواد قابل اشتعال دور نگه داشته شود.
- هنگام شارژ شدن باتری از آن فاصله بگیرید.
- گاهی اوقات ممکن است آب باتری حاوی اسیدسولفوریک از باتری نشت کند. این ماده می‌تواند باعث صدمه شدید به چشم و پوست شود. اگر تصادفاً با این ماده تماس پیدا کردید، لطفاً آن را با مقدار زیادی آب بشویید و بلافاصله برای مراقبت‌های پزشکی به پزشک مراجعه کنید.
- هنگام اتصال و قطع اتصال کابل‌های باتری به باتری، مراقب باشید که با فن، تسمه و سایر موارد برخورد نکنند. در غیراینصورت ممکن است دست یا لباس شما بین آن گیر کند و باعث وقوع حوادث شدید شود.
- پس از تعویض باتری باید اطمینان حاصل کنید که مهره بست‌های باتری سفت شده باشند. در غیراینصورت با جدا شدن بست‌ها در حین حرکت، ممکن است اتصال کوتاه رخ داده و منجر به آتش گرفتن خودرو شود.

فصل ۴: موارد اضطراری / جوش آوردن موتور

مطبوع را در وضعیت حداکثر گرمایش قرار دهید. این کار چرخش فن را به حداکثر می‌رساند و مایع خنک‌کننده موجود در سیستم گرمایش برای جلوگیری از افزایش دمای آب مورد استفاده قرار خواهد گرفت. لطفاً هرچه سریع‌تر برای بررسی خودرو به نزدیک‌ترین نمایندگی مجاز بهمن مراجعه کنید.

⚠ هشدار

لطفاً با احتیاط اقدام کنید تا از سوختگی جلوگیری شود.

■ اگر پخش بخار از محفظه موتور را مشاهده کردید بلافاصله درب موتور را باز نکنید. فقط هنگامی درب موتور را باز کنید که پخش بخار قطع شده باشد. در غیراینصورت دمای بالای داخل محفظه موتور می‌تواند باعث صدمات شدید مانند سوختگی شود.

■ هنگامی که دمای رادیاتور بالا می‌باشد، درب رادیاتور را باز نکنید. در غیراینصورت بخار خروجی یا آب داغ می‌تواند باعث صدمات شدید مانند سوختگی شود.

■ هنگام باز کردن درب رادیاتور به فن و تسمه دست نزنید یا به آن نزدیک نشوید. همچنین درب رادیاتور را پس از پوشاندن با پارچه به آرامی باز کنید.

■ هنگامی که موتور روشن است، به فن و تسمه دست نزنید یا به آن نزدیک نشوید. در غیر اینصورت خطر گیر کردن لباس یا دست بین آن‌ها و در نتیجه صدمات شدید وجود دارد.

⚠ احتیاط

هنگامی که موتور جوش آورده است، مایع خنک‌کننده داخل آن نریزید.

پر کردن ناگهانی مایع خنک‌کننده می‌تواند به موتور آسیب بزند. فقط هنگامی مایع خنک‌کننده بریزید که موتور کاملاً خنک شده باشد.

۲. درب موتور را بررسی کنید.

پخش بخار از محفظه موتور را بررسی کنید.

- با قطع شدن پخش بخار از محفظه موتور، درب موتور را باز کرده و موتور را روشن کنید.

- اگر همچنان از محفظه موتور بخار پخش می‌شود صبر کنید تا پخش بخار قطع شود. درب موتور را برای تهویه مناسب‌تر باز کرده و سپس موتور را روشن کنید.

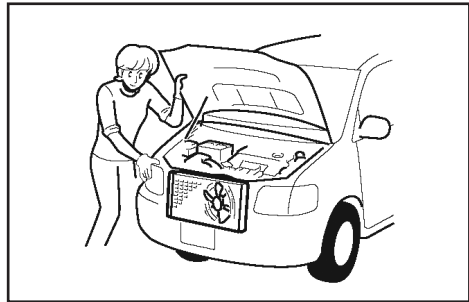

۳. فن خنک‌کننده را بررسی کنید.

اطمینان حاصل کنید که فن خنک‌کننده کار می‌کند. اگر فن خنک‌کننده کار نمی‌کند، موتور را خاموش کنید و با نمایندگی‌های مجاز بهمن تماس بگیرید.

۴. موتور را خاموش کنید.

اگر نشانگر دمای آب به حالت عادی برگشت، موتور را خاموش کنید.

۵. سطح مایع خنک‌کننده را بررسی کنید.

لطفاً اگر سطح مایع خنک‌کننده بسیار پایین است، محفظه آن را پر کنید.

۶. برای بررسی خودرو به نمایندگی‌های مجاز بهمن مراجعه کنید.

اگر حین حرکت نشانگر دمای آب به محدود H برگشت، کلید تنظیم دمای سیستم تهویه

روش‌های یدک کشیدن خودرو
کامیون خودرو بر

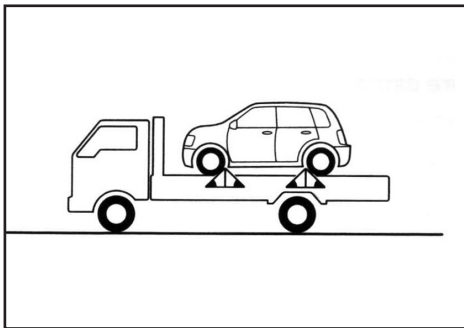

مناسب‌ترین روش برای حمل خودرو، استفاده از کامیون خودرو بر است.

هشدار

هنگام بارگیری و انتقال خودرو مجهز به گیربکس اتوماتیک، هر چهار چرخ خودرو باید به زمین تماس نداشته باشد. در غیراینصورت گیربکس آسیب خواهد دید.

یدک کشی توسط کامیون یدک کش

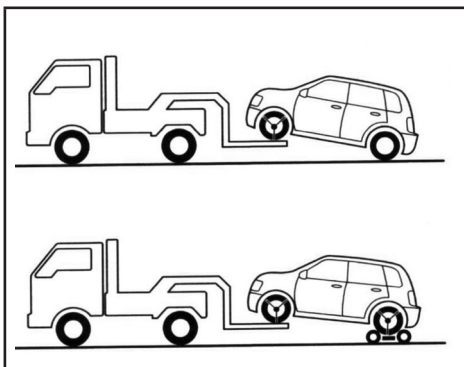

جلوگیری از جوش آوردن موتور

برای جلوگیری از جوش آوردن موتور، سطح مایع خنک‌کننده و همچنین نشانه‌های نشستی آب بر روی زمین را همیشه بررسی کنید.

یدک کشیدن خودرو

i تجهیزات خودرو

لطفاً توجه داشته باشید که این کتابچه راهنما شامل تمام استانداردها، تجهیزات مخصوص و مختص به کشورهای مربوط به این مدل‌ها می‌باشد. بنابراین بعضی از تجهیزات یا عملکردهای شرح داده شده در این کتابچه راهنما ممکن است با خودروی شما مطابقت نداشته باشد یا فقط در کشورهای خاصی در دسترس باشند. لطفاً برای کسب اطلاعات دقیق از این مشخصات با نمایندگی‌های مجاز بهمن تماس بگیرید.

هنگامی که خودروی شما نیاز به یدک‌کشی دارد، لطفاً برای کسب راهنمایی‌های لازم با نمایندگی‌های مجاز بهمن تماس بگیرید. همچنین باید تمام قوانین و مقررات مربوط به یدک‌کشی خودرو را رعایت کنید.

ممکن است در شرایط زیر، در صورت یدک‌کشی، خودرو دچار نقص فنی گردد. بنابراین قبل از یدک‌کشی با نمایندگی‌های مجاز بهمن تماس بگیرید.

- هنگامی که موتور روشن است ولی خودرو حرکت نمی‌کند.
- هنگامی که سدهای غیرعادی شنیده می‌شود.

فصل ۴: موارد اضطراری / یدک کشیدن خودرو

باعث خرابی بدنه خودرو شود.

استفاده از طناب بکسل (یدک کشی اضطراری)

در مواقع اضطراری، اگر نمی‌توانید خدمات سرویس یدک‌کشی حرفه‌ای را فراهم کنید، می‌توانید برای یدک‌کشی، طناب یا زنجیر بکسل به قلاب یدک‌کش خودرو متصل کنید.

هنگام بکسل کردن، راننده باید روی صندلی راننده بنشیند و غربیلک فرمان و ترمز را کنترل کند. چرخ‌ها، سیستم محرک، محورها، سیستم فرمان و سیستم ترمز باید در شرایط مناسب قرار داشته باشند.

بکسل کردن خودرو توسط خودروهای دیگر

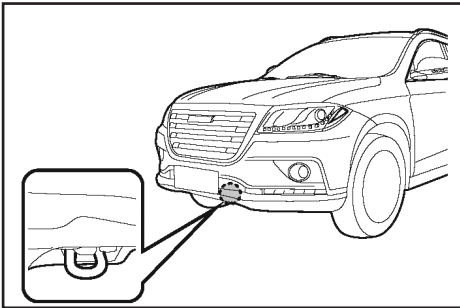

۱. با رعایت موارد ایمنی، طناب بکسل را به قلاب یدک‌کش خودروی یدک‌کش متصل کنید.

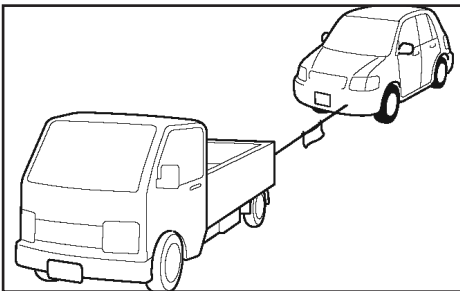

چرخ‌های عقب و اکسل‌های خودرو در زمانیکه که جلوی خودرو یدک می‌شود باید در شرایط مناسب قرار داشته باشد. ترمز دستی باید آزاد بوده و درب‌های خودرو باید قفل باشند.

⚠ احتیاط

در صورتیکه چرخ‌های عقب خودرو و اکسل‌ها صدمه دیده است یا اینکه خودرو چهار چرخ محرک است از کامیون خودروبر یا وسیله یدکی زیر اکسل (مطابق شکل) استفاده شود.

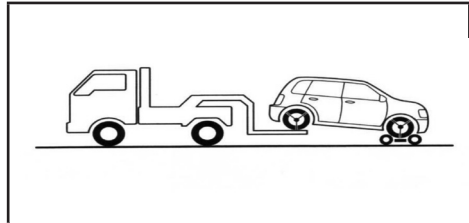

زمانیکه خودرو از عقب کشیده می‌شود، وسیله یدکی زیر اکسل را مطابق شکل زیر چرخ‌های جلو قرار داده و چرخ‌ها را به آن قفل کنید.
یدک‌کشی بوسیله کامیون‌های جرثقیلی:

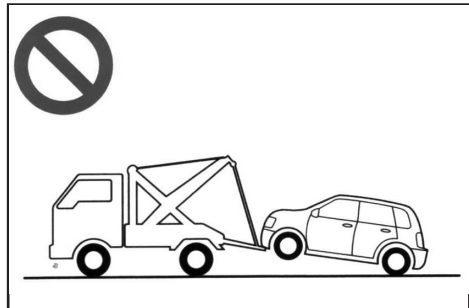

یدک کردن بوسیله کامیون‌های جرثقیلی نشان داده شده در شکل ممنوع بوده در غیر اینصورت ممکن است

فصل ۴: موارد اضطراری / یدک کشیدن خودرو

⚠ احتیاط
<ul style="list-style-type: none"> ■ حداکثر امکان از سیم بکسل فلزی استفاده نکنید زیرا به سپر آسیب خواهد زد. ■ قلاب طناب بکسل را به سیستم تعلیق متصل نکنید زیرا در غیراینصورت قلاب و قطعات سیستم تعلیق آسیب خواهند دید. ■ در مواقعی که خودرو در سطح گلی، شنی یا برفی گیر کرده است و چرخ‌ها هرز می‌چرخند، بیشتر به خودرو فشار وارد نکنید. برای کسب راهنمایی‌های لازم درخصوص یدک‌کشی با نمایندگی‌های مجاز بهمین تماس بگیرید. ■ اگر خودرو مدل 4WD (۴ چرخ محرک) است، نمی‌توان با بلند کردن چرخ‌های جلو یا عقب خودرو را یدک‌کشی کرد.

استفاده از خودرو برای یدک‌کشی خودروی دیگر

اگر شما قصد دارید که خودروی دیگر را از طریق قلاب بکسل یدک کنید مراحل زیر را انجام دهید:

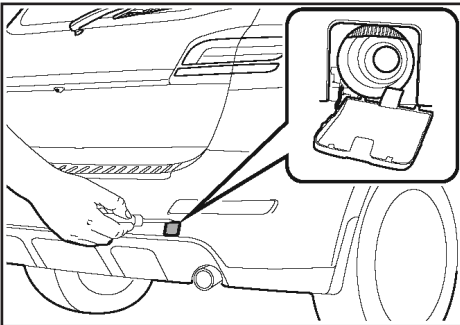

۱- درپوش محافظ جای قلاب بکسل را مطابق شکل باز کنید.

۲. پارچه سفید (۳۰ سانتی‌متر در ۳۰ سانتی‌متر) در وسط طناب بکسل متصل کنید.
۳. موتور را روشن کنید.
- اگر موتور روشن نمی‌شود، دکمه استارت همچنان باید در وضعیت ACC یا ON قرار گیرد.
۴. اهرم تعویض دنده را در وضعیت N قرار دهید.
۵. چراغ هشدار خطر (فلاشر) را روشن کنید.
۶. قبل از شروع یدک‌کشی، ترمزدستی را آزاد کنید.
- هنگام بکسل کردن، به چراغ‌های ترمز خودروی جلو دقت کنید. از شل شدن طناب بکسل جلوگیری کنید.
- هنگام بکسل کردن، سرعت خودرو را کمتر از ۳۰ کیلومتر بر ساعت حفظ کنید.

⚠ احتیاط
<ul style="list-style-type: none"> ■ هنگام بکسل کردن، طناب بکسل باید به موازات زمین قرار گیرد. ■ خودرو را از روی چاله عبور ندهید زیرا در این حالت، طناب بکسل نمی‌تواند در موازات زمین قرار گیرد. ■ اگر طناب بکسل تحت زاویه خاصی کشیده شود، ممکن است به خودرو آسیب برساند.

⚠ هشدار
<p>هنگام وقوع هر کدام از شرایط زیر از بکسل کردن بوسیله طناب جلوگیری کنید:</p> <ul style="list-style-type: none"> ■ هنگامی که سیستم فرمان خودرو بطور صحیح عمل نمی‌کند؛ ■ هنگامی که سیستم ترمز بطور صحیح عمل نمی‌کند؛ ■ هنگامی که به دلیل اشکال در سیستم انتقال قدرت، چرخ‌ها بطور عادی حرکت نمی‌کنند؛ ■ هنگامی که چراغ‌های جلو یا عقب خودرو عملکرد عادی ندارد یا تمام چراغ‌ها روشن نمی‌شوند؛ ■ هنگام حرکت در سرازیری به مدت طولانی.

فصل ۴: موارد اضطراری / استفاده از پشتسری صندلی برای خروج اضطراری از خودرو

⚠ هشدار

- یدک کردن خودرویی با وزن بیشتر از این خودرو ممنوع بوده، زیرا امکان صدمه دیدن خودرو وجود دارد.
- از ترمزهای شدید یا رانندگی به صورت ناپایدار (تغییر مسیر ناگهانی و ...) اجتناب کنید، زیرا قلاب بکسل یا طناب بکسل تحت نیروی کشش بیش از اندازه قرار خواهد گرفت.

- در هنگام یدک کشیدن خودرو، از متصل کردن طناب بکسل به هر محلی بجز محل تعبیه شده قلاب بکسل خودداری کنید.

- بهتر است از طناب های مخصوص یدکشی (دارای خاصیت الاستیک مشخص) استفاده شود.

- در صورتیکه از میل بکسل استفاده می شود، قطعاتی که در معرض تماس مستقیم با بدنه خودرو قرار دارد با یک تکه پارچه پوشانده شود، زیرا ممکن است صدماتی به سپر وارد شود.

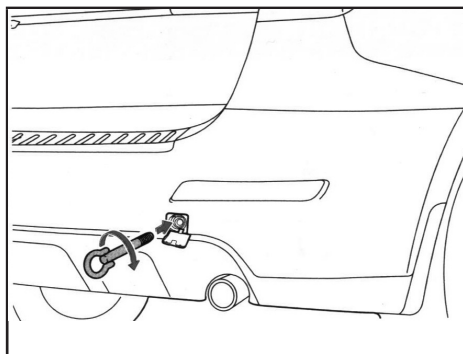

۲- قلاب بکسل را در جای خود قرار داده و در جهت عقربه های ساعت بچرخانید تا محکم شود.

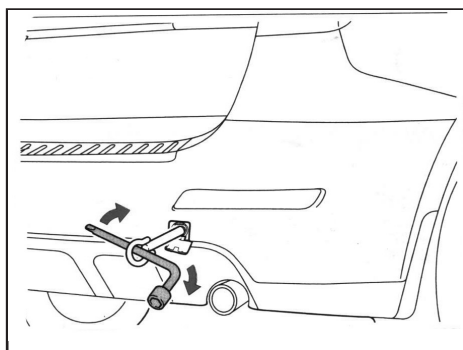

۳- قلاب بکسل را بوسیله آچار چرخ محکم کنید.

۴- نصب طناب بکسل

طناب بکسل را به قلاب بکسل متصل کنید و مراقب باشید که به بدنه خودرو آسیب نزنید. یک تکه پارچه سفید (در ابعاد ۳۰ در ۳۰ سانتی متر) به وسط طناب متصل کنید.

۵- چراغ هشدار (فلاشر) را روشن نموده، موتور را روشن کرده و یدک کشی را آغاز نمایید.

⚠ احتیاط

■ هنگام یدک کشی با موتور خاموش به موارد زیر دقت کنید.

ترمز خودرو به درستی عمل نمی کند زیرا بوستر (کمکی ترمز) عمل نمی کند.

■ هنگامی که به قلاب یدک کش، طناب بکسل متصل کرده اید به موارد زیر دقت کنید تا مانع از آسیب دیدن بدنه خودرو یا قلاب یدک کش شوید.

طناب بکسل را جای دیگری بجز قلاب یدک کش متصل نکنید.

هنگام بکسل کردن خودرو از حرکت آنی که باعث ضربه زدن به قلاب یدک کش می شود، خودداری کنید.

بهتر است از طناب بکسل انعطاف پذیر استفاده کنید.

■ هنگام استفاده از سیم بکسل فلزی، قسمتی که با بدنه خودرو در تماس است را با پارچه بپوشانید.

تماس مستقیم سیم بکسل فلزی و خودرو، می تواند باعث صدمه دیدن سپر شود.

فصل ۴: موارد اضطراری / استفاده از پشتسری صندلی برای خروج اضطراری از خودرو

۲. با نوک میله پایه پشتسری، محکم به شیشه خودرو ضربه بزنید. گوشه شیشه را هدف قرار دهید.

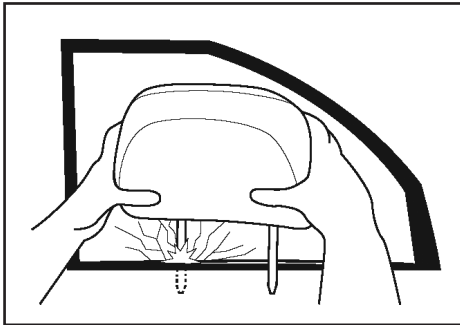

۳. پشتسری را محکم بگیرید و از آن برای ضربه زدن به شیشه خودرو استفاده کنید تا شیشه بشکند.

۴. هرچه سریع‌تر از شیشه خودرو بیرون بیایید.



هشدار

هنگام بیرون آمدن از خودرو مراقب باشید که صدمه نبینید.

استفاده از پشتسری صندلی برای خروج اضطراری از خودرو

i تجهیزات خودرو

لطفاً توجه داشته باشید که این کتابچه راهنما شامل تمام استانداردها، تجهیزات مخصوص و مختص به کشورهای مربوط به این مدل‌ها می‌باشد. بنابراین بعضی از تجهیزات یا عملکردهای شرح داده شده در این کتابچه راهنما ممکن است با خودروی شما مطابقت نداشته باشد یا فقط در کشورهای خاصی در دسترس باشند. لطفاً برای کسب اطلاعات دقیق از این مشخصات با نمایندگی‌های مجاز بهمن تماس بگیرید.

هنگامی که خودرو داخل آب افتاده است یا شرایط مشابه دیگر اتفاق افتاده است و قادر به باز کردن درب‌های خودرو نمی‌باشید، می‌توانید پشتسری صندلی را جدا کنید و با نوک میله پایه پشتسری به شیشه خودرو ضربه بزنید تا بتوانید از خودرو بیرون بیایید.

روش خروج اضطراری از خودرو

۱. پشتسری صندلی راننده یا صندلی سرنشین جلو را جدا کنید.



احتیاط

از پشتسری صندلی که برچسب مربوطه را دارد استفاده کنید.

فصل ۵- تعمیر و نگهداری

۱۸۶	بررسی محفظه موتور.....
۱۹۱	فیوزها.....
۱۹۲	سرویس و نگهداری بخش بیرونی خودرو.....
۱۹۴	سرویس و نگهداری بخش داخلی خودرو.....
۱۹۵	سرویس و نگهداری سانروف.....
۱۹۷	سرویس و نگهداری چراغ‌های خودرو.....
۱۹۸	سرویس و نگهداری تایرها.....
۲۰۰	تیغه برف پاک‌کن.....
۲۰۱	متوقف کردن (پارک) بلندمدت خودرو.....
۲۰۴	برنامه نگهداری و مراقبت دوره ای.....

بررسی محفظه موتور

i تجهیزات خودرو

لطفاً توجه داشته باشید که این کتابچه راهنما شامل تمام استانداردها، تجهیزات مخصوص و مختص به کشورهای مربوط به این مدل‌ها می‌باشد. بنابراین بعضی از تجهیزات یا عملکردهای شرح داده شده در این کتابچه راهنما ممکن است با خودروی شما مطابقت نداشته باشد یا فقط در کشورهای خاصی در دسترس باشند. لطفاً برای کسب اطلاعات دقیق از این مشخصات با نمایندگی‌های مجاز بهمن تماس بگیرید.

⚠ هشدار

- محفظه موتور خودرو محلی خطرناک برای کار کردن است. هنگام انجام هر اقدامی در محفظه موتور بسیار احتیاط کنید.
- اگر مشاهده کردید که بخار یا مایع خنک‌کننده از محفظه موتور بیرون می‌آید، درب موتور را باز نکنید. در غیراینصورت منجر به سوختگی خواهد شد. لطفاً صبر کنید تا دیگر بخار یا مایع خنک‌کننده از محفظه موتور بیرون نیاید.
- هنگام انجام اقدامی، برای مثال ریختن روغن داخل موتور، خطر صدمه دیدن، سوختگی یا آتش‌سوزی وجود دارد. به این دلیل باید اقدامات احتیاطی و قوانین ایمنی زیر را رعایت کنید.
 ۱. موتور را خاموش کنید.
 ۲. ترمز دستی را بکشید.
 ۳. صبر کنید تا موتور کاملاً خنک شود.
 ۴. کودکان را از محفظه موتور دور نگه دارید.
- بر روی موتور داغ، روغن یا مایعات نریزید. این مایعات (مانند ضدیخ مایع خنک‌کننده) ممکن است باعث آتش‌سوزی شوند.
- از تماس آب با محفظه موتور جلوگیری کنید. اگر بخش داخلی محفظه موتور و مخصوصاً باتری در معرض رطوبت قرار گیرد، باعث می‌شود که قطعات الکترونیکی اتصال کوتاه برقرار کنند. این موضوع منجر به وقوع حادثه یا آتش‌سوزی داخل خودرو می‌شود.
- هنگامی که موتور همچنان داغ است به فن رادیاتور دست نزنید زیرا ممکن است فن ناگهان بطور خودکار شروع به کار کند. شال‌های بلند، کراوات و لباس‌های دیگر ممکن است در قطعات متحرک گیر کند و باعث صدمات شدید شود.
- هنگامی که موتور داغ است درب رادیاتور را باز نکنید. ممکن است همچنان داخل سیستم خنک‌کننده فشار وجود داشته باشد. باز کردن درب رادیاتور در این حالت می‌تواند باعث سوختگی و صدمات دیگر به دلیل پاشش مایع خنک‌کننده با دمای بالا شود.

فصل ۵: تعمیر و نگهداری / بررسی محفظه موتور

⚠ هشدار

- برای محافظت از صورت، دست‌ها و بدن خود در برابر بخار و مایع خنک‌کننده داغ، باید قبل از باز کردن درب رادیاتور، آن را با پارچه بپوشانید.
- اگر هنگامی که موتور روشن است باید آن را بررسی کنید، قطعات متحرک (مانند تسمه‌ها، ژنراتور و فن رادیاتور) و شمع ولتاژ بالا خطر مضاعفی را ایجاد می‌کنند.
- اگر می‌خواهید با سیستم سوخت یا قطعات برق کار کنید باید به اقدامات احتیاطی زیر توجه کنید:
 ۱. هر بار باید قطب منفی باتری را قطع کنید؛
 ۲. سیگار نکشید؛
 ۳. نزدیک شعله کار کنید؛
 ۴. همیشه سیستم اطفاء حریق را آماده نگه دارید.

⚠ احتیاط

- جهت تعویض روغن یا سرریز کردن روغن، دقت کنید روغن‌های مختلف را با هم ترکیب نکنید چون که باعث پایین آمدن شدید کارایی روغن و بروز صدمات شدید به موتور می‌شود.
- پس از تعمیر یا سرویس موتور، ابزار، پارچه یا سایر اجسام را در محفظه موتور رها نکنید. فراموش کردن ابزار یا پارچه مورد استفاده برای نظافت یا سرویس داخل محفظه موتور می‌تواند باعث وقوع حادثه شود و به دلیل دمای بالای محفظه موتور امکان آتش‌سوزی نیز وجود دارد.

سطح روغن

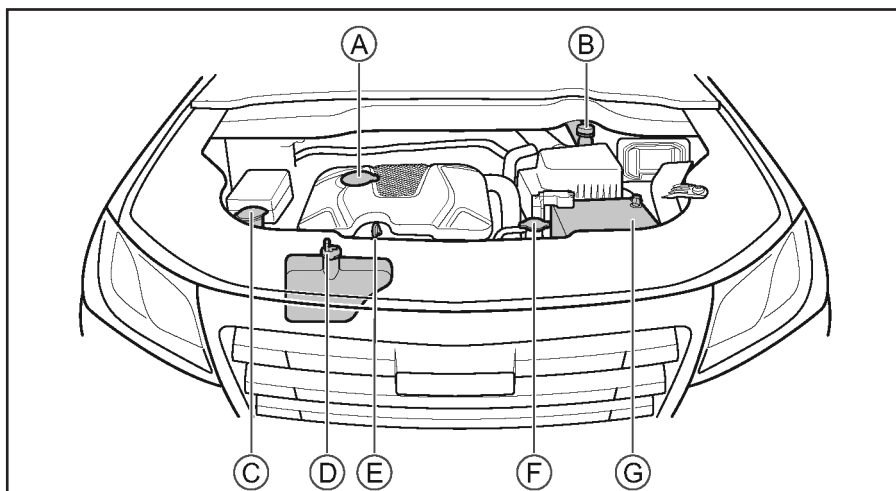

E- میله اندازه‌گیری روغن موتور

F- درب رادیاتور

G- باتری

A- درب روغن‌ریز موتور

B- مخزن روغن ترمز یا کلاچ

C- مخزن مایع شیشه‌شوی

D- مخزن انبساط آب رادیاتور

روغن موتور

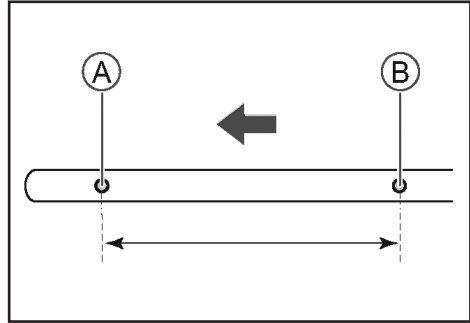

A- حداقل سطح
B- حداکثر سطح

بررسی

خودرو را در سطحی صاف متوقف کنید. موتور را تا دمای معمولی آب رادیاتور، گرم کنید و سپس موتور را خاموش کنید. قبل از بررسی سطح روغن موتور، ۱۰ دقیقه صبر کنید.

سطح روغن موتور باید بین نشانه‌های حداکثر و حداقل میله اندازه‌گیری روغن موتور باشد. اگر سطح روغن موتور نزدیک یا کمتر از نشانه حداقل بود، روغن موتور داخل موتور بریزید تا سطح آن بین نشانه‌های حداکثر و حداقل برسد. هنگام تعویض روغن موتور تا سطح مشخص شده در بخش "مشخصات فنی" روغن بریزید.

روغن ریختن در موتور

درب روغن‌ریز موتور را باز کرده و بردارید. روغن موتور را آرام و با احتیاط بریزید تا سرریز نکند، زیرا سرریز شدن روغن موتور می‌تواند به محفظه موتور آسیب بزند. لطفاً بلافاصله روغن سرریز شده را پاک کنید.

⚠ احتیاط

لطفاً بطور منظم روغن موتور را بررسی و تعویض کنید.

- شکل و اندازه میله اندازه‌گیری روغن موتور در مدل‌های مختلف موتور، متفاوت می‌باشد.
- بررسی نکردن کیفیت و ناکافی بودن سطح روغن می‌تواند باعث شود قطعات موتور به حد کافی روانکاری نشوند، بنابراین باعث رسوب پیدا کردن روغن و آسیب دیدن موتور شود. در نتیجه باید بطور منظم، موتور را بررسی کرده و روغن موتور را تعویض کنید.
- روغن موتور برای روانکاری قطعات موتور و خنک کردن موتور به کار می‌رود. سطح روغن موتور به مرور کم می‌شود حتی اگر بطور عادی رانندگی کنید، زیرا مقداری از روغن موتور که پیستون‌ها و سوپاپ‌ها را روانکاری می‌کند در احتراق موتور مصرف می‌شود. علاوه بر این، سطح روغن موتور می‌تواند براساس شرایط رانندگی کاهش یابد.
- هنگام ریختن روغن در موتور، مراقب باشید که بیشتر از نشانه حداکثر روغن نریزید.
- هنگام بررسی روغن موتور از چکه کردن آن جلوگیری کنید. لطفاً چکه‌های روغن را بلافاصله پاک کنید.

⚠ هشدار

اگر روغن موتور روی زمین بریزد یا وارد آب شود، باعث آلودگی محیط زیست می‌شود.

ریختن مایع خنک‌کننده

هنگام پر کردن مایع خنک‌کننده موتور، اطمینان حاصل کنید از مایع خنک‌کننده‌ای استفاده می‌کنید که مطابق با مشخصات فنی ذکر شده می‌باشد.

اگر مایع خنک‌کننده به اطراف چکید، باید با آب پاک شود تا به قطعات یا سطوح رنگ شده، آسیب نزنند.

مخزن روغن ترمز / روغن کلاچ

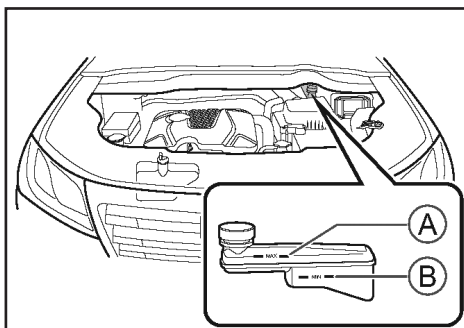

A- حداکثر سطح روغن

B- حداقل سطح روغن

بررسی

سطح روغن موجود در مخزن باید بطور مرتب بررسی شود.

بررسی کنید که سطح روغن موجود در مخزن بین نشانه‌های حداقل (MIN) و حداکثر (MAX) باشد.

اگر سطح روغن کمتر از نشانه حداقل (MIN) می‌باشد، به این معنا است که نشت در سیستم ترمز وجود دارد. بلافاصله باید نشتی سیستم ترمز را بررسی کنید. همچنین ساییده شدن لنت ترمز را نیز بررسی کنید.

مایع خنک‌کننده موتور

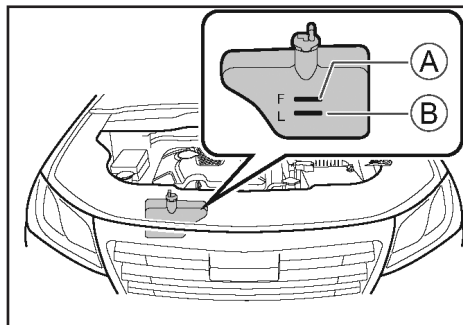

A- حداکثر سطح روغن

B- حداقل سطح روغن

بررسی

سطح آب موجود در مخزن انبساط آب رادیاتور باید بطور مرتب بررسی شود.

پس از خنک شدن موتور، درب مخزن انبساط آب رادیاتور را به آرامی باز کنید تا فشار داخل آن آزاد شود. سپس بررسی کنید که سطح آب داخل مخزن بین نشانه‌های حداقل و حداکثر باشد.

اگر سطح مایع خنک‌کننده در مخزن سرریز کمتر از سطح حداقل می‌باشد، درون مخزن، مایع خنک‌کننده بریزید تا سطح آن بین نشانه‌های حداقل و حداکثر قرار گیرد. همچنین اطمینان حاصل کنید که نشانه‌ای از نشت سیستم خنک‌کننده وجود نداشته باشد.

⚠ هشدار

مایع خنک‌کننده حاوی گلیکول برای پایین آوردن نقطه انجماد است. دفع غیرمجاز آن باعث آلودگی آب می‌شود.

ریختن روغن ترمز در مخزن

درب مخزن روغن ترمز را باز کنید. روغن را به آرامی درون مخزن بریزید تا سرریز نکند. روغن سرریز شده باید بلافاصله پاک شود. در غیر این صورت می‌تواند به قطعات محفظه موتور آسیب بزند. لطفاً فقط از روغن ترمزهایی استفاده کنید که مطابق با مشخصات فنی ذکر شده باشند.

⚠ هشدار

هنگامی که موتور داغ است یا در حال کار است، مایع شیشه‌شوی نریزید زیرا مایع شیشه‌شوی حاوی الکل است و پاشیده شدن آن روی موتور، خطر آتش‌سوزی به همراه دارد.

⚠ احتیاط

مایعاتی نظیر آب و صابون را به جای مایع شیشه‌شوی داخل مخزن نریزید. در غیر این صورت باعث آسیب دیدن رنگ بدنه خواهد شد.

⚠ هشدار

اگر سطح روغن ترمز مناسب نباشد، می‌تواند عملکرد ترمز را با مشکل مواجه کند و خطر وقوع حادثه را افزایش دهد.

رادیاتور

رادیاتور را بطور منظم بررسی کنید و هرگونه مواد خارجی جمع شده روی آن را پاک کنید. اگر رادیاتور بیش از حد کثیف است یا متوجه شدید که بطور عادی کار نمی‌کند، لطفاً برای بررسی به نمایندگی‌های مجاز بهمن مراجعه کنید.

باتری

خودرو مجهز به نوعی باتری است که نیاز به سرویس ندارد.

⚠ احتیاط

■ هنگامی که سطح شارژ باتری کم است، لطفاً بلافاصله آن را شارژ کنید یا با باتری نو تعویض کنید.
■ در خودروهایی که مجهز به سیستم خاموش-روشن شدن هوشمند می‌باشند لطفاً برای تعویض باتری به نمایندگی‌های مجاز بهمن مراجعه کنید.
■ برای حفظ محیط زیست، لطفاً باتری مصرف شده را پس از تعویض، به نمایندگی‌های مجاز بهمن تحویل دهید.

مخزن مایع شیشه‌شوی

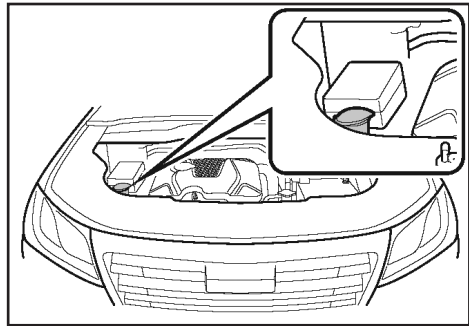

بررسی

سطح مایع موجود در مخزن باید بطور مرتب بررسی شود. هنگامی که سطح آن کاهش یافت، آن را با مایع شیشه‌شوی پر کنید.

پر کردن مخزن مایع شیشه‌شوی

باید از محلول شیشه‌شوی مرغوب برای شست‌وشوی بهتر و قابلیت ضدیخ در فصل سرد استفاده کنید.

فصل ۵: تعمیر و نگهداری / فیوزها

ضامن را فشار داده و نگه دارید و سپس درب جعبه فیوز را بالا بکشید تا باز شود.

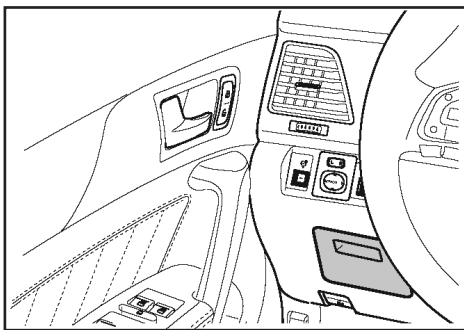

- جلو داشبورد، کنار غربلیک فرمان، باباز کردن پوشش، می‌توانید فیوزها را مشاهده کنید.

⚠ احتیاط

■ هنگام باز کردن درب جعبه فیوز اطمینان حاصل کنید که رطوبت وارد آن نشود.
■ هنگام بستن درب جعبه فیوز اطمینان حاصل کنید که درب بطور صحیح روی جعبه فیوز قرار گرفته است. در غیراینصورت نفوذ رطوبت و گرد و غبار بر عملکرد فیوزها تأثیرگذار خواهد بود.

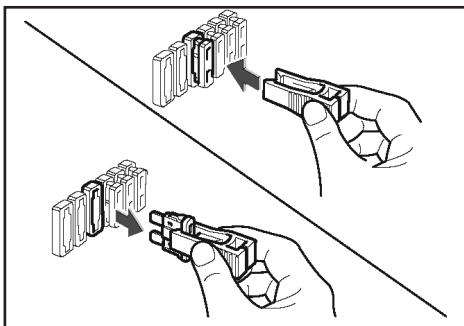

۴. از گیره فیوز موجود در خودرو برای بیرون آوردن فیوزها استفاده کنید.

فیوزها

i تجهیزات خودرو

لطفاً توجه داشته باشید که این کتابچه راهنما شامل تمام استانداردها، تجهیزات مخصوص و مختص به کشورهای مربوط به این مدل‌ها می‌باشد. بنابراین بعضی از تجهیزات یا عملکردهای شرح داده شده در این کتابچه راهنما ممکن است با خودروی شما مطابقت نداشته باشد یا فقط در کشورهای خاصی در دسترس باشند. لطفاً برای کسب اطلاعات دقیق از این مشخصات با نمایندگی‌های مجاز بهمن تماس بگیرید.

اگر هر کدام از قطعات برقی کار نکرد، ممکن است یکی از فیوزها سوخته باشد. در این شرایط توصیه می‌شود که موارد زیر را بررسی کنید و در صورت لزوم، فیوز را تعویض کنید.

۱. تمام قطعات برقی را خاموش کنید.
۲. دکمه استارت را در وضعیت LOCK قرار دهید و ترمزدستی را بکشید.
۳. فیوزها در قسمت‌های زیر قرار دارند:

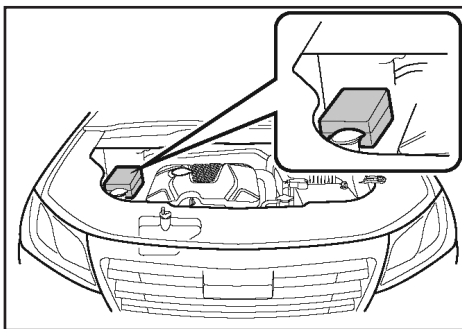

- محفظه موتور، کنار مخزن مایع شیشه‌شوی.

⚠ احتیاط

اگر فیوز یدک با میزان آمپر یکسان در مدت زمان کوتاهی سوخت یا قطعات برقی به عملکرد عادی خود برنگشتند، ممکن است نقص عملکرد شدید برقی در خودرو وجود داشته باشد. در این حالت لطفاً بلافاصله برای کسب راهنمایی‌های لازم با نمایندگی‌های مجاز بهمن تماس بگیرید.

سرویس و نگهداری بخش بیرونی خودرو

i تجهیزات خودرو

لطفاً توجه داشته باشید که این کتابچه راهنما شامل تمام استانداردها، تجهیزات مخصوص و مختص به کشورهای مربوط به این مدل‌ها می‌باشد. بنابراین بعضی از تجهیزات یا عملکردهای شرح داده شده در این کتابچه راهنما ممکن است با خودروی شما مطابقت نداشته باشد یا فقط در کشورهای خاصی در دسترس باشند. لطفاً برای کسب اطلاعات دقیق از این مشخصات با نمایندگی‌های مجاز بهمن تماس بگیرید.

نظافت خودرو

نظافت منظم خودرو می‌تواند به نگهداری بخش ظاهری خودرو کمک کند. گرد و خاک و دانه‌های شن می‌تواند به رنگ بدنه آسیب بزند و برگ‌ها و فضولات پرندگان باعث کاهش براق بودن رنگ خودرو می‌شوند.

خودرو را در سایه و دور از تابش مستقیم آفتاب بشویید. اگر خودرو برای مدتی در معرض تابش مستقیم آفتاب پارک شده است، قبل از شست‌وشو، آن را زیر سایه ببرید. قبل از انجام نظافت صبر کنید سطح خودرو خنک شود.

⚠ احتیاط

■ گیره فیوز در جعبه فیوز محفظه موتور قرار دارد.
 ■ برچسبی در قسمت داخلی درب محفظه موتور و جعبه فیوز جلو داشبورد وجود دارد. با کمک این برچسب می‌توانید فیوز مرتبط با قطعه برقی که از کار افتاده است را مشخص کنید و سپس بررسی کنید که فیوزها سوخته‌اند یا خیر.
 ■ قبل از این‌که تأیید کنید فیوزهای سوخته دلیل نقص عملکرد می‌باشد، باید تمام فیوزها را بررسی کنید و فیوزهای سوخته را تعویض کنید.

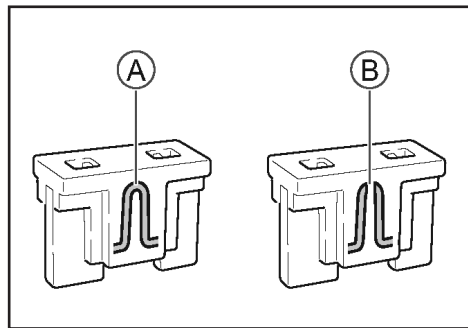

A- فیوزهای سالم

B- فیوزهای سوخته

۵. سیم داخل فیوز را بررسی کنید. اگر سیم سوخته است، فیوز مورد نظر باید با فیوز یدک با میزان آمپر یکسان تعویض گردد.

⚠ احتیاط

فیوز سوخته را تعمیر نکنید یا آن را با فیوز غیر هم‌رنگ یا با میزان آمپر متفاوت تعویض نکنید. در غیراینصورت ممکن است به دلیل جریان بیش از حد بر روی سیم، آتش‌سوزی رخ دهد.

۶. بررسی کنید که قطعات برقی به کارکرد عادی خود برگشته باشند.

فصل ۵: تعمیر و نگهداری / سرویس و نگهداری بخش بیرونی خودرو

خشک شدن تدریجی خودرو می‌تواند باعث از بین رفتن درخشندگی خودرو یا ایجاد لکه‌های آب شود.

هنگام پاک کردن خودرو، بررسی کنید که خراشی روی رنگ وجود نداشته باشد یا قسمتی از رنگ کنده نشده باشد. از آنجایی که این قسمت‌ها مستعد زنگ‌زدگی می‌باشند، به محض مشاهده این موارد باید رنگ قسمت مورد نظر را ترمیم کنید.

واکس زدن خودرو

باید بدنه خودرو و تمام قطعات فلزی را واکس بزنید تا از تجمع آب بر روی بخش بیرونی خودرو جلوگیری شود. پس از واکس‌زدن، آب روی بدنه خودرو باقی نمی‌ماند.

فقط پس از شست‌وشوی کامل و خشک کردن خودرو باید آن را واکس بزنید. از واکس مرغوب برای این کار استفاده کنید. حین استفاده از محصول به دستورالعمل‌های ذکر شده روی آن دقت کنید.

واکس‌ها را می‌توان به دو نوع اصلی دسته‌بندی کرد: واکس بدنه و واکس پولیش.

واکس بدنه

نوعی واکس می‌باشد که بر روی سطوح رنگ شده اعمال می‌شود تا از زنگ‌زدگی در مقابل تابش مستقیم آفتاب محافظت کند.

واکس پولیش

واکس پولیش، محلول شوینده یا ترکیبات پارافین، درخشندگی را به سطوح رنگ‌شده‌ای که زنگ زده یا فرسوده شده‌اند، برمی‌گرداند. این نوع واکس معمولاً حاوی حلال و سمباده نرم می‌باشد تا سطح رنگ را بردارد.

اگر نتوانستید درخشندگی را با واکس بدنه برگردانید،

⚠ احتیاط

حلال‌های شیمیایی و محلول‌های شوینده قوی می‌توانند به رنگ خودرو و همچنین قطعات فلزی و پلاستیکی آسیب بزنند.

⚠ احتیاط

هنگام نظافت خودرو، بخش داخلی آن را نشوید. پس از شست‌وشوی خودرو یا عبور از مناطق آب گرفته، پدال ترمز را به آرامی فشار دهید تا اطمینان حاصل کنید که ترمزها عملکرد عادی دارند.

نحوه نظافت بخش بیرونی خودرو

۱. سراسر خودرو را با آب بشویید تا گرد و خاک سطح آن پاک شود.
۲. آب را با شوینده خودرو ترکیب کنید.
۳. با محلول بدست آمده و فرچه نرم، اسفنج یا پارچه نرم، خودرو را تمیز کنید. نظافت را از سقف شروع کرده و به سمت پایین بیاید.
۴. بررسی کنید که برگ درختان، فضولات پرندگان یا غیره، بر روی خودرو باقی نمانده باشد. از پارچه یا محلول شوینده برای پاک کردن این موارد استفاده کنید. سپس بلافاصله آن را بشویید تا از آسیب دیدن رنگ خودرو جلوگیری شود. به یاد داشته باشید قسمت‌هایی که واکس بدنه از بین رفته است را دوباره واکس بزنید، حتی اگر قسمت‌های دیگر خودرو به چنین کاری نیاز نداشته باشند.
۵. پس از شست‌وشو و نظافت کامل خودرو، از پارچه مخصوص یا حوله برای خشک کردن خودرو استفاده کنید.

⚠ احتیاط

تماس آب یا سایر مایعات با قطعات برقی داخل خودرو ممنوع است، زیرا باعث آسیب دیدن قطعات برقی می‌شود.

کفپوش

گرد و خاک جمع شده روی کفپوش خودرو را بطور منظم با جاروبرقی پاک کنید. تجمع بیش از حد گرد و خاک باعث از بین رفتن کفپوش می‌شود. می‌توانید با نظافت منظم، کفپوش را تمیز نگه دارید. از محلول شوینده کفدار برای تمیز کردن کفپوش استفاده کنید. برای تا حد امکان خشک نگه داشتن کفپوش، محلول شوینده کفدار را با آب استفاده نکنید.

⚠ احتیاط

اگر از کفپوش ساخته شده توسط شرکت بهمن استفاده نمی‌کنید، اطمینان حاصل کنید که کفپوش مورد استفاده ابعاد مناسبی داشته باشد.

روکش‌های پارچه‌ای

گرد و خاک جمع شده روی پارچه‌های بخش داخلی خودرو را بطور منظم با جاروبرقی پاک کنید. برای نظافت معمولی از محلول آب و صابون استفاده کنید و سپس صبر کنید تا بطور عادی خشک شود. برای پاک کردن لکه‌های سخت‌تر از شوینده پارچه استفاده کنید.

قبل از استفاده از شوینده برای اولین بار، آن را روی قسمت جزئی از پارچه آزمایش کنید تا اطمینان حاصل کنید که شوینده باعث تغییر رنگ پارچه نمی‌شود.

باید از واکس پولیش استفاده کنید.

پاک کردن موادی نظیر آسفالت و حشرات با محلول شوینده می‌تواند باعث از بین رفتن واکس شود. به یاد داشته باشید قسمت‌هایی که واکس بدنه از بین رفته است را دوباره واکس بزنید، حتی اگر قسمت‌های دیگر خودرو به چنین کاری نیاز نداشته باشند.

تعمیر رنگ خودرو

خراش‌های روی رنگ خودرو و کنده شدن رنگ را به‌طور منظم بررسی کنید. در صورت مشاهده چنین مواردی باید بلافاصله آن‌ها را ترمیم کنید تا از زنگ‌زدن فلز بدون رنگ جلوگیری شود. ترمیم رنگ فقط می‌تواند کنده شدن و خراش‌های جزئی را برطرف کند. برای آسیب‌های شدید به رنگ خودرو لطفاً با تکنسین‌های نمایندگی‌های مجاز بهمن تماس بگیرید.

سرویس و نگهداری بخش داخلی خودرو

i تجهیزات خودرو

لطفاً توجه داشته باشید که این کتابچه راهنما شامل تمام استانداردها، تجهیزات مخصوص و مختص به کشورهای مربوط به این مدل‌ها می‌باشد. بنابراین بعضی از تجهیزات یا عملکردهای شرح داده شده در این کتابچه راهنما ممکن است با خودروی شما مطابقت نداشته باشد یا فقط در کشورهای خاصی در دسترس باشند. لطفاً برای کسب اطلاعات دقیق از این مشخصات با نمایندگی‌های مجاز بهمن تماس بگیرید.

فصل ۵: تعمیر و نگهداری / سرویس و نگهداری سانروف

آب و صابون برای تمیز کردن حلقه هدایت‌کننده کمربند ایمنی استفاده کنید.

شیشه‌ها

از شیشه‌شوی برای تمیز کردن سطوح داخلی و بیرونی شیشه‌ها استفاده کنید.

در آخر از پارچه نرم یا دستمال کاغذی برای خشک کردن سطوح پلاستیکی و شیشه‌ها استفاده کنید.

⚠ احتیاط

بخارزدای شیشه عقب، در قسمت داخلی شیشه عقب قرار گرفته است. تمیز کردن با اعمال نیروی زیاد و بی‌دقت می‌تواند باعث جدا شدن و یا حتی قطع آن شود. بنابراین هنگام پاک کردن شیشه عقب، باید به آرامی و با حرکت از چپ به راست، اقدام به تمیز کردن شیشه عقب کنید.

سرویس و نگهداری سانروف

i تجهیزات خودرو

لطفاً توجه داشته باشید که این کتابچه راهنما شامل تمام استانداردها، تجهیزات مخصوص و مختص به کشورهای مربوط به این مدل‌ها می‌باشد. بنابراین بعضی از تجهیزات یا عملکردهای شرح داده شده در این کتابچه راهنما ممکن است با خودروی شما مطابقت نداشته باشد یا فقط در کشورهای خاصی در دسترس باشند. لطفاً برای کسب اطلاعات دقیق از این مشخصات با نمایندگی‌های مجاز بهمن تماس بگیرید.

بررسی‌های متناوب روزانه

بررسی‌های متناوب روزانه به شرایط رانندگی و همچنین میزان استفاده از سانروف بستگی دارد.

لطفاً دستورالعمل‌های شوینده‌های پارچه را رعایت کنید.

روکش‌های چرمی

گرد و خاک جمع شده مخصوصاً در درزها و تاخوردگی‌ها را بطور منظم با جاروبرقی پاک کنید. می‌توانید از پارچه نرم و مرطوب برای تمیز کردن سطوح پارچه‌ای استفاده کنید. سپس پارچه نرم و خشک را برای براق کردن سطوح مورد استفاده قرار دهید. اگر می‌خواهید سطوح چرمی را بیشتر تمیز کنید می‌توانید از محلول‌های شوینده مخصوص سطوح چرمی استفاده کنید.

پس از استفاده از شوینده مخصوص سطوح چرمی، بلافاصله از پارچه خشک و نرم برای پاک کردن باقی‌مانده‌های آن استفاده کنید. هرگز نگذارید شوینده سطوح چرم برای مدت طولانی بر روی سطوح دیگر بخش داخلی خودرو باقی بماند. در غیراینصورت باعث می‌شود چسب یا پارچه‌های تزئیناتی بخش داخلی خودرو سست شده و یا از یکدیگر باز شوند.

کمربند ایمنی

اگر کمربند ایمنی کثیف شده است می‌توانید با استفاده از محلول آب و صابون گرم، آن را تمیز کنید. از سفیدکننده، رنگ یا سایر محلول‌های شوینده بر روی کمربند ایمنی استفاده نکنید. استفاده از این محصولات می‌تواند دوام کمربند ایمنی را کاهش دهد.

قبل از حرکت بگذارید کمربندهای ایمنی بطور عادی خشک شوند.

وجود گرد و خاک زیاد در حلقه هدایت‌کننده کمربند ایمنی می‌تواند در سرعت جمع شدن کمربند، اثر نامطلوب داشته باشد. از پارچه و محلول

⚠ احتیاط

- تحت هیچ شرایطی برای هیچ کدام از قسمت‌های سانروف، درزگیر سیلیکونی استفاده نکنید.
- هنگام نقص عملکرد سانروف، لطفاً هرچه سریع‌تر به نمایندگی‌های مجاز بهمن مراجعه کنید.
- هنگام ترک خودرو پس از رانندگی در منطقه سرد، سانروف را با اعمال نیرو باز نکنید تا از آسیب دیدن موتور سانروف یا درزگیرها جلوگیری شود. قبل از باز کردن سانروف باید صبر کنید تا دمای بخش داخلی خودرو و همچنین درزگیرهای شیشه‌ها و سانروف افزایش یابد.
- قبل از ورود خودرو به کارواش، سانروف باید کاملاً بسته شود. نازل‌های پرفشار آب را مستقیماً به سمت درزگیرهای چارچوب سانروف قرار ندهید. به این ترتیب، از تغییر شکل درزگیرها به دلیل فشار زیاد و وارد شدن آب به خودرو، جلوگیری می‌شود.
- در آب و هوای آفتابی، از پارچه و محلول شوینده غیرچسبنده برای تمیز کردن سطح شیشه استفاده کنید.
- هنگام رانندگی در جاده‌های ناهموار یا مناطق کوهستانی، سانروف را برای مدت طولانی کاملاً باز نکنید زیرا لرزش‌های موجود می‌تواند باعث آسیب دیدن قطعات سانروف شود.
- در فصل بارندگی باید سانروف را برای وجود گرد و خاک یا شن چسبیده به درزگیرها بررسی کنید و در صورت وجود این موارد آن‌ها را پاک کنید تا درزگیرها عملکرد مناسب داشته باشند.

اگر در مناطق پوشیده از شن یا مناطقی با بارندگی زیاد رانندگی می‌کنید توصیه می‌شود که تعداد بررسی‌های روزانه را افزایش دهید.

⚠ احتیاط

بررسی نامناسب می‌تواند منجر به نشت سانروف شود. باید تناوب بررسی را براساس میزان استفاده از سانروف تنظیم کنید. برای مثال در مناطق دارای شن یا فصل‌هایی که استفاده از سانروف بیشتر می‌شود، باید بررسی‌های روزانه را افزایش دهید.

نحوه بررسی روزانه

سانروف را کاملاً باز کرده و بررسی کنید که کانال‌های ناودانی تخلیه آب چپ و راست با گرد و خاک مسدود نشده باشد. در صورت وجود گرد و خاک با استفاده از پارچه تمیز، این مواد را از ریل هدایت‌کننده به آرامی پاک کنید.

سانروف را باز کرده و بررسی کنید که چارچوب شیشه حین باز شدن نشانه‌ای از مسدود شدن نداشته باشد. در صورت مشاهده چنین نشانه‌هایی، لطفاً برای سرویس به نزدیک‌ترین نمایندگی مجاز بهمن مراجعه کنید.

این حال هنگامی که مقدار زیادی آب یا بخار آب وارد شیشه چراغ می‌شود، لطفاً با نمایندگی‌های مجاز بهمن تماس بگیرید.

تعویض لامپ‌ها

لامپ‌ها باید توسط افراد متخصص تعویض شوند. در حالت عادی، نباید خودتان لامپ‌ها را تعویض کنید و باید این کار را به فرد متخصص بسپارید. دلیل اصلی این موضوع، آن است که قبل از تعویض لامپ باید سایر قسمت‌های خودرو را باز کنید، مخصوصاً در مورد تعویض لامپ‌هایی که از داخل محفظه موتور باز می‌شوند. به این دلیل توصیه می‌شود که برای تعویض لامپ‌ها به نمایندگی‌های مجاز بهمن مراجعه کنید.

⚠ هشدار

- داخل لامپ‌ها فشار وجود دارد و اگر هنگام تعویض، لامپ بشکند خطر آسیب‌دیدگی وجود دارد.
- اگر خودروی شما مجهز به لامپ‌هایی با گاز خنثی (لامپ‌های زنون) می‌باشد، کار با قطعات ولتاژ بالا باید بطور صحیح انجام گیرد. در غیراینصورت خطرات صدمات جسمی به همراه خواهد داشت.
- اعمال تغییرات در چراغ‌های بیرونی و تجهیزات علامت‌دهی، اکیداً ممنوع می‌باشد.
- اضافه کردن چراغ بیرونی و تجهیزات علامت‌دهی بیشتر از مشخصات فنی استاندارد، ممنوع می‌باشد.

⚠ احتیاط

برای جلوگیری از آسیب دیدن چراغ‌های بیرونی، از حلال‌های شیمیایی یا مواد شوینده خورنده برای تمیز کردن، استفاده نکنید.

سرویس و نگهداری چراغ‌های خودرو

i تجهیزات خودرو

لطفاً توجه داشته باشید که این کتابچه راهنما شامل تمام استانداردها، تجهیزات مخصوص و مختص به کشورهای مربوط به این مدل‌ها می‌باشد. بنابراین بعضی از تجهیزات یا عملکردهای شرح داده شده در این کتابچه راهنما ممکن است با خودروی شما مطابقت نداشته باشد یا فقط در کشورهای خاصی در دسترس باشند. لطفاً برای کسب اطلاعات دقیق از این مشخصات با نمایندگی‌های مجاز بهمن تماس بگیرید.

چراغ‌های جلو خودروی نو در کارخانه تنظیم شده‌اند. اگر بطور معمول اجسام سنگین در محفظه بار قرار می‌دهید، چراغ‌های جلو باید دوباره تنظیم شوند. برای تنظیم چراغ‌های جلو می‌توانید به نمایندگی‌های مجاز بهمن مراجعه کنید.

بازرسی لامپ‌ها

باید شرایط چراغ‌های بیرونی خودرو را بطور منظم بررسی کنید. لامپ‌های سوخته، دید راننده و همچنین توانایی خودرو در علامت دادن به خودروهای دیگر در تاریکی را کاهش می‌دهد. به این ترتیب در چنین شرایطی ایمنی خودرو به شدت به خطر خواهد افتاد.

ایجاد بخار در چراغ‌ها

هنگام رانندگی در آب و هوای بارانی یا پس از شست‌وشوی خودرو ممکن است داخل شیشه چراغ‌ها بخار ایجاد شود. این موضوع به دلیل اختلاف دمای داخل و بیرون چراغ می‌باشد. این پدیده‌ای است که در شرایط آب و هوای بارانی نیز رخ می‌دهد و تأثیری بر عملکرد چراغ‌ها ندارد. با

سرویس و نگهداری تایرها

i تجهیزات خودرو

لطفاً توجه داشته باشید که این کتابچه راهنما شامل تمام استانداردها، تجهیزات مخصوص و مختص به کشورهای مربوط به این مدل‌ها می‌باشد. بنابراین بعضی از تجهیزات یا عملکردهای شرح داده شده در این کتابچه راهنما ممکن است با خودروی شما مطابقت نداشته باشد یا فقط در کشورهای خاصی در دسترس باشند. لطفاً برای کسب اطلاعات دقیق از این مشخصات با نمایندگی‌های مجاز بهمن تماس بگیرید.

برای اطمینان از رانندگی ایمن، اطمینان حاصل کنید که تایرهای مورد استفاده، مناسب خودرو باشند و دارای آج و فشار باد مناسب باشند.

⚠ هشدار

- استفاده از تایرهای ساییده شده یا تایرهایی با فشار باد نامناسب، می‌تواند منجر به وقوع تصادف، صدمات شدید و حتی مرگ شود.
- باید تمام دستورالعمل‌های موجود در این کتابچه راهنما در خصوص سرویس و نگهداری و فشار باد تایر را رعایت کنید.

بررسی تایر

هنگام بررسی وضعیت باد تایر، باید این موارد را نیز بررسی کنید که آسیب‌دیدگی ظاهری، اجسام خارجی چسبیده به تایر و ساییدگی بیش از حد وجود نداشته باشد. در صورت مشاهده موارد زیر هرچه سریع‌تر تایرها را تعویض کنید.

۱. آسیب یا برآمدگی در سطح یا کناره تایر وجود داشته باشد.

هنگام مشاهده مورد زیر تایرها را تعویض کنید.

اگر سیم تایر مشاهده شد، بلافاصله باید تایر را تعویض کنید.

۲. ساییدگی بیش از حد بر روی تایر وجود داشته باشد.

فشار باد تایر

۱. تایرهایی که فشار باد مناسب ندارند، با الگوی نامنظمی ساییده می‌شوند. فشار باد نامناسب همچنین بر کنترل و مصرف سوخت خودرو نیز تأثیرگذار است و ممکن است باعث شود تایرها به دلیل گرم شدن بیش از حد پنجر شوند.

۲. تایرهایی که فشار باد زیاد دارند، می‌توانند منجر به رانندگی بدون آسایش و همچنین آسیب دیدن تایر در برخورد با سطوح ناهموار جاده و ساییدگی غیریکنواخت تایرها شوند. حفظ سطح مناسب فشار باد تایر، می‌تواند کنترل خودرو، عمر مفید تایر و آسایش در رانندگی را به حداکثر برساند.

توصیه می‌کنیم که بطور روزانه بررسی ظاهری تایرها را انجام دهید. اگر احساس کردید که فشار باد تایر بیش از حد کم است، بلافاصله، فشار آن را اندازه‌گیری کنید.

حداقل ماهی یکبار، فشار باد تایر را اندازه‌گیری کنید. حتی اگر تایرها در شرایط خوبی قرار دارند، فشار باد تایر هر ماه ۱۰ الی ۲۰ کیلوپاسکال کاهش می‌یابد. هنگام بررسی تایرها، بررسی تایر زاپاس را نیز به یاد داشته باشید.

هنگامی که تایر سرد است باید فشار باد آن اندازه‌گیری شود. یعنی این که فشار باد تایر را

فصل ۵: تعمیر و نگهداری / سرویس و نگهداری تایرها

به محض ساییده شدن تایر تا حداکثر حد مجاز، بلافاصله باید تایر را تعویض کنید.

اگر استفاده از تایرهایی با آج‌های کم عمق یا تایرهایی که علامت ساییدگی آن مشخص شده است به رانندگی ادامه دهید، منجر به شرایطی نظیر افزایش مسافت توقف در حالت ترمزگیری، فرمان‌پذیری سخت و ترک خوردن تایرها و وقوع تصادف خواهد شد.

علاوه بر میزان باد مناسب، تنظیم صحیح چرخ‌ها نیز در کاهش ساییدگی تایرها، کمک می‌کند. اگر متوجه ساییدگی غیریکنواخت تایر شدید، لطفاً برای بررسی تنظیم چرخ‌ها به نمایندگی‌های مجاز بهمن مراجعه کنید.

اگر حین رانندگی متوجه لرزش‌های ممتد شدید، لطفاً برای بررسی تایر به نمایندگی‌های مجاز بهمن مراجعه کنید.

پس از تعویض تایرها، چرخ‌ها را بالانس کنید. هنگام نصب تایرهای جدید، چرخ‌ها باید بالانس شود تا آسایش در رانندگی و افزایش عمر مفید تایر حاصل شود.

⚠ احتیاط

شکل صفحه قبل فقط برای سهولت در توضیح شکل تایر می‌باشد و با وضعیت اصلی آن متفاوت است.

حداقل ۳ ساعت پس از آخرین حرکت یا هنگامی که کمتر از ۱/۶ کیلومتر حرکت کرده باشد اندازه‌گیری کرد. در صورت لزوم باید باد تایر را کم یا زیاد کنید تا فشار باد مناسب حاصل شود.

هنگام بررسی فشار باد تایر پس از گرم شدن تایر، میزان فشار ۳۰ الی ۴۰ کیلوپاسکال بیشتر از حالت سرد نشان داده می‌شود. این حالت عادی است. در این حالت باد تایر را برای رسیدن به فشار باد توصیه شده در حالت سرد، کم نکنید زیرا منجر به سطح فشار نامناسب خواهد شد.

باید فشارسنج دستی برای بررسی سطح فشار باد تایر به همراه داشته باشید. به این ترتیب بهتر خواهید توانست که فشار باد صحیح تایر را تعیین کنید.

⚠ احتیاط

برای راحتی شما، فشار باد توصیه شده در حالت سرد روی برجسب نصب شده در لبه درب راننده درج شده است.

علامت ساییدگی تایر

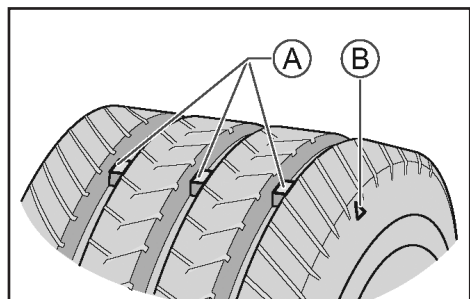

A- علامت ساییدگی تایر

B- محل قرارگیری علامت ساییدگی تایر

تیغه برف پاک کن

جابه جایی تایرها

i تجهیزات خودرو

لطفاً توجه داشته باشید که این کتابچه راهنما شامل تمام استانداردها، تجهیزات مخصوص و مختص به کشورهای مربوط به این مدلها می باشد. بنابراین بعضی از تجهیزات یا عملکردهای شرح داده شده در این کتابچه راهنما ممکن است با خودروی شما مطابقت نداشته باشد یا فقط در کشورهای خاصی در دسترس باشند. لطفاً برای کسب اطلاعات دقیق از این مشخصات با نمایندگی های مجاز بهمن تماس بگیرید.

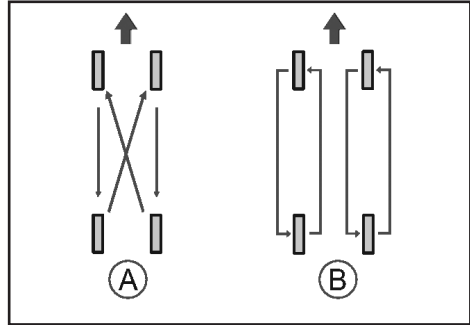

A- چرخها و تایرهای غیر هم جهت

B- چرخها و تایرهای هم جهت

برای افزایش عمر مفید تایر و اطمینان از ساییدگی یکنواخت آن، لطفاً هنگام جابه جایی تایرها، دستورالعمل های زیر را رعایت کنید.

حداقل هر ۳ ماه یکبار وضعیت برف پاک کنها را بررسی کنید. در صورت مشاهده شرایط زیر بلافاصله تیغه برف پاک کن را تعویض کنید.

- ترک یا نشانه های سخت شدن در تیغه برف پاک کن وجود داشته باشد؛

- رد برف پاک کن بر روی شیشه باقی بماند یا نشانه هایی وجود داشته باشد که شیشه بطور کامل تمیز نمی شود.

تعویض تیغه برف پاک کن شیشه جلو

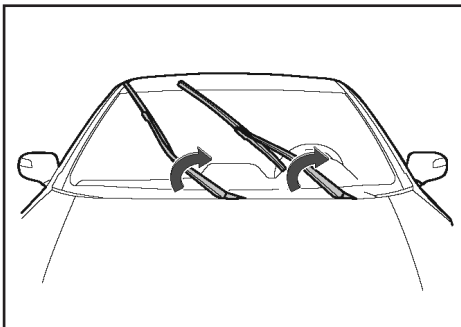

۱. بازوی برف پاک کن را از روی شیشه جلو بلند کنید.

⚠ احتیاط

■ پس از جابه جایی تایرها، فشار باد تایر را به میزان توصیه شده تنظیم کنید. اگر فشار باد تایر کمتر از مقدار توصیه شده می باشد، پایداری خودرو تحت تأثیر قرار خواهد گرفت. علاوه بر این، تایرها نیز بطور یکنواخت ساییده نخواهند شد و ممکن است در سرعت های بالا، تایرها بترکند. این مورد بسیار خطرناک می باشد.

■ در صورت نیاز به تعویض تایرها، چرخها یا مهره های چرخ، لطفاً با نمایندگی های مجاز بهمن تماس بگیرید.

■ در خودروهای مجهز به سیستم تشخیص فشار باد تایر، باید پس از جابه جایی تایرها، این سیستم را ریست کنید. برای کسب جزئیات بیشتر با نمایندگی های مجاز بهمن تماس بگیرید.

فصل ۵: تعمیر و نگهداری / تیغه برف پاک کن

تعویض تیغه برف پاک کن شیشه عقب

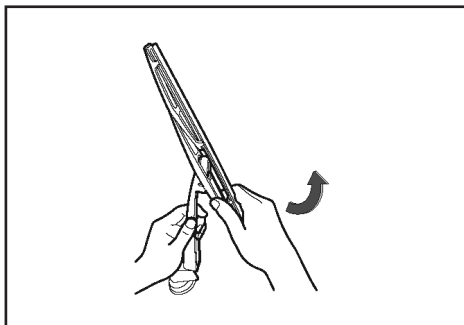

۱. بازوی برف پاک کن را از روی شیشه عقب بلند کنید.

احتیاط

هرگز بازوی برف پاک کن را بطور مستقیم قرار ندهید زیرا باعث خراشیدگی شیشه می شود.

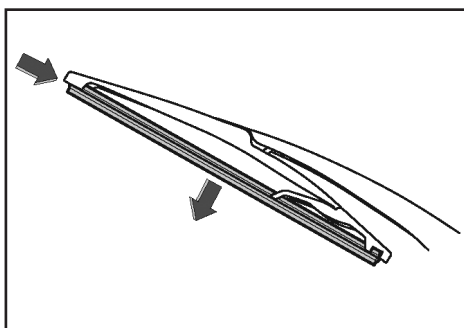

۲. مرکز تیغه برف پاک کن را به سمت بیرون بکشید تا خم شود. سپس تیغه را از انتهای بازوی برف پاک کن به سمت داخل فشار دهید تا تیغه از قوس U شکل آزاد شود. سپس باقی تیغه را بیرون بکشید.

احتیاط

هنگامی که بازوی برف پاک کن بلند شده است، درب موتور را باز نکنید. در غیر این صورت باعث آسیب دیدن درب موتور و بازوی برف پاک کن می شود.

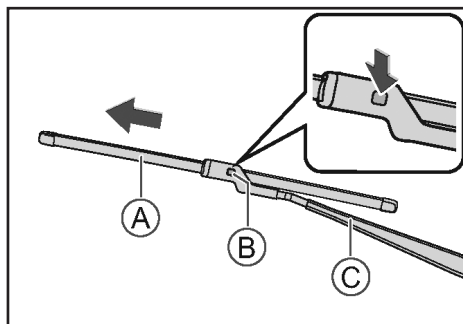

A- تیغه برف پاک کن

B- ضامن انعطاف پذیر

C- بازوی برف پاک کن

D. تیغه را از بازوی برف پاک کن جدا کنید.

ضامن انعطاف پذیر را فشار دهید و تیغه را در جهت نشان داده شده بکشید تا از بازوی برف پاک کن جدا شود.

احتیاط

هرگز بازوی برف پاک کن را بطور مستقیم روی شیشه قرار ندهید. زیرا باعث خراشیدگی شیشه می شود.

متوقف کردن (پارک) بلندمدت خودرو

i تجهیزات خودرو

لطفاً توجه داشته باشید که این کتابچه راهنما شامل تمام استانداردها، تجهیزات مخصوص و مختص به کشورهای مربوط به این مدل‌ها می‌باشد. بنابراین بعضی از تجهیزات یا عملکردهای شرح داده شده در این کتابچه راهنما ممکن است با خودروی شما مطابقت نداشته باشد یا فقط در کشورهای خاصی در دسترس باشند. لطفاً برای کسب اطلاعات دقیق از این مشخصات با نمایندگی‌های مجاز بهمن تماس بگیرید.

باید خودرو را در محلی پارک کنید که مانع از ایجاد شرایطی شود که باعث فرسایش خودرو شود و خودرو بتواند به راحتی دوباره روشن شود. در صورت امکان، خودرو را در محل سر پوشیده پارک کنید.

اگر می‌خواهید خودرو را برای مدت طولانی نگهداری کنید (یک ماه یا بیشتر)، لطفاً از قبل مراحل زیر را انجام دهید:

۱. باک را پر کنید.
۲. بخش بیرونی خودرو را کاملاً تمیز و خشک کنید.
۳. بخش داخلی خودرو را تمیز کنید و اطمینان حاصل کنید که کفپوش و سایر موارد کاملاً خشک می‌باشند.
۴. ترمز دستی را غیرفعال کنید و اهرم تعویض دنده را در وضعیت حرکت دنده عقب (در خودروهای گیربکس دستی) یا وضعیت پارک (در خودروهای گیربکس اتوماتیک) قرار دهید.

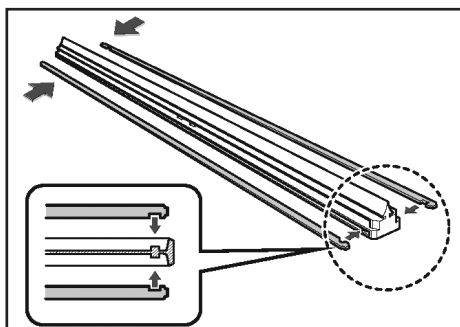

۳. تیغه برف‌پاک‌کن جدید را بررسی کنید.

اگر تیغه جدید دارای تقویت‌کننده فلزی نمی‌باشد، لطفاً تقویت‌کننده فلزی تیغه قبلی را جدا کرده و سپس داخل شیارهای کنار تیغه جدید وارد کنید.

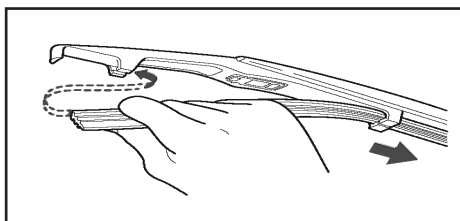

۴. تیغه جدید را نصب کنید.

تیغه جدید را از طریق قوس U شکل بازوی برف‌پاک‌کن وارد کنید.

۵. بازوی برف‌پاک‌کن را روی شیشه قرار دهید.

۵. جلوی چرخ‌های عقب مانع چرخ قرار دهید.
 ۶. یکی از شیشه‌ها را به مقدار کم باز کنید (اگر قرار است خودرو در مکان سر پوشیده پارک شود).
 ۷. قطب منفی باتری را جدا کنید یا باتری را بیرون بیاورید.
 ۸. بازوی برف‌پاک‌کن را بلند کرده و بین بازوی برف‌پاک‌کن و شیشه، پارچه یا حوله قرار دهید.
 ۹. برای کاهش خطر چسبندگی، باید از روغن روانکار سیلیکونی بر روی درزگیر تمام درب‌ها استفاده شود.
 ۱۰. از روکش نخی و دارای منافذ برای پوشاندن خودرو استفاده کنید.
- استفاده از روکش‌های پلاستیکی می‌تواند باعث تجمع آب و آسیب به رنگ خودرو شود.
۱۱. در صورت امکان، هرچند وقت یکبار، مدت زمان کمی موتور را روشن کنید تا به دمای مناسب برسد.
- سعی کنید حداقل ماهی یکبار موتور را روشن کنید.

فصل ۵: تعمیر و نگهداری / برنامه نگهداری و مراقبت دوره‌ای

برنامه نگهداری و مراقبت دوره‌ای

برنامه نگهداری و مراقبت دوره‌ای، مطابق جدول ذیل توسط نمایندگی های مجاز خدمات پس از فروش بهمن صورت می پذیرد.

برنامه نگهداری و مراقبت دوره‌ای

ماه*																		
۱۰۲	۹۶	۹۰	۸۴	۷۸	۷۲	۶۶	۶۰	۵۴	۴۸	۴۲	۳۶	۳۰	۲۴	۱۸	۱۲	۶		
۱۰۰۰ (km) *																		
R	R	R	R	R	R	R	R	R	R	R	R	R	R	R	R	R	R	روغن موتور
R	R	R	R	R	R	R	R	R	R	R	R	R	R	R	R	R	R	واشر پیچ تخلیه روغن کارتر
R	R	R	R	R	R	R	R	R	R	R	R	R	R	R	R	R	R	فیلتر روغن
		C			C			C			C			C				دریچه گاز
		C			C			C			C			C				لوله های اتصال و سطح داخلی اینترکولر
		R			R			R			R			R				شمع
تسمه دینام/ پمپ آب هر ۱۰۰۰ هزار کیلومتر تعویض شود																		
I	I	I	I	I	I	I	I	I	I	I	I	I	I	I	I	I	I	دیسک ترمز
I	I	I	I	I	I	I	I	I	I	I	I	I	I	I	I	I	I	ترمز دستی
I	I	I	I	I	I	I	I	I	I	I	I	I	I	I	I	I	I	فشار باد / خوردگی تایر
R	R	R	R	R	R	R	R	R	R	R	R	R	R	R	R	R	R	جابجایی ضربدری تایر
	I		I		I		I		I		I		I		I			تنظیم زوایای چهار چرخ
	I		I		I		I		I		I		I		I			سیبک و گردگیر
	R		R		R		R		R		R		R		R			فیلتر سوخت
C	R	C	R	C	R	C	R	C	R	C	R	C	R	C	R	C		فیلتر هوا
I	I	I	I	I	I	I	I	I	I	I	I	I	I	I	I	I	I	(سطح خارجی) رادیاتور
I	I	I	I	I	I	I	I	I	I	I	I	I	I	I	I	I	I	(سطح خارجی) اینترکولر

فصل ۵: تعمیر و نگهداری / برنامه نگهداری و مراقبت دوره‌ای

برنامه نگهداری و مراقبت دوره‌ای

ماه*	۶	۱۲	۱۸	۲۴	۳۰	۳۶	۴۲	۴۸	۵۴	۶۰	۶۶	۷۲	۷۸	۸۴	۹۰	۹۶	۱۰۲
(km) ۱۰۰۰*	۵	۱۰	۱۶	۲۲	۲۸	۳۴	۴۰	۴۶	۵۲	۵۸	۶۴	۷۰	۷۶	۸۲	۸۸	۹۴	۱۰۰
فیلتر اتاق (تهویه مطبوع)	C	R	C	R	C	R	C	R	C	R	C	R	C	R	C	R	C
مایع خنک کننده موتور	I	I	I	R	I	I	I	R	I	I	I	R	I	I	I	R	I
روغن ترمز	I	I	I	R	I	I	I	R	I	I	I	R	I	I	I	R	I
باتری	I	I	I	I	I	I	I	I	I	I	I	I	I	I	I	I	I
نشستی روغن، آب، گاز و همچنین اتصالات الکتریکی	I	I	I	I	I	I	I	I	I	I	I	I	I	I	I	I	I
تمامی چراغها	I	I	I	I	I	I	I	I	I	I	I	I	I	I	I	I	I

* دوره نگهداری: زمان بر حسب ماه یا مسافت بر حسب کیلومتر، هر کدام زودتر فرا برسد.

(I): بازرسی شامل تنظیم، تصحیح، تمیز سازی یا تعویض (در صورت نیاز)

(C): تمیز کردن

(R): جایگزینی یا تعویض

نکات:

- پس از دوره‌ای خاص طبق فواصل توصیه شده، عملکرد تعمیر و نگهداری را انجام دهید.
- در موارد زیر باید روغن موتور یا فیلتر روغن را در فواصل کوتاه‌تر از آنچه توصیه شده است تعویض نمایید.
- ۱- خودرو در جاده‌های خاکی رانده شده باشد.
- ۲- خودرو در طولانی‌مدت در دور آرام کار کند، و یا برای مسافت طولانی با سرعتی پایین حرکت کرده باشد.
- ۳- خودرو کمتر از ۸ km (کیلومتر) به دفعات در دمای زیر 0 °C رانده شده باشد.
- در صورتی که خودرو در جاده‌های خاکی حرکت می‌کند باید فیلتر هوا را در فواصل کوتاه‌تر از فواصل توصیه شده تمیز کنید و در صورت نیاز آن را تعویض نمایید.
- بازرسی کامل را برای سیستم‌های الکتریکی مثل چراغ‌های هشدار و نشانگرها، سیستم روشنایی، سیستم صوتی، بخارزدایی شیشه عقب، برف پاک‌کن، سیستم تمیز کردن (مثل تیغه برف پاک‌کن)، سیستم کولر، سنسور دنده عقب، سیستم دوربین دید عقب، شیشه بالابرها، برقی، سانروف برقی، صندلی‌های برقی، کروز کنترل و غیره انجام دهید.
- اگر خودرو در شرایط سخت یا در مناطق کوهستانی عمل می‌کند (ترمز به‌طور مکرر مورد استفاده قرار می‌گیرد) یا در شرایط آب و هوایی مرطوب، روغن ترمز باید هر سال عوض شود.
- اگر خودرو در شرایط سخت یا در مناطق کوهستانی عمل می‌کند (ترمز به‌طور مکرر مورد استفاده قرار می‌گیرد) یا در شرایط آب و هوایی مرطوب، بازرسی دیسک ترمز در فواصل کوتاه‌تری باید صورت گیرد.

فصل ۶- اطلاعات فنی

۲۰۸.....	شناسایی خودرو.....
۲۰۹.....	مشخصات فنی خودرو.....
۲۱۰.....	مشخصات فنی توان خودرو.....
۲۱۱.....	مشخصات فنی شاسی
۲۱۳.....	مشخصات فنی روغن‌ها
۲۱۵.....	مشخصات فنی لامپ‌ها

شناسایی خودرو

i تجهیزات خودرو

لطفاً توجه داشته باشید که این کتابچه راهنما شامل تمام استانداردها، تجهیزات مخصوص و مختص به کشورهای مربوط به این مدل‌ها می‌باشد. بنابراین بعضی از تجهیزات یا عملکردهای شرح داده شده در این کتابچه راهنما ممکن است با خودروی شما مطابقت نداشته باشد یا فقط در کشورهای خاصی در دسترس باشند. لطفاً برای کسب اطلاعات دقیق از این مشخصات با نمایندگی‌های مجاز بهمن تماس بگیرید.

شماره شناسایی خودرو

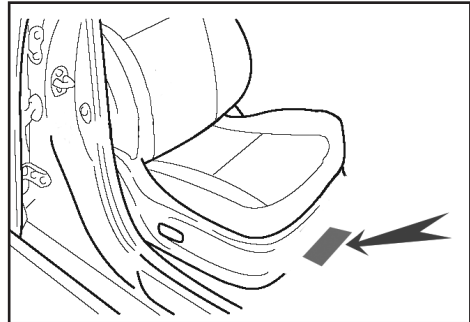

شماره شناسایی خودرو (VIN) برای هر خودرو منحصر به فرد است. شماره شناسایی خودرو در زیر صندلی سرنشین جلو، در کف خودرو حک شده است.

شماره سریال موتور

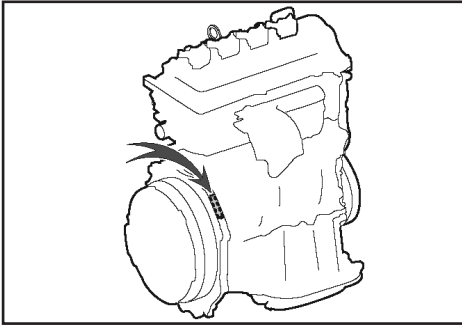

شماره سریال موتور همانند شکل بر روی بلوکه موتور حک شده است.

پلاک مشخصات خودرو

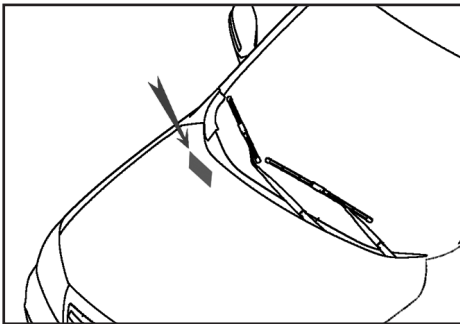

پلاک مشخصات خودرو در محفظه موتور، سمت چپ، روی سینی محافظ موتور، نصب شده است.

مشخصات فنی خودرو

مشخصه	مورد	
GW4G15B	مدل موتور	
6F24	مدل گیربکس	
2WD	نوع محرک	
4335	طول (میلی متر)	ابعاد کلی
1814	عرض (میلی متر)	
1695	ارتفاع (میلی متر)	
1525	چرخ‌های جلو (میلی متر)	فاصله عرضی چرخ‌ها
1520	چرخ‌های عقب (میلی متر)	
2560	فاصله طولی محور چرخ‌ها (میلی متر)	
865	تعلیق جلو (میلی متر)	
910	تعلیق عقب (میلی متر)	
22	اختلاف زاویه شیب از جلو (خروجی پارکینگ)	
22	اختلاف زاویه شیب از عقب (ورودی پارکینگ)	
2025	وزن کلی (کیلوگرم)	
1520	وزن خالص (کیلوگرم)	
1003/1022	بار روی محور جلو و عقب (بار کامل، کیلوگرم)	
133	حداقل فاصله از زمین (میلی متر)	
≥30	حداکثر شیب قابل پیمایش (%)	
180	حداکثر سرعت (کیلومتر بر ساعت)	
Euro V+	سطح آلایندگی	
5	تعداد سرنشین مجاز	
11.2	شهری (لیتر در ۱۰۰ کیلومتر)	
7.4	بین شهری (لیتر در ۱۰۰ کیلومتر)	
8.8	ترکیبی (لیتر در ۱۰۰ کیلومتر)	

مشخصات فنی توان خودرو

i تجهیزات خودرو
<p>لطفاً توجه داشته باشید که این کتابچه راهنما شامل تمام استانداردها، تجهیزات مخصوص و مختص به کشورهای مربوط به این مدل‌ها می‌باشد. بنابراین بعضی از تجهیزات یا عملکردهای شرح داده شده در این کتابچه راهنما ممکن است با خودروی شما مطابقت نداشته باشد یا فقط در کشورهای خاصی در دسترس باشند. لطفاً برای کسب اطلاعات دقیق از این مشخصات با نمایندگی‌های مجاز بهمن تماس بگیرید.</p>

مشخصات فنی موتور

مدل موتور	نوع	حجم موتور (لیتر)	حداکثر توان خالص (کیلووات)	حداکثر گشتاور / دور موتور (N.m) / دور در دقیقه
GW4G15B	موتور بنزینی توربوشارژ	1.497	105	202/2200~4500

مشخصات فنی گیربکس

مدل گیربکس	نوع	نسبت کاهنده دیفرانسیل	نسبت دنده گیربکس
CM52	MT (دستی)	4.5 (I, II, III, IV) 3.375 (V, VI)	1: 3.933, II: 1.960, III: 1.324, IV: 0.977, V: 1.054, VI: 0.884, R: 4.400
CS12			
6F24	AT (اتوماتیک)	3.510	I: 4.212, II: 2.637, III: 1.800, IV: 1.386, V: 1.000, VI : 0.722, R: 3.385

مشخصات فنی شاسی

i تجهیزات خودرو			
<p>لطفاً توجه داشته باشید که این کتابچه راهنما شامل تمام استانداردها، تجهیزات مخصوص و مختص به کشورهای مربوط به این مدل‌ها می‌باشد. بنابراین بعضی از تجهیزات یا عملکردهای شرح داده شده در این کتابچه راهنما ممکن است با خودروی شما مطابقت نداشته باشد یا فقط در کشورهای خاصی در دسترس باشند. لطفاً برای کسب اطلاعات دقیق از این مشخصات با نمایندگی‌های مجاز بهمن تماس بگیرید.</p>			
مقادیر	موارد		
235/55 R18	مشخصات فنی	تایرهای اصلی	تایر
230 ± 10	فشار باد تایر جلو (کیلوپاسکال)		
230 ± 10	فشار باد تایر عقب (کیلوپاسکال)		
T155/85 R18	مشخصات فنی	تایر زاپاس	
230 ± 10	فشار باد (کیلوپاسکال)		
≤ 8	وزن یک سمت (گرم)	بالانس کردن چرخ‌ها	
≤ 15	مجموع وزن دو سمت (گرم)		
$45' \pm 15' - 1$ (اختلاف بین چرخ چپ و راست کمتر یا برابر با $45'$ می‌باشد)	زاویه کمبر چرخ عقب	چرخ‌های عقب	چرخ
$10' \pm 09' 0$ (اختلاف بین چرخ چپ و راست کمتر یا برابر با $15'$ می‌باشد)	زاویه تو-این چرخ عقب		
$45' \pm 75' 1$ (اختلاف بین چرخ چپ و راست کمتر یا برابر با $45'$ می‌باشد)	زاویه کینگ‌پین به سمت عقب	چرخ‌های جلو	
$45' \pm 25' 0$ (اختلاف بین چرخ چپ و راست کمتر یا برابر با $45'$ می‌باشد)	زاویه کمبر چرخ جلو		
$10' \pm 0$ (اختلاف بین چرخ چپ و راست کمتر یا برابر با $15'$ می‌باشد)	زاویه تو-این چرخ جلو		
$45' \pm 11$ (اختلاف بین چرخ چپ و راست کمتر یا برابر با $30'$ می‌باشد)	زاویه کینگ‌پین به سمت داخل		

فصل ۶: اطلاعات فنی / مشخصات فنی شاسی

مقادیر	موارد		مقادیر بررسی استاندارد
6.8	خلاصی (میلی متر)	پدال ترمز	
8~15	خلاصی (میلی متر)	*پدال کلاچ	
8~12	حرکت (دندان)	*ترمز دستی	
2	حداقل ضخامت (میلی متر)	لنت ترمز	
24	حداقل ضخامت (میلی متر)	دیسک ترمز جلو	
9.6	حداقل ضخامت (میلی متر)	دیسک ترمز عقب	

مشخصات فنی روغن‌ها

i تجهیزات خودرو
لطفاً توجه داشته باشید که این کتابچه راهنما شامل تمام استانداردها، تجهیزات مخصوص و مختص به کشورهای مربوط به این مدل‌ها می‌باشد. بنابراین بعضی از تجهیزات یا عملکردهای شرح داده شده در این کتابچه راهنما ممکن است با خودروی شما مطابقت نداشته باشد یا فقط در کشورهای خاصی در دسترس باشند. لطفاً برای کسب اطلاعات دقیق از این مشخصات با نمایندگی‌های مجاز بهمن تماس بگیرید.

روغن موتور

روغن موتور نقش مهمی در عملکرد و دوام موتور ایفا می‌کند. بنابراین بسیار مهم است که از روغن موتور مرغوب استفاده کنید. اکیداً توصیه می‌کنیم که برای تعویض روغن اصلی به نمایندگی‌های مجاز بهمن مراجعه کنید تا عملکرد بهینه موتور حاصل شود.

می‌توانید برای انتخاب روغن موتور مناسب براساس درجه‌بندی API (درجه کیفی + درجه ویسکوزیته) به جدول زیر رجوع کنید:

بطور مثال در مناطقی با دمای بیشتر از ۳۰- درجه سلسیوس می‌توانید روغن SM 5W-40 را انتخاب کنید. اگر روغن موتور برای منطقه زندگی شما توصیه نشده است، لطفاً به درجه ویسکوزیته محصول رجوع کنید تا روغن مرغوب و مناسبی انتخاب کنید.

دمای محیط		بیش از ۳۰- درجه سلسیوس		دمای کمتر	
کلاس		SN	SM	SN	SM
کلاس		توصیه شده	توصیه شده	کلاس بالاتر	توصیه شده
		کم ← زیاد	کم ← زیاد	کم ← زیاد	
کلاس ویسکوزیته		5W-40		0W-40	
ظرفیت (لیتر) (مقدار مرجع)		4.0 ± 0.1 (هنگام تعویض فیلتر روغن موتور)؛ 3.7 ± 0.1 (هنگامی که فیلتر روغن موتور تعویض نمی‌شود).			

اگر روغنی انتخاب می‌کنید که از درجه‌بندی ACEA (اتحادیه سازندگان خودروی اروپا) استفاده می‌کند، توصیه می‌کنیم که برای محیط‌هایی با دمای بیش از ۳۰- درجه سلسیوس از روغن موتورهای درجه A3/B4 5W-40 استفاده کنید. اگر در محیط‌هایی با دمای کمتر زندگی می‌کنید توصیه می‌کنیم از روغن موتورهای درجه A3/B4 0W-40 استفاده کنید.

سایر روغن‌ها

ظرفیت (لیتر) (مقدار مرجع)	مشخصات فنی	نوع روغن
2.8 ± 0.2	GL-4 75W-90 (به غیر از مناطق با دمای بالا) GL-4 75W-80 (به غیر از مناطق با دمای بالا) GL-5 140 (مناطق با دمای بالا)	روغن گیربکس دستی
7.45	Hyundai POWERTECH Genuine ATF SP-IVM	روغن گیربکس اتوماتیک
	SK ATF SP-IVM	
	S-OIL ATF SP-IVM	
0.79 ± 0.10	روغن ترمز DOT 4	روغن ترمز
6.1 ± 0.6	مایع خنک‌کننده براساس گلیکول - شماره ۳۵ (مناطق عادی) مایع خنک‌کننده براساس گلیکول - شماره ۳۵ (مناطق با دمای بالا) مایع خنک‌کننده براساس گلیکول - شماره ۴۵ (مناطق با دمای کم)	مایع خنک‌کننده
4.5 ± 0.1	۳۵- درجه سانتی‌گراد	محلول شیشه‌شوی
55	بنزین بدون سرب با عدد اکتان ۹۵ یا بالاتر	سوخت

مشخصات فنی لامپها

i تجهیزات خودرو		
<p>لطفاً توجه داشته باشید که این کتابچه راهنما شامل تمام استانداردها، تجهیزات مخصوص و مختص به کشورهای مربوط به این مدلها می‌باشد. بنابراین بعضی از تجهیزات یا عملکردهای شرح داده شده در این کتابچه راهنما ممکن است با خودروی شما مطابقت نداشته باشد یا فقط در کشورهای خاصی در دسترس باشند. لطفاً برای کسب اطلاعات دقیق از این مشخصات با نمایندگی‌های مجاز بهمن تماس بگیرید.</p>		
مورد	مشخصات فنی	توان (وات)
چراغ نور بالا	H1	55
چراغ نور پایین	H7	55
	D3S	35
	D8S	25
چراغ موقعیت جلو	LED	--
چراغ موقعیت عقب/ چراغ ترمز	P21/5W	21/5
چراغ راهنمای جلو	LED	--
چراغ راهنمای عقب	WY21W	21
چراغ راهنما	LED	--
چراغ مه‌شکن جلو	H11	55
چراغ مه‌شکن عقب	P21W	21
چراغ ترمز سوم	LED	--
چراغ پلاک	LED	--
چراغ حرکت دنده عقب	W16W	16
چراغ داخل خودرو	LED	--
چراغ زیر داشبورد	C3W	3
چراغ مطالعه	LED	--
چراغ سقف	C10W	10
	LED	--
چراغ محفظه بار	C3W	3
چراغ راندگی در روز	LED	--

پیوست ۱:

لیست نمایندگی های مجاز
خدمات پس از فروش بهمن

* لطفاً جهت مشاهده آخرین لیست نمایندگی های مجاز خدمات پس از فروش
به آدرس اینترنتی www.bahman.ir مراجعه فرمایید.

تاریخ بازنگری : ۹۷/۰۱/۱۶

پیوست ۱ : لیست نمایندگی های مجاز خدمات پس از فروش بهمن

ردیف	استان	شهر	کد	نام نماینده	سوزای مزدا ۳	سوزای B50	سوزای B30	هوال	وات کار ۳۰۰۰	وات کاپرا	نشانی	تلفن ۱	تجهیز
۱	آذربایجان شرقی	بناب	۱۲۳۱	احمد - خسروشاهی	✓	✓	✓		✓	✓	خیابان باهنر - بلوار مدرس	۳۷۷۲۹۱۲۷-۳۷۷۲۴۷۸۹	۴۱
۲	آذربایجان شرقی	تبریز	۱۲۳۷	حسین - حسینی جم	✓	✓			✓	✓	ابتدای جاده صوفیان - روبروی فرودگاه	۳۲۸۹۹۰۹۲-۳۲۸۶۲۹۵۹	۴۱
۳	آذربایجان شرقی	تبریز	۱۲۴۱	شرکت تلاش خودرو ایرانیان	✓	✓	✓	✓	✓	✓	تبریز- بالاتر از میدان هتل مرمر (استاد شهریار)، جنب هلال احمر	۳۴۲۷۱۷۴۹	۴۱
۴	آذربایجان شرقی	مرآغه	۱۲۳۳	حیدر - بهروز	✓	✓			✓	✓	میدان گاز	۳۷۴۵۰۳۸۴	۴۱
۵	آذربایجان غربی	ارومیه	۱۲۵۱	کریم - جوانمنش	✓	✓	✓		✓	✓	بلوار فرودگاه - روبروی دانشگاه آزاد	۳۲۷۲۰۰۲۳-۳۲۷۲۰۱۴۰	۴۴
۶	آذربایجان غربی	یوگان	۱۲۵۶	خالد - شاهچانی	✓				✓	✓	جاده میندواب- پایین تر از پیمان نور- روبروی جایگاه CNG	۴۶۲۷۱۴۶۶-۴۶۲۳۴۰۶۱	۴۴
۷	آذربایجان غربی	خوی	۱۲۵۷	عباسعلی - افشارتیا	✓	✓			✓	✓	بلوار مطهری - نرسیده به میدان هواشناسی	۳۶۴۱۲۱۲۳-۳۶۴۵۳۵۴۳	۴۴
۸	اردبیل	اردبیل	۱۲۱۱	احد - رنجیر	✓	✓	✓		✓	✓	خیابان جام جم - جنب بانک سپه شیمه جام جم	۳۳۸۱۲۰۵۶	۴۵
۹	اصفهان	اصفهان	۱۴۱۱	حسن - عنبرزاده	✓	✓	✓		✓	✓	خیابان جابر انصاری - تقاطع خیابان ۵ آذر	۳۴۴۱۷۴۴۷-۳۴۴۲۵۸۱۷	۳۱
۱۰	اصفهان	اصفهان	۱۴۱۲	اصغر - جاویدفر	✓	✓		✓	✓	✓	خیابان جسی - بعد از ترمینال جی - جنب دانشگاه بهزیستی	۳۵۳۰۰۹۳-۳۵۲۲۶۱۲۰	۳۱
۱۱	اصفهان	بادرود	۱۴۲۵	علی - شهدوست					✓	✓	بلوار مطهری- نرسیده به بل راه آهن - مجتمع خودرویی شهدوست	۵۴۴۴۸۹۷۰	۳۱
۱۲	اصفهان	زرین شهر	۱۴۱۵	احمد رضا - سلیمیان	✓	✓	✓		✓	✓	انتهای بلوار سعدی	۵۲۲۳۱۷۲۵-۵۲۲۳۲۷۲۲	۳۱
۱۳	اصفهان	شهرضا	۱۴۲۴	فضل اله - گلابی			✓		✓	✓	شهرک کارگاهی امیرکبیر- جنب نمایندگی کرمان موتور	۵۲۲۸۷۴۱۴-۱۵	۳۱
۱۴	اصفهان	کاشان	۱۴۲۳	امیر حسین - احمدی	✓	✓	✓		✓	✓	کاشان-انتهای بلوار دارالسلام - نیش میدان امام علی	۵۵۵۰۵۵۶۱-۶۲	۳۱
۱۵	اصفهان	مبارکه	۱۴۱۹	علیرضا - شفیعی سرارودی	✓	✓			✓	✓	خیابان نیکبخت - روبروی بانک رفاه	۵۲۴۲۲۴۱۸-۱۹	۳۱
۱۶	اصفهان	نجف آباد	۱۴۲۲	مهرداد - شفیعی سرارودی	✓	✓			✓	✓	بلوار امام غربی - میدان گلها - روبه روی مخابرات	۴۲۴۵۶۰۷۰-۷۱	۳۱
۱۷	البرز	کرج	۱۰۵۱	احمد - ناصر تربایی	✓	✓	✓		✓	✓	میان جاده - سه راهی شاهین ویلا - ضلع جنوبی جاده کرج	۳۴۵۸۴۴۵-۳۴۵۵۴۸۹۱	۲۶
۱۸	تهران	تهران	۱۰۱۱	احمد - رحیمیان					✓	✓	بزرگراه فتح - میدان فتح - بعد از پایگاه یکم شکاری	۶۶۶۹۷۶۴۰-۶۶۶۴۲۷۵	۲۱
۱۹	تهران	تهران	۱۰۱۵	موسی - مرادی	✓	✓	✓	✓	✓	✓	میدان آزادی - ابتدای خیابان آزادی	۶۶۰۰۶۹۲۷-۶۶۰۲۰۰۹۴	۲۱
۲۰	تهران	تهران	۱۰۲۱	محمد علی - زرفا	✓	✓	✓		✓	✓	تهرانپارس - خیابان جشنواره - خیابان شهید نقدی	۷۷۲۴۹۵۶۰-۷۷۲۵۷۶۰۵	۲۱

پیوست ۱: لیست نمایندگی های مجاز خدمات پس از فروش بهمن

ردیف	استان	شهر	کد	نام نماینده	سورای مزدا ۳	سورای B50	سورای B30	هوال	وانت کار ۲۰۰۰	وانت کابرا	نشانی	تلفن ۱	شماره پستی
۲۱	تهران	تهران	۱۰۳۵	محسن - رستمی	✓	✓	✓		✓		سعادت آباد - بلوار فرحزادی - میدان کتاب - خ کوهستان - خ احسان شمالی پ ۸	۲۲۳۸۱۸۸۶	۲۱
۲۲	تهران	تهران	۱۰۴۱	تعمیرگاه مرکزی (خودروهایی سواری)	✓	✓	✓	✓			کیلومتر ۱۳ جاده مخصوص کرج	۴۸۰۸۱۵۷۰- ۴۸۰۸۱۵۸۰	۲۱
۲۳	تهران	تهران	۱۰۴۲	تعمیرگاه مرکزی (خودروهایی کار)					✓	✓	کیلومتر ۱۳ جاده مخصوص کرج	۴۸۰۸۱۵۷۲- ۴۸۰۸۱۵۸۲	۲۱
۲۴	تهران	تهران	۱۰۳۳	مهدی - گرچی	✓	✓	✓		✓	✓	تهرانپارس - خیابان اتحاد - نیش خیابان ۱۱ غربی	۷۷۷۹۸۴۰۲- ۷۷۷۹۸۴۱۷	۲۱
۲۵	تهران	تهران	۱۰۴۳	سینا - جعفری	✓	✓			✓		خیابان آزادی - نرسیده به خیابان انقلاب - خ زارع - پلاک ۴۴	۶۶۵۷۷۷۳۰	۲۱
۲۶	تهران	تهران	۱۰۴۴	علیرضا - رفیعی نیا				✓	✓	✓	۵۵متری زرتد - خ پارس	۶۶۶۵۰۵۱۴	۲۱
۲۷	تهران	تهران	۱۰۳۴	محمد - پورمند	✓	✓	✓	✓			سعادت اباد-میدان فرهنگ-نهای بلوار ۲۴متری-نهای یکم شرقی- مجتمع خودرویی دشت بهشت	۲۲۰۶۶۴۸۵- ۲۲۳۵۷۷۷۲	۲۱
۲۸	تهران	تهران	۱۰۳۷	شرکت توسعه خودرو صدرا	✓	✓		✓			خیابان شریعتی-قبل از پل همت- سه راه ضرابخانه - بین سروستان اول و دوم	۲۲۸۴۲۲۲۲- ۲۲۸۴۱۷۱۸	۲۱
۲۹	تهران	شهریار	۱۰۵۶	محمد - پورقدم	✓	✓	✓		✓	✓	میدان بسیج - بلوار کشاورز	۶۵۲۲۴۹۹۴- ۶۵۲۲۴۹۸۴	۲۱
۳۰	تهران	ورامین	۱۰۵۴	قنبرعلی - بوبه تاش					✓	✓	جاده تهران وارمین - میدان پوینگ	۳۶۱۶۲۹۱۰	۲۱
۳۱	چهارمحال بختیاری	شهرکرد	۱۴۳۳	مهران - موسایی	✓	✓			✓	✓	کیلومتر ۲ جاده فارسان	۳۲۲۷۶۱۴۳	۳۸
۳۲	چهارمحال بختیاری	لردگان	۱۴۳۵	مجید - جلیل صمیر			✓		✓		ورودی شهر - بعد از نمایندگی سایپا	۳۴۴۴۶۶۲۲	۳۸
۳۳	خراسان جنوبی	قائن	۱۹۱۱	حمید - گلکار		✓			✓	✓	حاشیه جاده سنتو - روبروی پارک گل زعفران	۳۲۵۲۶۶۵۰- ۳۲۵۲۵۴۰۰	۵۶
۳۴	خراسان رضوی	ترت جام	۱۹۴۴	رسول- احمدی بنگدار					✓		بلوار امام	۵۲۵۲۶۰۰۹	۵۱
۳۵	خراسان رضوی	قوچان	۱۹۳۶	رحیم - قاسمی	✓	✓	✓		✓	✓	جاده سنتو - به طرف شیروان - روبروی سپاه پاسداران	۴۷۲۳۴۴۴۳- ۴۴	۵۱
۳۶	خراسان رضوی	کاشمر	۱۹۳۵	حسین - غضنفری		✓			✓		ابتدای بلوار مطهری	۵۵۲۲۰۰۴۲- ۵۵۲۴۷۰۵۰	۵۱
۳۷	خراسان رضوی	مشهد	۱۹۳۱	حسین علی - عاکف	✓	✓	✓	✓	✓	✓	جاده سنتو - ۱ کیلومتر بالاتر از پاسگاه قاسم آباد	۳۶۵۸۰۸۰۰- ۳۶۵۸۰۱۰۴	۵۱
۳۸	خراسان رضوی	مشهد	۱۹۳۳	غلام رضا - عاکف	✓	✓	✓	✓	✓	✓	بلوار طوس - بین طوس ۸۰ و ۸۲	۳۶۶۴۳۳۱۱- ۳۶۶۴۳۳۶۶	۵۱
۳۹	خراسان رضوی	مشهد	۱۹۴۲	شرکت تابان خودرویی مشهد	✓	✓			✓	✓	بلوار فرودگاه - روبروی پمپ بنزین	۳۴۴۲۸۳۶۰	۵۱
۴۰	خراسان رضوی	نیشابور	۱۹۳۹	مهدی - نیرآبادی	✓	✓			✓	✓	۳۰متری طالقانی - خیابان هلال احمر	۴۳۳۳۱۹۲۸- ۴۳۳۳۱۹۱۱	۵۱

پیوست ۱ : لیست نمایندگی های مجاز خدمات پس از فروش بهمن

ردیف	استان	شهر	کد	نام نماینده	سوزای برودا ۳	سوزای B50	سوزای B30	هوال	وايت كاربرا ۲۰۰۰	وايت كاربرا	نشانی	تلفن ۱	ت.خ.
۴۱	خراسان شمالی	بجنورد	۱۹۵۱	محمد رضا - عضدی	✓	✓	✓	✓	✓	✓	خیابان امام خمینی - بالاتر از نیروگاه برق	۲۲۳۱۴۷۰۰- ۲۲۳۱۱۱۷۳	۵۸
۴۲	خوزستان	اهواز	۱۶۳۱	علی - امین پور	✓	✓	✓	✓	✓	✓	سه راه خرمشهر - جاده خرمشهر - بعد از سه راه حمیدیه - نرسیده به پمپ بنزین	۳۳۷۷۶۲۳۱- ۳۳۷۸۱۳۰۲	۶۱
۴۳	خوزستان	اهواز	۱۶۳۲	علی - مزرعاوی	✓	✓	✓	✓	✓	✓	انوپان همت - کوت عبدالله - اسلام آباد	۳۵۵۶۲۷۱۴- ۳۵۵۶۲۷۱۵	۶۱
۴۴	خوزستان	دزفول	۱۶۳۳	داوود - نصیرگلی	✓	✓	✓	✓	✓	✓	جاده شوستر - روبروی شهرک مدرس	۴۲۲۲۲۷۹۲- ۴۲۲۲۱۱۸۲	۶۱
۴۵	زنجان	زنجان	۱۳۱۲	علی - رستمی	✓	✓	✓	✓	✓	✓	بعد از پارک موتوروی شهرداری	۳۳۷۸۹۰۷۸- ۳۳۷۸۹۰۷۹	۲۴
۴۶	سمنان	دامغان	۱۱۱۴	حسین - علی حسینی	✓	✓	✓	✓	✓	✓	بلوار آزادگان - روبروی ترمینال	۳۵۲۳۶۰۳۰	۲۳
۴۷	سمنان	شاهرود	۱۱۱۳	مسعود - کلاته	✓	✓	✓	✓	✓	✓	میدان امام رضا - کیلومتر یک جاده مشهد	۳۲۲۲۲۲۲۴- ۳۲۲۴۴۱۲۶	۲۳
۴۸	سیستان و بلوچستان	ایران شهر	۱۸۱۳	عبدالواحد - کشاوری	✓	✓	✓	✓	✓	✓	میدان ولایت - خیابان شهید مالکی	۳۷۲۲۸۰۲۰	۵۴
۴۹	سیستان و بلوچستان	زابل	۱۸۱۲	منصور - سرابندی مقدم	✓	✓	✓	✓	✓	✓	خیابان طالقانی - روبروی کارخانه یخ	۳۲۲۲۴۳۸۵	۵۴
۵۰	سیستان و بلوچستان	زاهدان	۱۸۱۴	محمد - هاشم زهی	✓	✓	✓	✓	✓	✓	میدان راه و ترابری - جنب پمپ بنزین محمد رسول ...	۳۳۵۲۷۹۳۱- ۳۳۵۲۷۹۳۲	۵۴
۵۱	فارس	آباد	۱۷۴۱	رضا - نیکو	✓	✓	✓	✓	✓	✓	بلوار آزادی - جنب کارخانه ارد	۴۴۳۳۸۱۵۰- ۴۴۳۴۹۵۵۶	۷۱
۵۲	فارس	داراب	۱۷۳۹	محسن - خوشبخت	✓	✓	✓	✓	✓	✓	بلوار امام خمینی - روبروی مرکز خدمات کشاورزی	۵۳۵۴۸۱۷۰- ۷۱	۷۱
۵۳	فارس	شیراز	۱۷۳۷	رضا - زراعتکاری فرد	✓	✓	✓	✓	✓	✓	انتهای بلوار نصر - بعد از ساختمان ایرنسل	۳۷۳۲۸۰۸۰- ۳۷۳۰۵۹۳۸	۷۱
۵۴	فارس	شیراز	۱۷۴۲	غلام حسین - امیدوار	✓	✓	✓	✓	✓	✓	بلوار رحمت - حد فاصل قالیبویی و چهارراه باهنر روبروی درمانگاه پردیس	۳۸۱۴۵۴۳- ۳۸۱۴۵۴۹۲	۷۱
۵۵	فارس	شیراز	۴۷۳۱	رضا - زراعتکاری فرد	✓	✓	✓	✓	✓	✓	بلوار امیر کبیر - جنب پل امام حسن مجتبی	۳۸۲۳۳۴۷۸	۷۱
۵۶	فارس	کازرون	۱۷۳۳	رمضان - خرسند	✓	✓	✓	✓	✓	✓	جاده کازرون شیراز - کیلومتر ۵	۴۲۲۲۳۲۶۷- ۴۲۲۴۲۵۲۰	۷۱
۵۷	قزوین	قزوین	۱۳۳۱	عبدالحمید - میرداماد	✓	✓	✓	✓	✓	✓	انتهای بلوار اسدابادی - ابتدای جاده قزوین تاکستان - روبروی ترمینال مینی بوسها	۳۳۵۵۴۰۱- ۳۳۵۶۵۲۵۶	۲۸
۵۸	قم	قم	۴۴۵۱	سید عباس - میری	✓	✓	✓	✓	✓	✓	خیابان امام - جنب پمپ بنزین	۳۶۶۰۵۰۲۰	۲۵

پیوست ۱ : لیست نمایندگی های مجاز خدمات پس از فروش بهمن

ردیف	استان	شهر	کد	نام نماینده	سروای مزدا ۳	سروای B50	سروای B30	هاوال	وانت کار ۲۰۰۰	وانت کار ۱	نشانی	تلفن ۱	واحد
۵۹	کرمان	بردسیر	۱۸۴۱	محمد - رضایی					✓	✓	بلوار ۲۲ بهمن - روسروی مشعل گاز	۳۳۵۲۲۹۵۲	۳۴
۶۰	کرمان	جیرفت	۱۸۳۹	محمود - کریمی افشار					✓	✓	جیرفت میدان سپاه - بلوار امام رضا	۴۲۲۶۴۹۱۷	۳۴
۶۱	کرمان	رفسنجان	۱۸۳۱	غلام رضا - میرزایی	✓		✓		✓	✓	بلوار مطهری - بعد از باسکول طبیعی	۳۴۳۲۷۱۴۲- ۳۴۳۲۶۵۱۷	۳۴
۶۲	کرمان	زرنده	۱۸۳۴	محمد - مهدیزاده		✓			✓		جاده رفسنجان - روسروی سه راهی محمد آباد	۳۳۴۳۸۰۰۲- ۳۳۴۳۶۶۴۵	۳۴
۶۳	کرمان	کهنوج	۱۸۴۲	غلام حسین - زینلی		✓			✓		بلوار شهید بهشتی بعد از میدان شهسوری	۴۲۲۰۶۴۰۵	۳۴
۶۴	کرمان	کرمان	۱۸۳۳	منصور زابین تن	✓	✓	✓		✓	✓	ابتدای جاده شرف آباد - نبش قائم ۲	۳۲۷۳۰۹۴۹- ۳۲۷۲۸۶۷۸	۳۴
۶۵	کرمان	کرمان	۱۸۳۵	مجتبی - صالحی مقدم	✓	✓			✓	✓	جاده تهران - خیابان ابو رفسنجان	۳۲۵۲۳۷۸۵	۳۴
۶۶	کرمان	سیرجان	۱۸۳۶	علیرضا - شول					✓	✓	بلوار شهید عباسپور - پشت تالار صیادی	۴۲۳۰۵۸۵۸	۳۴
۶۷	کرمان	کرمان	۱۸۳۷	حسین - صنعتی	✓	✓	✓		✓	✓	بزرگراه امام - به طرف میدان سرآسیاب - سمت راست - جنب فنی حرقه ای	۳۳۲۲۹۷۳۳	۳۴
۶۸	کرمانشاه	کرمانشاه	۱۵۱۱	محمد - کروندی	✓	✓	✓		✓	✓	خیابان سنجایی - اول بلوار شهید فهمیده	۳۸۲۴۸۱۸۵- ۳۸۲۵۹۰۸۳	۸۳
۶۹	کرمانشاه	کرمانشاه	۱۵۱۳	حبیب ... - رضایی	✓	✓	✓		✓	✓	دیزل آباد - خیابان ۱۰۰ - سی متری دوم	۳۸۲۶۱۷۴۶- ۳۸۲۷۰۳۹۵	۸۳
۷۰	کردستان	سنندج	۱۳۵۱	سیدجمال الدین - ابراهیمی					✓	✓	بالا تر از سه راه سنندج به همدان، سه راهی خیاره	۳۳۳۶۰۲۱۱	۸۷
۷۱	کهگیلویه و بویراحمد	یاسوج	۱۷۵۱	زریر - نیک زاد					✓	✓	خیابان جمهوری اسلامی - فلکه بسج - جنب بانک ملی	۳۳۲۳۴۰۸۱- ۳۳۲۳۲۵۸۶	۷۴
۷۲	گلستان	کاله	۱۱۳۶	غفار - خالدی	✓				✓	✓	بلوار مدنی	۳۵۴۲۰۹۲- ۳۵۴۲۰۴۱۰	۱۷
۷۳	گلستان	گرگان	۱۱۳۱	علیرضا - جلالی	✓	✓	✓		✓	✓	انتهای بلوار جرجان - پایین تر از شهرک امام	۳۲۱۳۲۵۱- ۳۲۱۵۰۲۰۴	۱۷
۷۴	گلستان	گنبد	۱۱۳۴	محمد ابراهیم - ابراهیم زاده	✓	✓			✓	✓	میدان بسج - جاده گنبد به مینودشت - جنب کاروانس خسروی	۳۳۵۵۱۶۵۸- ۳۳۵۵۷۳۶۴	۱۷
۷۵	گیلان	رشت	۱۱۵۱	سیدعلی - میرخداوندی	✓	✓	✓	✓	✓	✓	خیابان سعیدی - روسروی بازار روز - خیابان کارگر	۳۳۵۵۳۴۹- ۳۳۲۲۳۴۲۷	۱۳
۷۶	گیلان	رشت	۱۱۵۳	رسول - دلیری فلاح آبادی	✓	✓			✓	✓	جاده فسون - بعد از پلیس راه - ابتدای عزیزی	۳۳۷۷۲۰۵- ۳۴۷۷۵۰۲۰	۱۳
۷۷	گیلان	رودسر	۱۱۵۲	نورالدین - آقاجفی	✓	✓	✓		✓	✓	رودسر سه راه رآمدشت	۴۴۶۳۱۰۷۷	۱۳
۷۸	مازندران	أمل	۱۱۷۱	وحید - کچی	✓	✓	✓		✓	✓	خیابان امام خمینی - بلوار مدرس - آفتاب ۵۸	۴۴۲۴۳۹۳۹- ۴۴۲۴۵۹۱۱	۱۱
۷۹	مازندران	أمل	۱۱۷۲	حسین - کچی	✓	✓			✓	✓	کیلومتر ۱ جاده بابل	۴۲۵۱۱۷۲- ۴۲۵۰۴۴۴	۱۱

پیوست ۱ : لیست نمایندگی های مجاز خدمات پس از فروش بهمن

ردیف	استان	شهر	کد	نام نماینده	سوزی برادر ۳	سوزی BSO	سوزی BSO	هپال	وات کار ۴۰۰	وات کار ۱	نشانی	تلفن ۱	کد شهر
۸۰	مازندران	بابل	۱۱۷۳	رجبعلی - مهديزاده	✓	✓	✓		✓	✓	جاده قائمشهر - گرچی آباد - روبروی شرکت مازند	۳۳۲۵۵۲۴۴- ۳۳۲۵۰۹۲۲	۱۱
۸۱	مازندران	تنکابن	۱۱۷۶	علیرضا - فلاحتکار	✓				✓	✓	بلوار امام رضا - ساحل طلایی	۵۴۲۲۷۴۴۰۰- ۵۴۲۷۱۳۲۰	۱۱
۸۲	مازندران	چالوس	۱۱۷۵	ولی - جوادی فر	✓	✓	✓		✓	✓	خیابان مطهری - جنب میدان بار	۵۲۲۲۲۲۲۳- ۵۲۳۴۸۵۰۱	۱۱
۸۳	مازندران	ساری	۱۱۷۸	مسد - ماهی کبادهی	✓	✓			✓	✓	کمرندی غربی	۳۳۳۴۲۰۲۶	۱۱
۸۴	مازندران	ساری	۱۱۷۹	محمدرضا - قاسمی نوشهری	✓	✓	✓	✓	✓	✓	اول جاده نکا - روبروی شرکت نفت	۳۳۲۸۹۶۲۰- ۲۱	۱۱
۸۵	مازندران	ساری	۱۱۸۲	محمد علی - اجارستانی	✓	✓				✓	بلوار کشاورز - جنب جایگاه CNG	۳۳۲۸۹۰۲- ۹۰۳	۱۱
۸۶	مازندران	قائم شهر	۱۱۷۷	سعید حسن - موسوی چاشمی	✓	✓			✓	✓	خیابان تهران - انتهای بلوار ولی آباد	۴۲۲۷۰۰۱۴- ۴۲۲۷۰۰۱۷	۱۱
۸۷	مرکزی	ساوه	۱۵۳۴	یوسف - شوکتی	✓	✓				✓	میدان سرداران - بلوار خلیج فارس	۴۲۲۶۲۶۲۲- ۴۲۲۰۰۷۸۷	۸۶
۸۸	هرمزگان	بندرعباس	۱۸۵۱	سعید رحمان - سجادی	✓	✓	✓		✓	✓	چهارراه نخل ناخدا - طلاوند	۳۳۶۸۲۰۰۱- ۲۰۰۲	۷۶
۸۹	همدان	ملایر	۱۵۵۳	مهدی - بهادری	✓	✓	✓		✓	✓	میدان بعثت - ابتدای بلوار خلیج فارس	۳۳۲۹۳۳۱۹- ۳۳۲۹۳۴۴۰	۸۱
۹۰	همدان	نهبوند	۴۵۵۱	حسین مراد - کبانی					✓	✓	بلوار امام حسین	۳۳۲۴۵۶۵۹- ۳۳۲۴۵۶۵۸	۸۱
۹۱	همدان	همدان	۱۵۵۲	مهدی - کلوندی	✓	✓	✓		✓	✓	میدان سپاه - ابتدای بلوار بدیع الزمان	۳۴۲۲۸۷۷۷- ۳۴۲۳۶۸۰۰	۸۱
۹۲	یزد	یزد	۱۸۷۱	محمد رضا - طالی	✓	✓	✓		✓	✓	بلوار شهید دشتی - روبروی پاسگاه ۱۴	۳۸۲۳۲۶۰۰- ۳۸۲۳۷۸۷۱	۳۵
۹۳	یزد	یزد	۱۸۷۲	محمد - مصلاهی	✓	✓			✓	✓	بلوار ۱۷ شهریور - نرسیده به بل هوایی شرکت نفت	۳۵۲۴۶۹۹۹- ۳۵۲۵۱۰۷۷	۳۵

پیوست ۲:

فهرست متعلقات
و تجهیزات همراه خودرو

پیوست ۲: فهرست متعلقات و تجهیزات همراه خودرو

مالک گرامی لیست ذیل معرف فهرست متعلقات و تجهیزات همراه خودروی هاوال H2 می باشد که در زمان تحویل خودرو، تقدیم می گردد.

شرح اقلام	خودروی H2 HAVAL
زاپاس	√
جک و آچارچرخ	√
مثلث راهنما	√
کلید یدکی	√
موکت زیر پایی	√
دفترچه راهنمای خودرو	√

۲

توجه ۱:

جهت مشاهده لیست به روز رسانی شده تجهیزات این خودرو می توانید به آدرس اینترنتی خدمات پس از فروش بهمن www.bahman.ir، منوی محصولات، زیر منوی هاوال H2 مراجعه نمایید.

توجه ۲:

در صورت عدم تحویل هر یک از متعلقات و تجهیزات مذکور، با مرکز تماس به شماره ۰۲۱-۴۸۰۲۷ تماس حاصل فرمایید.

